

私立東海大學建築研究所
Graduate School of Architecture
Tung-hai University

碩士論文設計

Thesis Design for the Degree of Master

拱廊教會計畫：

消費社會中的長老教會空間設計

—以台中市新市政中心附近為例

Arcade Church Project in Taiwan

— the church incarnate in the consumer society —

指導教授：曾 成 德 (C. David Tseng)

研 究 生：郭 揚 義 (Yang - Yi Kuo)

中華民國九十三年二月

February 2004

拱廊教會計畫：
消費社會中的長老教會空間設計
—以台中市新市政中心附近為例

摘要

台灣基督長老教會自 1865 年 6 月 16 日，英籍宣教師馬雅各醫生開始在台灣這島嶼撒下基督教福音的種子迄今，即將屆滿一百四十年。在這片土地上，基督教與台灣人民一同經歷了日本軍國主義統治時期、國民黨政府威權時代、以及政黨輪替後的民主進步黨執政；台灣的產業型態也由傳統的農業經濟、經過加工出口及工業製造的轉型至商品經濟，再到今天以知識經濟產業與服務業為發展重點的消費社會。

隨著社會的快速變遷，基督教不斷尋求適切的方式，積極與台灣的住民互動。台灣基督長老教會從十九世紀的醫療傳道及教育推廣、廿世紀的政治關懷及社會福利參與，以至廿一世紀的今天，面臨了嶄新的挑戰。本論文設計（Thesis Design）即是以台中市的忠明長老教會為操作模型，並且選取台中市新市政中心附近的中港、惠來路口為基地，嘗試結合拱廊與教會的建築形式，將基督教的信仰與日常的消費生活融入台灣第三大城——台中市的社會脈絡當中，以創造一新型態的長老教會空間——本論文設計稱之為「拱廊教會計畫」（Arcade Church Project）。

全文共分為七章，摘要如下：

- 第一章：說明本論文設計的動機、目的、方法與流程，並回顧與本論文設計相關的文獻資料，以及闡述本論文設計中與基督教相關的名詞、概念。
- 第二章：從下列四個方面來說明本論文設計的立論基礎——基進神學、消費社會、現代主義建築，以及亞歷山大的模式語言。
- 第三章：介紹本論文設計所採用的兩個建築形式——拱廊（或稱騎樓、亭仔腳）與教會空間，並且說明「拱廊教會計畫」的形成。
- 第四章：分析本論文設計所在的台中市與新市政中心附近的基地特性。
- 第五章：說明操作模型——忠明長老教會的歷史、現況，以及空間使用情形。
- 第六章：說明本論文設計的概念、空間規劃，以及模型與圖面的設計成果。
- 第七章：論文設計完成之後的回顧檢討，並且提出後續研究的建議。

關鍵字：教會建築、拱廊／騎樓／亭仔腳、基進神學、消費社會、台中市

Arcade Church Project
—the church incarnate in the consumer society—

Abstract

The Presbyterian Church in Taiwan is about to celebrate her 140th anniversary since the arrival of Dr. James L. Maxwell of the Presbyterian Church of England (*today the United Reformed Church - URC*) in Tainan on 16 June 1865. On this Island, Christianity has come a long way with the people in Taiwan, through the times of Japanese Colony, Nationalist Government and the DPP Government as the change of the ruling parties in 2000, while Taiwan shifts gradually from the farming to manufacturing industry and lately to the consumer society of knowledge economic and service industry.

Churches seeks to meet the needs of the people all the time. The Presbyterian Church in Taiwan first promoted medical development and education in 19th century, and then the political justice and welfare construction in 20th centruy. Now the Presbyterian Church in Taiwan must be equipped to take the coming challenge at this momentous turning point in the dawn of the 21th century. The purpose of this thesis design aims at creating a brand-new space – called “Arcade Church Project” – for the Presbyterian Church in the consumer society of Taichung, integrating the forms of arcade and church into the daily life of the people.

The thesis design book is divided into seven chapters, which appear as follows.

- Ch.1 Introduction. This section explains the motif of the design, its purpose and methodology, and procedures. It also defines several Christian terms on the topic.
- Ch.2 Theoretical Basis. This section makes a description of the design basis, including radical theology, consumer society, modern architecture, and Alexander’s pattern language.
- Ch.3 Arcade & Church. This section introduces “Arcade Church Project” with the brief history of the develoment of arcade and church space.
- Ch.4 The Site. This section is the analysis of the site.
- Ch.5 The Model – Chuang-Ming Presbyterian Church. The introduction.
- Ch.6 Process & Achievements. The draft model, the model and the drawings.
- Ch.7 Review & Suggestions.

keywords : church, arcade, radical theology, consumer society, Taichung

謝 誌

1999 年的初秋，因著上帝的帶領，我從大學的生命科學領域來到台中學習人文領域的建築知識。在這些樸實無華卻令人難忘的日子裡，我有幸接觸到更多的人、事與物，從而明白生命中苦澀卻美好的果實。如今，我要以謙卑感恩的心，將這論文設計分享給我終身仰望的耶穌基督，以及生命中摯愛的親友們：

感謝耶穌基督，祢的愛與智慧，引領我蹣跚步向自由。

感謝我的愛侶倫琪，妳的愛與善良，使我的生命發光，而且充滿希望。

感謝我的父母，您們對我的尊重與信賴，使我對這世界與生命充滿了信心。

感謝大姑、伯父、二姑 / 姑丈、三姑、叔叔 / 孀孀，您們的支持使我得以前行。

感謝外公、外婆、舅舅 / 舅媽、三姨，您們的堅毅與付出，使我明白身為人的責任。

感謝張伯伯、張媽媽，您們對我的接納與鼓勵，使我學習到更積極努力的態度。

感謝我的啓蒙老師洪文雄先生，您的耐心與鼓勵，使我有勇氣在建築世界中摸索。

感謝我的指導老師曾成德先生，您在百忙之中的撥冗付出與教誨，學生畢生難忘。

感謝我的設計老師郭文亮先生、阮偉明先生、黃明威先生，謝謝您們的細心指導。

也特別感謝在設計上給予我多次指導與分享的湯博鈞弟兄。

感謝義光教會的許承道牧師與宗慈姐，用愛心多次陪伴我走過青春歲月中的難關。

感謝盧哥張姐，在 1999 年初春的未識之先就提供棲身之處給當年來東海赴考的我。

感謝朱姐林哥，在台中市的忠明長老教會以愛與包容提攜照顧還是初生之犢的我。

也特別感謝熱心分享珍貴論文的基督徒建築師蘇希宗先生與姊夫楊博文先生。

感謝東海建築所的小謀、銘璋學長，你們的經驗分享，帶領我找到學習建築之鑰。

感謝東海建築所的朝舜，能與你一同分享建築設計與基督信仰，是我最大的福氣。

感謝東海建築所瑋珊、旭彥、艾玲、宗昇、立偉，能與你們相識是上帝賜下的恩典。

感謝東海建築所學弟妹炯昇、岳修、政宏、怡萱、瑞琪、秀川、雅楓的友情與贊助。

感謝我的妹妹，妳對生命與夢想的堅持，是我人生困頓時最明亮的燈塔。

感謝多年的好友汪汪，你的友誼與批判，幫助我在迷霧中找到知識份子的良心。

感謝動物系讀書會的惟芬、育明、伶俐、雅倫、中一，願意與我分享思索的青春。

感謝台師團契的學長姊順仁 / 秀美、培真、一信、一川，你們的分享開闊我的視野。

也特別感謝長青團契的馨文與小米，謝謝你們在我求學路上的協助、激盪與分享。

最後，要感謝在我生命中擦身而過或朝夕相處的貓、狗、小鳥與昆蟲，若不是這些方舟的姊妹弟兄，我想我永遠不會如此清晰地明白，「原來生命如此堅韌與美好」。

論文設計目錄

摘要.....	I
謝誌.....	III
目錄.....	IV
圖目錄.....	VI
表目錄.....	IX

第一章_緒論

1-1 設計緣起.....	01
1-2 設計動機與目的.....	02
1-3 設計方法與流程.....	04
1-4 文獻回顧.....	05
1-5 相關名詞解釋及定義.....	08

第二章_設計立論基礎

2-1 基進神學的指導原則.....	10
2-2 消費社會的脈絡隱喻.....	11
2-3 現代主義的建築提示.....	12
2-4 模式語言的場所創造.....	13

第三章_拱廊空間與教會空間

3-1 拱廊／騎樓／亭仔腳的空間發展.....	14
3-2 基督教會禮拜空間的發展.....	16
3-3 拱廊教會計畫的形成.....	25

第四章_基地介紹與分析

4-1 台中市簡介.....	27
4-2 整體環境說明.....	28
4-3 鄰近街廓屬性.....	30
4-4 交通動線節點.....	32

第五章__操作模型：忠明長老教會

5-1 教會簡介.....	33
5-2 聚會人員概況.....	34
5-3 空間使用說明.....	35

第六章__設計發展與成果

6-1 設計概念.....	37
6-1-1 場所圖像的拼貼.....	38
6-1-2 神聖世俗的交會.....	40
6-1-3 交織串聯的動線.....	41
6-1-4 建築物件的平衡.....	42
6-2 空間規劃.....	44
6-2-1 活動計劃.....	44
6-2-2 空間使用說明.....	48
6-3 論文設計呈現.....	50
6-3-1 草模發展過程.....	50
6-3-2 基地模型說明.....	54
6-3-3 設計模型說明.....	56
6-3-4 設計圖面說明.....	64

第七章__回顧與建議

7-1 論文設計回顧.....	83
7-2 後續研究建議.....	84

參考文獻.....	85
-----------	----

附錄.....	87
---------	----

圖目錄

圖 1-1	台中市「新光三越百貨公司」.....	02
圖 1-2	「拱廊教會計畫」的教會空間觀點.....	03
圖 1-3	台灣基督長老教會精神標記（左：羅馬拼音版，右：中文版）.....	08
圖 1-4	教會相關空間名稱關係圖.....	09
圖 2-1	台灣都市街景（中國時報 2003.02.10）.....	11
圖 2-2	科比意的 Dom-Ino 系統.....	12
圖 2-3	八個速寫，說明了萊特如何將建築元素納入結構系統.....	12
圖 3-1	Fabric Bazaar, Isfahan, Iran.....	14
圖 3-2	Royal Arcade, Newcastle, UK.....	14
圖 3-3	三峽老街，台北縣三峽鎮民權街部分立面，台灣 (1916 年起).....	15
圖 3-4	湖口老街騎樓(亭仔腳)，台灣.....	15
圖 3-5	湖口老街立.....	15
圖 3-6	James F. White 所繪的禮拜圖表.....	16
圖 3-7	胡忠銘牧師重繪的禮拜圖表.....	16
圖 3-8	Don Wardlaw 繪的禮拜圖說.....	17
圖 3-9	胡忠銘牧師所重繪的禮拜圖說.....	17
圖 3-10	崇德聖百納堂（天主教）聖台所.....	18
圖 3-11	大溪天主堂（天主教）聖台所.....	18
圖 3-12	The Tabernacle and Court in the Wilderness.....	18
圖 3-13	所羅門聖殿平面.....	19
圖 3-14	希律聖殿平面.....	19
圖 3-15	猶太會堂平面略圖.....	20
圖 3-16	Dura Europus 平面圖.....	20
圖 3-17	Basilica of Trajan.....	21
圖 3-18	Basilica 式教堂平面.....	21
圖 3-19	哥德式大教堂平面.....	21
圖 3-20	日內瓦聖彼得教會宗教改革前後比較.....	22
圖 3-21	講道台上方的響板.....	22
圖 3-22	三階式講道台.....	22
圖 3-23	宗教改革後十七、十八世紀各類型的教會平面.....	23
圖 3-24	英國及美國的清教徒教會之葡萄杯式講台.....	23
圖 3-25	牛津運動後教堂平面.....	24

圖 3-26	講壇式教堂平面.....	24
圖 3-27	Basilica of Santo Spirito.....	25
圖 3-28	中央購物街，美國聖路易市.....	25
圖 3-29	傳統教會空間剖面設計形成說明（本研究繪製）.....	25
圖 3-30	拱廊空間剖面設計形成說明（本研究繪製）.....	26
圖 3-31	拱廊空間剖面設計形成說明（本研究繪製）.....	26
圖 4-1	台中州一市十一郡（1920）.....	27
圖 4-2	台中市的地形剖面圖（1989）.....	27
圖 4-3	台中市在整個東南亞地區的地理位置.....	28
圖 4-4	台中市的動脈－中港路沿線重要節點（紅點為本設計案基地位置）.....	28
圖 4-5	台中市在台灣島的地理位置（基地以紅點標示）.....	29
圖 4-6	本論文設計的基地位置在台中市區的標示.....	29
圖 4-7	本論文設計的基地鳥瞰照片（右方為新光三越百貨公司）.....	29
圖 4-8	本論文設計的基地街廓（舊社區：深色、新社區：淺色）.....	30
圖 4-9	本論文設計的基地剖面簡圖（右方為新光三越百貨公司的剖面）.....	30
圖 4-10	本論文設計基地附近之交通動線暨設計軸向說明圖.....	32
圖 5-1	忠明長老教會現況（漢口路一段 56-1 號）.....	33
圖 5-2	二 000 年聖誕讚美禮拜（一）.....	34
圖 5-3	二 000 年聖誕讚美禮拜（二）.....	34
圖 5-4	二 000 年聖誕讚美禮拜（三）.....	34
圖 5-5	二 000 年聖誕讚美禮拜（四）.....	34
圖 5-6	禮拜堂（聖誕節活動表演）.....	36
圖 5-7	禮拜堂（禮拜進行，長執任職會）.....	36
圖 5-8	公共食堂（節慶愛宴一）.....	36
圖 5-9	公共食堂（節慶愛宴二）.....	36
圖 5-10	多用途教室（社區長青學苑）.....	36
圖 5-11	多用途教室（教會長執會議）.....	36
圖 6-1	關於設計基地的幾個關鍵影響力說明（草圖）.....	38
圖 6-2	人群移動的廣場.....	38
圖 6-3	供人群散步的小徑.....	38
圖 6-4	消費生活的場景.....	38
圖 6-5	青少年願意前往聚集、消磨青春的教會空間.....	39
圖 6-6	人們願意花用時間親近的教會空間.....	39
圖 6-7	拱廊教會計畫剖面設計簡圖（南－北向）.....	41

圖 6-9	本論文設計的社區中心塔樓分層說明.....	41
圖 6-10	拱廊建築複合區的概念說明（草圖）.....	42
圖 6-11	Christ within Vesica Piscis.....	42
圖 6-12	The Ely Vesica.....	42
圖 6-13	「拱廊教會計畫」設計概念：建築物件的平衡.....	43
圖 6-14	VM-1 南向視角.....	50
圖 6-15	VM-1 東北向視角.....	50
圖 6-16	VM-2 南向視角.....	50
圖 6-17	VM-1 西北向視角.....	50
圖 6-18	VM-3 南向視角.....	51
圖 6-19	VM-3 北向視角.....	51
圖 6-20	VM-4 南向視角.....	51
圖 6-21	VM-4 北向視角.....	51
圖 6-22	VM-4 南向視角.....	51
圖 6-23	VM-4 北向視角.....	51
圖 6-24	MM-1 南向視角.....	52
圖 6-25	MM-2 南向視角.....	52
圖 6-26	MM-2 頂層平面.....	52
圖 6-27	MM-2 第五層平面.....	52
圖 6-28	MM-2 第二層平面.....	52
圖 6-29	MM-3 南向視角.....	53
圖 6-30	MM-3 頂層平面.....	53
圖 6-31	MM-3 第六層平面.....	53
圖 6-32	MM-3 第五層平面.....	53
圖 6-33	MM-3 第四層平面.....	53
圖 6-34	MM-3 第三層平面.....	53
圖 6-35	MM-3 第二層平面.....	54
圖 6-36	MM-3 第一層平面.....	54
圖 6-37	1/500 的基地模型鳥瞰（指北向左）.....	54
圖 6-38	1/500 基地模型南向視角.....	55
圖 6-39	1/500 基地模型北向視角.....	55
圖 6-40	1/500 基地模型西北向視角.....	55
圖 6-41	1/200 設計模型西向視角.....	56
圖 6-42	設計模型的建築量體說明（一）.....	56
圖 6-43	1/200 設計模型南向視角.....	57
圖 6-44	設計模型的建築量體說明（二）.....	57
圖 6-45	1/200 設計模型西北向視角.....	58

圖 6-46	設計模型局部說明(一)	58
圖 6-47	1/200 設計模型東向視角	59
圖 6-48	設計模型局部說明(二)	59
圖 6-49	1/500 基地模型西北向視角	60
圖 6-50	1/500 基地模型東北向視角	60
圖 6-51	基地模型局部說明(三)	60
圖 6-52	基地模型局部說明(四)	60
圖 6-53	1/500 基地模型南向視角	61
圖 6-54	1/500 基地模型南向視角近看	61
圖 6-55	基地模型局部說明(五)	61
圖 6-56	基地模型局部說明(六)	61
圖 6-57	1/200 設計模型—教會裡的藝術電影院	62
圖 6-58	1/200 設計模型—通往拱廊的長長步道	62
圖 6-59	1/200 設計模型—懸掛拱廊中的手扶梯	63
圖 6-60	1/200 設計模型—候車場所旁的小廣場	63

表目錄

表 5-1		35
表 6-1	台中長老教會聚會時間 / 人數表	44
表 6-2	台中長老教會聚會內容 / 使用空間表	45
表 6-3	其他活動時間 / 使用人數	46
表 6-4	其他活動時間 / 使用人數	47

第一章 緒論

1-1 設計緣起

「拱廊教會計畫」是在東南亞台灣的資本主義消費社會底下，建立長老教會空間的新嘗試，也是基進神學（radical theology）¹的建築實踐（architectural praxis）。

基督教的信仰核心，耶穌基督（Jesus the Christ），以道成肉身（incarnation）方式捨棄了神的尊貴形象，採取人的樣式融入人類社會的生活²，藉著身體力行參與其中，以行動改變世界。這樣與世俗結合但堅持原則的信仰精神，至今仍是基督教文化最大的特色之一。

從基督教建築的發展史中，我們可以清楚地看到教堂建築形式與人類歷史上的時代精神緊密扣連：從最早的猶太人會幕、聖殿，歷經世紀初的猶太會堂、中古世紀仿羅馬式教堂所採取象徵耶穌身體的十字平面，文藝復興時期於教堂內牆上回歸現世生活的寫實壁畫，以及巴洛克式的繁複裝飾、絢麗劇場般的教堂。及至十九世紀，工業革命與新建材的使用也對教堂建築產生了相當程度的影響。在廿世紀初，教堂建築亦受到現代主義的洗禮，並在一九六二年梵蒂岡大公會議的諸多改革之後，打破傳統教堂空間由西向東的長方形平面，再加上教會在會議之後更社區化、地方化的影響，教堂的空間形式至今仍不斷地吸收當地的文化，繼續演變.....。

雖然教堂的建築形式與社會脈絡之間，一直有著緊密的關係；但是基督教會「與世俗結合但堅持信仰原則」的精神，卻常常如鐘擺般動盪起伏，時有消長；因此對基督教建築的空間設計而言，這正是最大的挑戰。如今，學生的論文設計（Thesis Design）「拱廊教會計畫」以台灣第三大都會區之台中新市政中心為基地，嘗試透過拱廊建築形式勾勒出台灣基督長老教會（Presbyterian Church in Taiwan, PCT）在廿一世紀的台灣消費社會（consumer society）中，可能的空間樣貌，並探討教會與資本主義之間既互相依賴又彼此擱抗的複雜關係。

¹ 當代「基進神學」興起的背景，應當追溯到上個世紀末的「自由神學」（liberal theology）及「基督教社會主義」運動；推動這個運動的主流，則是自由神學家中的「社會福音派」。基進神學路線包含了：自由神學、基督教社會主義運動、危機神學、辯證神學、世俗神學、神死神學、希望神學、革命神學、過程神學、解放神學。《當代》雜誌，第31期，1988年11月。

² 《新約聖經》腓利比書 2：6-7。

1-2 設計動機與目的

「若精神覬覦真理，將自毀；若與世俗結合，將豐沃。」

— 馬克思·賈寇³

當購物中心與百貨公司的建築成爲今日的城市地標，週末的人潮湧入這些色彩繽紛的消費場所，此時，台灣居民從十九世紀末期以來曾經熟悉的鄰里教堂卻在此刻逐漸黯淡退卻，星期日的教會會友也稀疏地珊珊來遲。這意味著基督教即將沒落的徵兆嗎？或這其實是基督教反省轉型的契機？在這商品幾乎充斥於生活中每個角落的時代，人們似乎並不能從中獲得滿足，因爲從多元的新興宗教蓬勃發展就可以



圖 1-1 台中市「新光三越百貨公司」

看出，人類追求心靈平安的渴望不會停歇。基督教會面臨的信徒成長瓶頸，問題不在於宗教失去了市場，而在於基督教並未及時與當代社會建立良好的互動與溝通管道。因此**教會重新建立與台灣社會及廣大人群之間的連繫**，就成爲基督教的當務之急。

「拱廊教會計畫」即是在上述的社會脈絡之下開始發展的。此計畫的軟體部分，以位於台中市中港路附近的忠明長老教會爲模型，並且將設計基地（新市政中心附近地區）的周邊環境納入考量。此計畫的硬體部分，則以融合教會、社區、台中市民三方面使用者之空間需求爲起點，輔以資本主義社會中的消費活動與基督教裡的禮拜、靈修、教育、交誼、服務等活動，作爲設計參考原則。

此外，學生依據廿世紀神學發展中的基進神學路線（尤以其中的世俗神學⁴爲主），以及長老教會對廿一世紀台灣社會需求的回應，針對當代的教堂空間提出以下的三個觀點，作爲建構「拱廊教會計畫」的出發點，今分述於下：

³ 《哲學》，第 1 期，1924 年。

⁴ 世俗神學熱情地擁抱工業化、都市化，因此歡迎打倒舊權威及傳統的自由企業制度。世俗神學家柯克斯從「無名性」和「流動性」兩點論到資本主義社會給人精神自由的可能性。世俗神學揚棄了一切形上學的問題，強調現世，必然產生對現世負責的觀念，所以世俗神學的晚期就出現了「責任」的問題。若是把「責任」再向前推一步，到了「改造世界」此一觀念上，我們就走進了希望神學的大門。何春蕤，〈談政治就是談神—柯克斯的世俗神學〉，1982 年

1. **教堂·上帝的居所**：上帝無所不在，但是透過特殊場合的儀式與禮拜，使得信徒與非信徒都有機會經驗體會除了商品之外的心靈層面力量。「因為無論在哪裡，有兩三個人奉我的名聚會，那裡就有我在他們中間。」⁵
2. **教堂·人民的生活場景**：基督教並不只是存在於星期日的上午，或者其他任何特定時間。基督教其實存在於我們的每日生活當中。因此，教堂空間，也就應該理所當然地成為社區居民的日常生活背景之一。就在這裡，人們可以玩耍沉思、交換資訊、購買用品、捐贈愛心等等。「其實生活就是一種禮拜，真正的禮拜不能與生活脫節。」⁶
3. **教堂·弱勢者的庇護所**：隨著非政府組織（NGOs）在台灣的蓬勃發展，許多教會已經不只扮演宗教機構的角色，往往還與相關的社會服務機構共生，一方面共享資源，另一方面相互支援。教堂空間的週末時間使用特性使得相關機構有機會在週間更有效地利用這項空間資源。就如同台灣神學院教授鄭仰恩牧師曾說過的，「面對台灣的新處境，教會應該棄絕長久存在的『本位主義』，走出教會的圍牆，來關懷廣大的人類社群。」⁷



圖 1-2 「拱廊教會計畫」的教會空間觀點

⁵ 《新約聖經》馬太福音 18:20

⁶ 揚義，〈銘記道成肉身的信仰實踐—訪蘇希宗建築師〉，《台灣教會公報》第 2654 期，2003.01.12

⁷ 〈面對台灣新處境之教會使命〉，台灣基督長老教會總會年議會的主題演講，1996.04.11，曾刊於〈台灣教會公報〉第 2309 期，1996.06.02

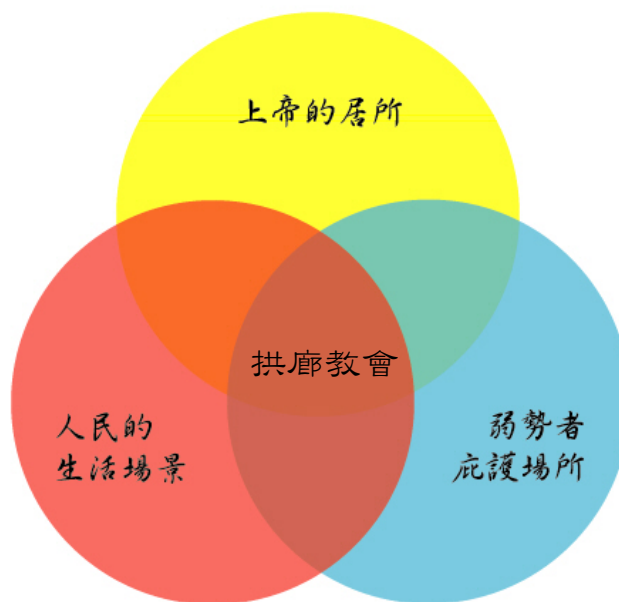
1-3 設計方法與流程

本論文設計以創造新型態的長老教會空間，即「拱廊教會」(Arcade Church)作為設計目的，依據廿世紀後半眾聲喧嘩之基進神學的引導，以及拱廊與教堂兩種建築形式的基礎，而確立設計的發展方向；在建築平面、剖面與動線方面的關係則以現代主義建築師科比意(Le Corbusier)⁸所發明的 Dom-Ino 系統⁹為原則。此外，關於整體的建築量體及其可辨認性，是在台中市新市政中心附近的消費社會脈絡中逐漸被形塑完成的；至於內部各個場所，則由建築模式語言(pattern language)¹⁰所啟發的單元空間，經過彼此的交織以構成最終的設計成果。

本論文設計的流程可以下面的簡圖說明：

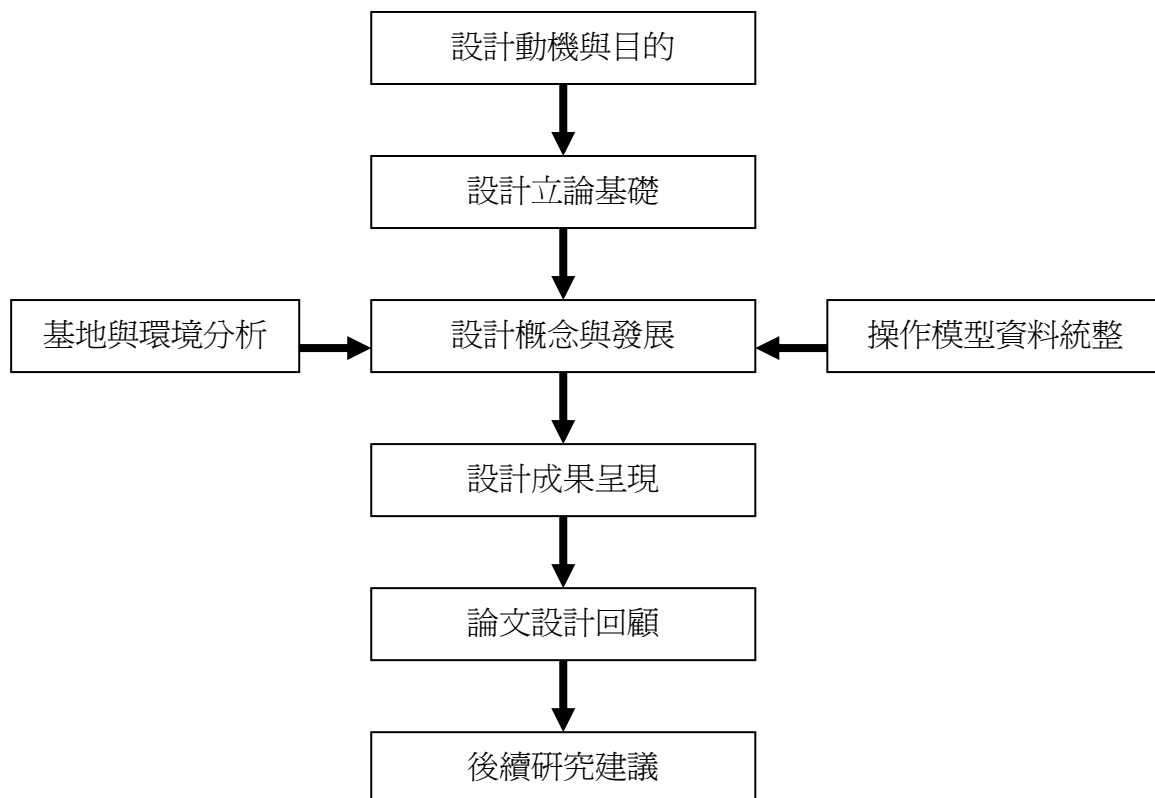

⁸ 1887年生於瑞士的 La Chaux-de-Fonds。純粹主義派(Purism)的畫家，也是廿世紀最重要的現代主義建築師之一。科比意是法國建築傳統方面最純正的倡導者，在其可貴的作品中邏輯學和抒情詩成爲人類的工具之一。參考文獻：《現代建築事典》，東海大學建築研究中心編，東華書局，台北(1992)

⁹ 科比意於1914年提出的柱板系統：混凝土的樓板以R.C.柱支撐，邊緣設懸臂梯。

¹⁰ 模式語言(pattern language)是美國著名建築理論家亞歷山大(Christopher Alexander)及其工作團隊以八年建築規劃的經驗與實驗，所提煉而成的253個詳盡模式。建築工作者可按照這些模式所提供的方法或啟發，創造出新的建築與城鎮。詳細介紹可參考亞歷山大所著的《建築的永恆之道》(The Timeless Way of Building)與《建築模式語言》(A Pattern Language)，六合出版，台北(1994)

1-4 文獻回顧

本論文設計的文獻回顧部分，分別從兩方面收集國內相關的論文（設計）著作：共有一般論文（Thesis）八篇，以及論文設計（Thesis Design）一篇，總計有九篇。今依照論文發表的年代，簡要敘述文獻內容於下：

（一般論文）蘇希宗，《道成肉身之教堂建築》，碩士論文，台南神學院（1970）。蘇希宗表示「以一種非常實用性的物質去表現抽象的觀念」誠屬不易，但是「正如人無法完全認識神，仍須努力去認識祂」。因此蘇希宗認為教堂建築仍須試圖將基督「道成肉身」的豐富含意表現在教堂建築之中。蘇希宗以「宣講上帝的話之講壇」、「象徵新生之洗禮盆」、「表明合一之共同體與主共餐之聖餐桌」，還有「教堂建築中十架之象徵」四點，來探討教堂建築中有關「道成肉身」的表象。最後，蘇希宗的結論表示：「教會是聚集的又是分散的，聚集的崇拜是爲了分散的見證。聚集的崇拜必須關聯於信徒分散的生活。...台灣現代的教堂必須脫去中國建築傳統形式之外衣...立於...此地之生活爲根基，以現代建築之語言表現出來。」

（一般論文）蘇南洲，《教堂空間之社會分析—以台灣長老教會濟南教堂爲例》，碩士論文，國立台灣大學土木學研究所，台北（1990）。蘇南洲透過對台灣基督長老教會濟南教堂的歷史與社會脈絡分析，解讀基督教會空間的意象與意識形態，說明「基督教建築空間正是這一段又一段歷史的舞台、產品與遺跡」。蘇南洲在結論部分表示，「解讀濟南教堂，必須根據不同歷史階段的社會脈絡所賦予的文化形式之象徵意義，從支配者與受支配者對其空間意象不同的詮釋、社會實踐及彼此關係中，才能解讀出其背後的空間意涵，也才能爲宗教建築空間下一個適切而鮮活的角色定位。」

（一般論文）陳淳頌，《現世化對台灣基督長老教會建築影響之研究》，碩士論文，私立逢甲大學建築及都市計畫研究所，台中（1991）。陳淳頌分別從「政治及社會關懷」、「教會組織型態與法規」、「教會的活動與功能」三方面指出台灣基督長老教會的現世化特質¹¹，並且進一步透過「世俗社會下的商業化」、「多元化」、「本土色彩」、「都市人口密度增加後的土地問題」四點，說明此特質對於教會建築造成的下列影響：教會建築平面的限制與突破、禮拜堂空間與比例的變化、空間組織的重組，以及建築立面與宗教圖騰受當代建築思潮風格影響等。

¹¹ 依據陳淳頌先生的看法，現世化指的是「爲了符合當代人民的生活方式與需求，而在宗教上所做的改變，是屬於宗教界的變遷，具有較感性的特質，採取較溫和且和平的方式」。

(一般論文) 呂莉莉, 《教會參與社區運動之過程分析—以和順教會與義光教會為例》, 碩士論文, 國立台灣大學建築與城鄉研究所, 台北 (1997)。呂莉莉以台南市和順長老教會和台北市義光長老教會為研究對象, 說明教會參與社區運動中所扮演的角色。呂莉莉指出, 「教會與社區不是兩個界線分明的物理空間, 教會和社區共同形成了地方。」根據呂莉莉的觀察: 「市民階級的基督教」意味著新教教會中所進行的各種社會化與社會控制的機制, 使得教會的成員更容易適應工業社會與資本主義的個性與價值觀; 「教會與都市變遷」說明了教會不再是信徒生活的中心, 只是人們短暫停留的地方; 「世俗化社會中的教會」並非傾向取消建制宗教, 而是重新確定它在世俗化社會結構中的位置。呂莉莉在結論中表示: 「基督教和經濟、政治、法律、教育等制度共同影響著公共生活的秩序, ...社會分化所造成的基督教在多元性與含混性的溝通詮釋學課題中, 與宗教經典中的抵抗策略對話以及抵抗行動的演練, 是教會得以和基進的或改革的都市社會運動合作的認同基礎。」

(一般論文) 張欽烽, 《南台灣基督教教堂建築研究》, 碩士論文, 國立成功大學建築研究所, 台南 (1997)。張欽烽詳實說明了南台灣基督教及教堂建築的發展, 並且就教堂本質、空間組構、量體組成及造型語彙等方面分析之。張欽烽還進一步地探討多樣化教堂建築現象背後的支配因素, 即建堂過程中的兩造: 教會系統與營造系統。此外, 張欽烽亦在研究論文中表示, 「從神學的角度來看, 任何『分別為聖』的建築物, 只要滿足機能的要求, 都有可能成為教堂。...教堂建築的本身應該就是一篇信息, 以無聲的方式將基督的福音傳講出去。」

(一般論文) 徐敏雄, 《臺灣基督長老教會社會服務事工的發展》, 碩士論文, 國立中正大學社會福利研究所, 嘉義 (1998)。徐敏雄透過台灣基督長老教會的神學、教會體制和組織結構以及社會變遷等三個面向分析, 進行教會社會服務的歷史社會學考察, 清楚地呈現出長老教會從一八六五年至今的社會服務發展歷程。由於長老教會「上帝國」的宣教理念, 強調救贖不應僅限於教會內部, 全臺灣的人民和土地都應該是教會關懷的對象, 因此教會事工數量持續增加。研究中指出, 長老教會信徒佔臺灣人口比例始終維持在 1% 左右, 亦即信徒人數沒有與事工數量相對成長。最後, 徐敏雄針對長老教會社會服務事工發展所面臨的困境, 提出了總會、中會、神學院等各方面的積極建議。

(論文設計) 林一川, 《現世代都市教會建築之設計—柳原基督長老教會》, 碩士論文設計, 私立東海大學建築研究所, 台中 (1998)。林一川針對都市地區舊教會面臨空間不足或重建問題, 提出其在建築設計上的看法。林一川以台中市柳原長老教會的增改建設計案為例, 將柳原長老教會定位為「靈修與育樂兼備的新教會」, 並且在因應都市環境所需之宗教空間、宣教所需之世俗活動空間, 以及新舊建築之間的協調等方面提出建築設計方案。

(一般論文)謝偉士,《當代都市化過程中基督教會空間演變初探—以1945年以後之台中市為例》,碩士論文,私立東海大學建築研究所,台中(2000)。謝偉士根據台中市都市空間的發展過程,將教會建築劃分為六個演變時期:日本殖民時期、1945-1960的教會增長第一波高峰、1960年代緩慢發展時期、1970年代屯區教會急速增長時期、1980年代植入與複合式教堂興起時期,以及1990年代的社區教會與城市教會概念發展時期。謝偉士進一步依據教會的建築外觀,討論各建築式樣與都市涵構間的互動關係,最後歸結出在都市化過程中,教會建築產生的現象與影響因子。謝偉士在研究中指出,「現代的台灣都市型教會,擔負了多元功能,禮拜堂的崇高地位可能不如過去,甚至連使用率也低於其他空間,但它仍肩負最重要的空間價值。...都市中的教會空間也由禮拜堂獨大的局勢,轉變為『各小空間緊密聯絡的精密配置』。」謝偉士在結論中表示,「當考慮有效利用土地價值,不少教會使用的建築物與其他機構合建。依法條規定『宗教財團法人以所有土地與商人合建房屋,如無營利行為且屬符合其目的事業使用,及不妨礙公共安寧,並符合都市計畫與建築法規,得先報經主管機關核准後為之』。」

(一般論文)黃文毅,《教會空間之探討—以台北縣市台灣基督長老教會為例》,碩士論文,私立中華大學建築與都市計畫研究所,新竹(2001)。黃文毅以台北縣市台灣基督長老教會為例,探討社會環境的變遷及信仰內涵的轉換對教會空間的影響。黃文毅亦從教會成長動力、發展擴張、教會型態、外部環境等方面探討都市化對教會空間的影響。最後並以各教會成長歷史、禮拜空間次序及軸線,探討教會內部空間類型及特色。黃文毅在結論中表示,「在『21世紀新台灣宣教運動』中,開始著重社區議題,教會應走進人群、走進社區之中。而長老教會擁有教會空間,更是需以此作為使用或增加的考量。簇群與獨棟的教會應可開放教會的外部空間,教會不應由圍牆所限制。」

1-5 相關名詞解釋及定義

基督宗教、基督教

廣義的基督教（Christianity）包括了羅馬公教（Roman Catholic，即天主教教）、東正教（Orthodox，即希臘正教）、基督新教（Protestantism，即狹義的基督教）。一搬來說，爲了避免混淆，學界將 Christianity 譯爲「基督宗教」，而 Protestantism 則譯爲基督新教或狹義的「基督教」。本論文設計中即是以「基督教」稱 Protestantism，而文中提及的台灣基督長老教會，即是基督教裡的一個教派，也是台灣目前人數最多的基督教教派。

長老教會、台灣基督長老教會

長老教會或長老宗（Presbyterians）源自宗教改革時期的加爾文教派，此教派由法人約翰·加爾文（John Calvin，1509-1564）在 1536-1541 年間於瑞士創立，實行長老制，主張由信徒推選長老，與牧師共同治理教會。此教派後來傳入歐陸，被稱爲「歸正教派」或「改革宗教會」（Reformed Church），傳入英國與美加等英語地區，稱長老教會（Presbyterian Church），台灣基督長老教會即是由具此傳統的蘇格蘭與加拿大傳教師於十九世紀來台設立的（關於台灣基督長老教會更詳細的介紹，請參考附錄一）。全世界的長老宗教會體系共同具有下列的信仰傳統：（一）上帝的主權。加爾文主張人是墮落的，因此人能得救完全是藉著上帝白白賞賜的恩典，而非藉著其他任何的力量，亦即拯救的整個過程都是出於上帝的主權；（二）聖經爲信仰的最高權威。主張聖經是上帝的話，並以聖經作爲信仰及生活的最後權威；（三）萬民皆祭司。主張耶穌是大祭司，而每一個信徒本身也就是祭司，可以直接依靠耶穌的恩典來親近上帝；（四）復活的耶穌基督是教會唯一的元首。另外，長老教會的信仰精神包括了：（一）一切榮耀歸於上帝；（二）重視聖經對現實生活的意義；（三）民主共和；（四）焚而不燬。



圖 1-3 台灣基督長老教會精神標記（左：羅馬拼音版，右：中文版）

教會

一般所謂的教會（church），簡單地說，就是指由信仰耶穌基督之人群所組成的共同體。其基本的功能有禮拜、教育、宣揚、交誼與服務等五點¹²。禮拜指的是人們與上帝之間彼此交流的具體儀式，通常在星期日的固定時段舉行；教育指的是透過各項教導課程，教育信徒，使之更認識基督教的道理；宣揚則是指致力於將基督教信息傳播給更多的人們；交誼是指透過相互關懷、家庭探訪、為彼此禱告或聯誼活動等方式，促進信徒之間的互動關係；服務是指盡可能對社會所需（尤其是邊緣族群）提供幫助與服務。「教會」這個字，源自希臘文「Ecclesia」，是「被召喚出來」的意思，而台灣基督長老教會的信仰告白中也提及「教會是上帝百姓的團契」¹³。

教堂

教堂（希臘文 Kyriakon），英文以「cathedral」、「church」、「chapel」稱之，通常指基督教徒舉行宗教儀式的建築物，原意為上帝的居所。一般來說，「cathedral」指羅馬天主教當中規模較大且教會組織完備的大教堂；「church」指羅馬天主教中的中型教堂，也可以指宗教改革之後的基督教（新教）教堂，或稱禮拜堂。「chapel」通常是指附屬於 cathedral 或教會機構（如修道院、學校、醫院）內的小聖堂，也可以單指較小的教堂。

教會空間

英文以「space of the church」稱之，與上述名詞「教堂」相互對照。「教會建築、教會空間」名詞在本論文設計中指的是教會此一群體所使用的整體空間，包含了基督教徒舉行宗教儀式的建築物空間（即教堂），以及其他行政、教育、住宿與相關活動所需要的空間（包含半戶外與戶外廣場）。



圖 1-4 教會相關空間名稱關係圖

¹² 林培松、鄭連明，《基督徒的教會生活》，台灣基督教長老教會青年事工委員會，台北（1980）

¹³ 邱瓊苑主編，《新編焚而不燬－訓練手冊》，台灣基督長老教會總會教育委員會，台北（1995）

第二章 設計立論基礎

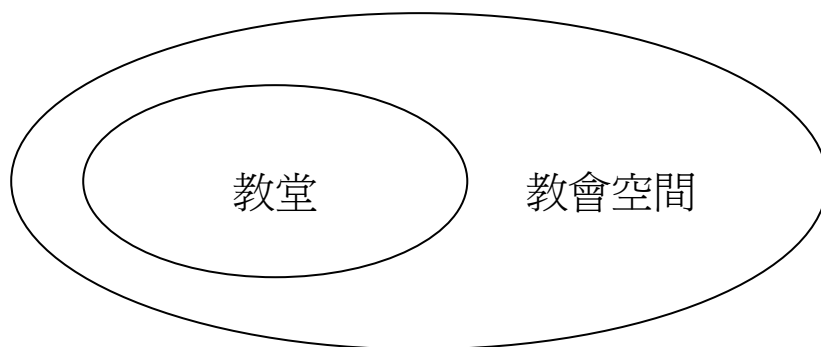
2-1 基進神學的指導原則

在廿世紀百家爭鳴的基進神學（更詳細的資訊請參考附錄二）發展當中，「世俗神學」對於今日台灣的消費社會有著重要的啓發。根據〈從神學的革命到革命的神學〉¹⁴一文中指出，一九六〇年代中期，「世俗化」（即因工業化、都市化而使宗教領域萎縮的現象）已經成了現代社會中的現實。神學家戈高登（Dietrich Gogarten）為世俗神學建立了理論的根基，他認為由於神的全然超越，因此人是全然自由的，但是自由意味著責任，因此人必須為自身所處的世界負責，而這種責任，迫使信徒必須關心教會大門以外發生的事情。「世俗神學的宣傳家柯克斯（Harvey Cox）認為現代人應獨立自由地面對日新月異、快速發展的現代世界，科技文明和都市化都是神的恩賜，信徒應熱烈擁抱它們，而不是帶著懷疑的眼光拒斥它們。柯克斯所謂的世俗化便是脫離傳統的封閉世界觀、宗教觀及形上學的束縛，不再把一切歷史歸罪給命運、天意或神旨，而由人擔負起歷史的責任來；因此，人必須關心政治，關心一切影響所有人的福利的事。」

關於世俗神學的看法，雖然有不同的聲音認為柯克斯「將神緊緊圍困在世界裡，甚至連人與神之間的界線都消失了」¹⁵，也有意見認為「柯克斯只是為資本主義的現代化提供一個宗教上的認可或辯護，使得生活在資本主義社會裏的基督徒更心安理得一點」¹⁶。但是〈談政治就是談神—柯克斯的世俗神學〉¹⁷一文當中，何春蕤就清楚地指出，「世俗神學把神看成絕對超越的神—這有兩個意思：一指神並不躲在幕後操縱或干涉世界上的人事。世事都各有其發生的科學原因，和神沒有關係，因此人是全然自由的，人不是命定的，但也因此人必須為歷史負責，為周遭的幸福和苦難負責；說神的全然超越的第二個意思，就是說神和人的文化或社會並不同」；「柯克斯所提的『罪』的定義就是針對現代生活和環境而發的。一旦了解了『罪』就是漠不關心，我們才可以明白為什麼世俗神學所追求的是積極建設性的關切，而不是消極退縮在教堂內的虔敬了。」

在世俗神學的引領之下，本論文設計「拱廊教會計畫」有了神學上的基礎，得以嘗試將台中市的消費生活場所融入教會空間之中，這與過去教會空間僅單純為了宗教活動而設立的情形有很大的不同。另外，根據彼得·史特拉的看法，「中心象徵乃『發展某一宗教傳統的核心所在』。但這些中心象徵，卻非絕對不能被放棄或修飾的。」¹⁸ 婦女神學家認為，有些以往被視為重要的象徵，如上帝的父性等，應該被揚棄，或者應該被擴展，使之包括其他之象徵以修正原本的狹隘觀點。¹⁸ 因此，除了上述的基進神學基礎之外，本論文設計也將對基督教傳統的父權中心象徵做一反省。

¹⁴ 《島嶼邊緣雜誌》激進神學專輯，第 13 期，1995 年 3 月，p.36

¹⁵ Stanley J. Grenz、Roger E. Olson，《二十世紀神學評論》，校園書房，台北（2000），p.200

¹⁶ 《島嶼邊緣雜誌》激進神學專輯，第 13 期，1995 年 3 月，p.49

¹⁷ 《當代雜誌》，激進神學專輯，第卅一期，1988 年 11 月，p.43,49

¹⁸ Pamela Dickey Young，《基督教婦女神學方法論探索》，台灣基督長老教會總會婦女事工委員會，台北（1997），p.77

2-2 消費社會的脈絡隱喻



圖 2-1 台灣都市街景（中國時報 2003.02.10）

簡要地說，一個消費社會的主要特徵有：

- 1.大量製造的生產型態
- 2.鼓勵消費的經濟策略
- 3.追求流行的消費文化
- 4.嶄新產品的問市迅速
- 5.消費年齡層的年輕化
- 6.休閒生活的逐漸重視

根據陳光興在〈台灣消費社會形成的初步思考〉¹⁹一文中指出，台灣的消費社會在一九七〇年代中期以後逐漸成形，7-11 廿四小時營業的連鎖便利商店地毯式地取代傳統家庭式的雜貨店。從一九八〇年代末期到一九九〇年代初期快速成長的汽車業，旅遊業與旅遊人口，說明了台灣消費社會的國際化。這一期間跨越階級、性別、年齡、族群快速發展的 KTV 業更成為消費社會的代表而蓬勃發展。直到一九九〇年代中期，台灣消費社會進入深化期的階段，誠品書店的成功地將知識經濟與日常文化/消費，娛樂，藝文等活動結合在一起，其迅速崛起的現象就是最好的說明。

在消費社會底下，宗教的存在有著相當重要的意義。因為商品雖然能夠提供人類物質層面的需求，但是仍無法滿足人類的心靈需要。以典型的美國資本主義社會來說，至今已經有許多基督教教會組織積極融入消費社會的常民生活當中，「國際購物中心委員會發言人杜克女士表示，美國有近一千兩百座與外界隔離的購物中心，其中約一百座有宗教意味存在，典型的做法是出售宗教書籍的攤位，偶爾也有購物中心在裡面設立教堂。」²⁰

根據可靠的統計指出²¹，目前全球的基督教總共有大約廿億的人口，遠超過十二億的伊斯蘭教人口與十億的無宗教人口，並且仍然以迅速的比例增加中。這與今日無遠弗屆並且快速蔓延的資本主義發展恰好形成一有意義的對應，說明物質極致發展所帶來的高科技生活、豐富多樣商品以及所形成的消費社會，仍然未能提供人們完善的社會服務，因此，宗教必須繼續扮演精神層面的服務者，以彌補資本主義在消費社會中的不足，甚至，應該更進一步提供人們反省商品文化邏輯的機會，以追求一個更平等美好的社會。本論文設計即是希冀能在都市中創造提供此一反省的教會空間。

¹⁹ 陳光興，〈台灣消費社會形成的初步思考〉，文化研究月報，[online]，第二期，2001年4月15日 http://www.ncu.edu.tw/~eng/csa/journal/journal_park_6.htm，[accessed 14 October 2002]

²⁰ Francine Parnes，〈Yes, God Is Everywhere, Even at the Local Mall〉，The New York Times，Religion Journal，2002.03.02。

²¹ John McManners 編，《牛津基督教史》，牛津大學出版社，香港（1996），p.515。

2-3 現代主義的建築提示

現代主義建築思潮對今日的建築造成了重大的影響，其中包括了多種流派，而且各家創作有不同的關注。但是從廿世紀的二零年代葛羅培（Walter Gropius）、柯比意（Le Corbusier）等人發表的言論和作品中，可以歸納出下列的基本特徵：（一）強調建築隨時代發展變化，現代建築應同工業時代相適應；（二）強調建築師應研究和解決建築的實用功能與經濟問題；（三）主張積極采用新材料、新結構，促進建築技術革新；（四）主張堅決擺脫歷史上建築樣式的束縛，放手創造新建築；（五）發展建築美學，創造新的建築風格²²。

而在當時，持有現代主義建築思想的建築師設計出來的建築作品，有一些相近的形式特徵，如平屋頂，不對稱的佈局，光潔的白牆面，簡單的檐部處理，大小不一的玻璃窗，很少用或完全不用裝飾線腳等等。此外，現代主義建築在材料本身的質感、結構本身所具有的形體感和空間意識表現的特徵上也很注重。藝術表現側重於建築造形的面和體的表現，崇尚顯示功能和結構的美，有意識地簡化建築的外觀造形²³。

雖然現代主義建築在廿世紀下半葉受到猛烈的批判，但是根據郭炳宏的看法²⁴，「在釐清許多傳統與現代的觀念之後，我們覺得縱然將現代主義建築視為現代化的指標是荒謬的錯誤，但無知的排拒也是愚昧的。把現代主義建築視為通往現代化必經的道路，規劃合理的行程，精簡其經歷的時間，舒坦地去承受它所帶來的負面效應，及早覺醒與脫身於傳統與現代無窮論辯的混沌中，應用傳統與現代化兩者的優點，創造一種新的建築方向才是該走之路。」

本論文設計主要採用現代主義建築的原則，輔以建築模式語言的場所創造（下節將詳述），以期彌補現代主義建築設計方法在人性關照與地方性方面的不足。



圖 2-2 科比意的 Dom-Ino 系統（上）
圖 2-3 八個速寫，說明了萊特如何將建築元素納入結構系統（左）

²² <http://www.booker.com.cn/big5/paper336/1/class033600003/hwz215527.htm> [accessed 5 February 2004]

²³ <http://class.tngs.tn.edu.tw/tngs9308/208-602.htm> [accessed 5 February 2004]

²⁴ 郭炳宏，《台灣現代建築地獄主義初探》，碩士論文，國立成功大學建築研究所，台南（1992）。

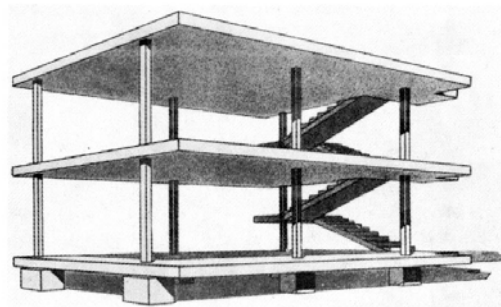
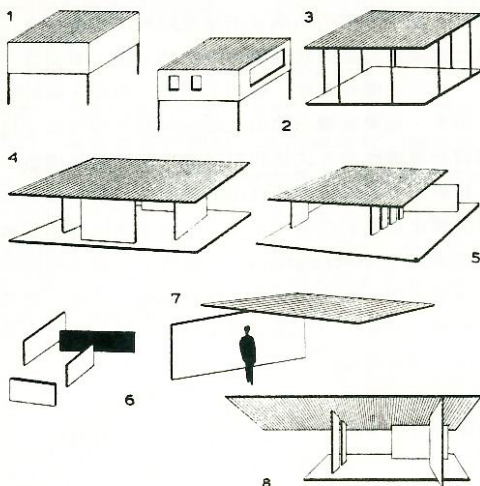
2-4 模式語言的場所創造

本論文設計中提及的模式語言，就是亞歷山大（Christopher Alexander）及其同志們在一九七七年發表的《建築模式語言》（A Pattern Language），其內容以經驗為基礎，建立了 253 個可以彼此鑲嵌的營造模式，希望能協助人們創造出充滿活力的場所，使地方具有一種深層的品質。這本書亦曾經被譽為「建築界最重要的書」。亞歷山大本身是在奧地利出生（維也納，1936 年），一九三八年因為德軍進入維也納而隨父母逃往英國，並且分別在英美接受教育（在英國劍橋學習化學、三一學院取得數學學位；後來在美國哈佛取得建築學博士）。亞歷山大曾經被譽為機能主義夢想的代表、當時代的偉大頭腦，甚至還被稱為是「建築界的維根斯坦」（the Wittgenstein of architecture）²⁵。

亞歷山大在《建築模式語言》中表示：「你可以利用它和你的鄰居們合作，以改進你們的城鎮和鄰里。你可以利用它和你的家人在一起齊心協力設計新的住宅；或和其他人合作設計出脫俗立新的辦公室、車間或公共建築，如學校。你還可以把它作為實際施工中的指南。」亞歷山大的每一個模式都有統一的格式，內容依序是：一幅照片、一段引言、提出的問題、內容、解決方案、簡圖，最後還有與此一模式聯繫的其他模式。「事實上，如果你願意，你可以把每一個模式都視為一種假設，如同科學中的假設一樣。...253 個模式都是試驗性的，在新的經驗和觀察研究的推動下，都會自由地向前發展。」²⁶

在本論文設計中，嘗試透過建築模式語言的撰寫，創造嶄新的教會空間。關於整體建築設計方面的模式語言有：（一）與大商場相對的教會、（二）熱鬧街區旁的小天地、（三）都市河岸的步行走廊、（四）迎向自然的明亮入口、（五）候車場所旁的小廣場、（六）屬於青少年的聚集地；關於教會空間的有：（七）開敞通透的小禮拜堂、（八）屬於個人的小禱告室、（九）串聯的主日學校教室、（十）教堂屋頂的漫步花園；關於社會服務空間的有：（十一）充滿綠意的諮商中心、（十二）家暴中心緊急庇護所；關於社區空間的有：（十三）通往世界的社區中心、（十四）情感交流的自助食堂、（十五）公共論壇的社區電台；關於消費生活空間的有：（十六）教會裡的藝術電影院、（十七）珍愛地球的二手商店、（十八）喜憨兒的糕餅烘焙屋、（十九）廣場旁的文藝展示場；關於空間中的裝置有：（廿）通往拱廊的長長步道、（廿一）迴旋思索的半圓形梯、（廿二）穿梭拱廊的愜意步道、（廿三）懸掛拱廊中的手扶梯、（廿四）無障礙空間的緩坡道、（廿五）伸進都市裡的採光窗、（廿六）篩落陽光的格柵立面，以及（廿七）溫暖映紅的地面磚牆。「拱廊教會計畫」希望透過這幾個空間模式，能夠彼此串聯成一個整體，同時為消費社會中的教會信徒與社區居民，帶來舒適、溫馨、澄明的日常生活空間。

²⁵ 夏鑄九，《理論建築——朝向空間實踐的理論建構》，台灣社會研究叢刊，台北（1992），p.89

²⁶ Christopher Alexander，王聽度、周序鴻合譯，《建築模式語言》，六合出版社，台北（1994）

第三章 拱廊空間與教會空間

3-1 拱廊／騎樓／亭仔腳的空間發展

拱廊 (arcade) 一字乃譯自德文 Passage，旨在表達此建築物類型的「過渡」特性；而原字來自於法文的 passage，其最早出現在十八世紀，用來描述連接於街區之間的狹窄私人街道。拱廊的拉丁字根 passus，則傳遞出一種在空間中穿過通道的移動之意。在建築史中，拱廊主要指的是一種步行的街道空間、一段有始有終的空間，但是它往往被不同功能的建築物所界定或覆蓋，所以拱廊的功能也就因時空而異，而在世界各地都有類似的辭彙指稱這種建築類型，今概述於下：

1. Arcade — 在所有英語系國家
2. Bazar — 德國與多瑙河沿岸國家
3. Boulevard — 澳大利亞
4. Cité — 比利時
5. Colonnade — 英格蘭地區
6. Durchgang — 瑞士
7. Galeria — 西班牙語系國家 / Galleria — 義大利
8. Passage — 德國、法國、荷比盧三國
9. Stoa — 希臘
10. 騎樓、亭仔腳 — 台灣、中國閩南地區



圖 3-1 Fabric Bazaar, Isfahan, Iran



圖 3-2 Royal Arcade, Newcastle, UK

台灣的騎樓與庇廊均指建築物地面層外牆面至道路境界線間之空間，在上方有樓層覆蓋者稱為騎樓，而祇遮蔽物覆蓋者稱為庇廊，但由於兩者所指空間及功能並無差異，故習慣上稱騎樓。騎樓為台灣地區都市建築之特色。日據時期，台灣總督於民國25年（1936年）公布之台灣都市計畫令第三十三條規定，都市計畫區域內凡沿行政官廳所指定之道路，建築建築物者，應依照規定設置亭仔腳或類似之設備（亭仔腳係閩南語用詞）²⁷。

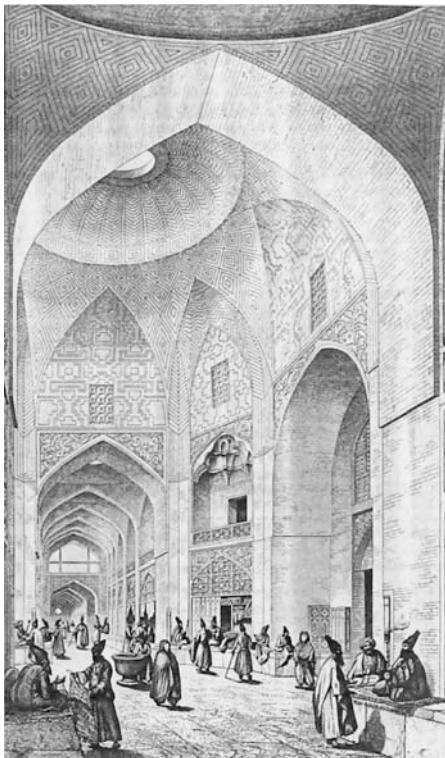
「關華山曾經指出騎樓是由傳統市街之亭仔腳及步廓延伸過來的（1977）。亭仔腳指的就是在傳統街居正立面前立的亭。據關華山的推論，這種立亭的作法，其淵源可追溯至舊市街的『不見天』。臺灣舊市街，有寬、有窄；在窄的地方，當街上的商業活動發展到某種程度之興旺，便會興築連續的頂蓋，這個頂蓋可能是平的，可能是雙坡落水的，後者實際上就是一個連續的亭，讓行人『暑行不汗身，雨行不濡履』以達招徠之故。」²⁸ 由此可知，台灣的騎樓建築形式與人民日常生活緊密相關，也是商業活動與公共活動的主要發生場所。

因此，本論文設計嘗試以拱廊的建築形式設計教會空間，期待將商業活動與公共活動透過空間上的整合，引入教會之中，讓一般的市民有機會走進教會、認識教會。



圖 3-3 三峽老街，台北縣三峽鎮民權街部分立面，台灣（1916年起）



圖 3-4 湖口老街騎樓(亭仔腳)，台灣



圖 3-5 湖口老街立面

²⁷ 行政院內政部營建署，<http://www.cpami.gov.tw> [accessed September 18 2003]

²⁸ 王增榮，〈騎樓：一個意識型態化的空間〉，www.tpec.org.tw [accessed September 18 2003]

3-2 基督教會禮拜空間的發展

「基督教之禮拜乃是上帝藉著耶穌基督來啓示祂自己，以及人們對祂的回應與行動。」
 — Paul W. Hoon

「禮拜是對上帝過去所完成，現在正在進行以及未來所應許之事的讚美與回應。」
 — John E. Burkhart

禮拜 / 崇拜 (worship, service)，是基督徒對上帝的崇敬與信心的回應。禮拜儀式 (liturgy) 指的是宗教信徒向所信奉的神行禮。「基本上，禮拜應當是雙向的，且具二原性的溝通才具有意義。...禮拜是人類再次與上帝相遇，同時經驗與感謝上帝永流不息的愛與恩典之救贖，藉著耶穌基督為中保，讓人能謙卑反省自己的有限與懦弱，使重新得著力量，並回應上帝的愛與呼召。」²⁹

依禮拜學辭典的記述，長老教會的禮拜是以講道 (Sermon) 為中心，因為講道者所傳揚的信息就是上帝對人的話 (Word)，也如同聖經一樣，都可稱為上帝的話 (God's Word)。禮拜學大師 James F. White 曾經強調禮拜包含了七大範疇，分別是人 (people)、敬虔 (piety)、時間 (time)、地點 (place)、禱告 (prayer)、宣講 (preaching)、音樂 (music)。



圖 3-6 James F. White 所繪的禮拜圖表

圖 3-7 胡忠銘牧師重繪的禮拜圖表

根據胡忠銘牧師的說明，禮拜的意義分成：禮拜儀式 (liturgy)、主禮群 (leaders) 以及會眾 (laos)，而這三者應當要結合為一個整體 (interlocking)，同時要有聖靈的降臨，也要經由人的嘴唇讚美上帝，還要宣揚上帝的話。既然禮拜是屬於全會眾，同時也在「萬民皆祭司」的前提下，講道者也應該考慮整個禮拜程序和時間的安排以及與信徒之間的互動，千萬不要讓會眾只有「坐」禮拜，因為「共同禮拜」的理念和實踐，兩者皆是重要的。

²⁹ 胡忠銘，《基督教禮拜學導論》，人光出版社，台南（1998），p.4

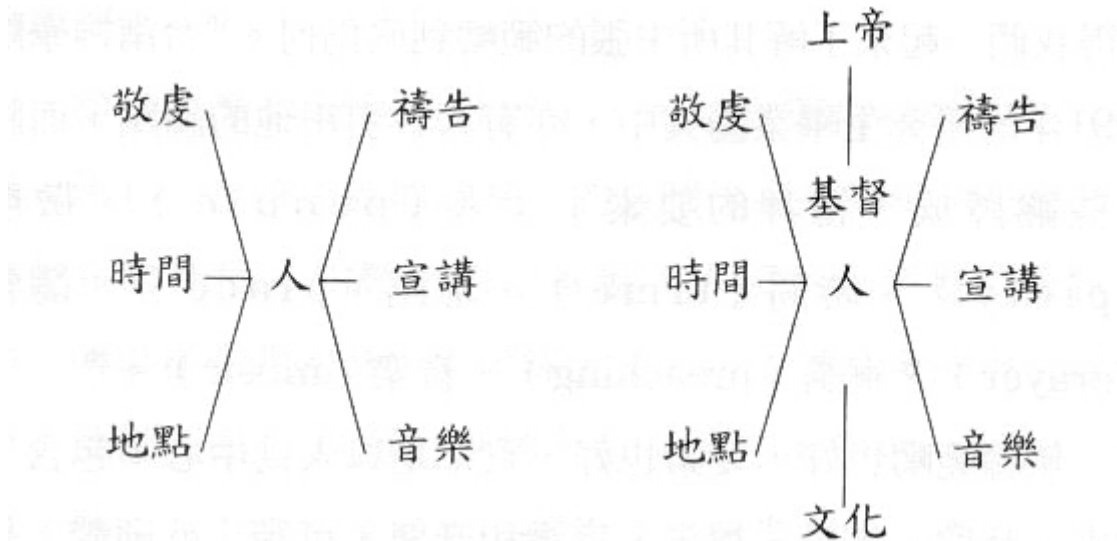

圖 3-8 Don Wardlaw 繪的禮拜圖說

1. 禮拜時要有禮儀、會眾、主禮群三者的合一，才能達到宣教目的。
2. 十字架的救恩
(共同創造+神人的關係)
3. 聖經 (上帝的话)
4. 聖靈的降臨
5. 以心靈、誠實來敬拜
6. 敬拜與宣教得人如魚
7. 守聖餐的杯與稻穗
8. 以嘴唇來訴說上帝的话並讚美祂



圖 3-9 胡忠銘牧師所重繪的禮拜圖說

基督教會的禮拜空間是教會空間中最重要場所之一，因為在這個空間中，信徒得以專注地進行相關的宗教儀式（如：敬拜、洗禮、婚禮、喪禮等）。此外，由於基督教與台灣的民間宗教不同，教會中並沒有具體的偶像與放置偶像的場所，因此，通常教會空間中的禮拜空間是象徵性意義最高的場所，空間設計者往往會利用光線、挑高、縱深等元素，讓教會的信徒或一般市民，可以通過空間的經驗，在禮拜空間感受到不可見之上帝的臨在。

然而，台灣早期的宣教師、牧師、佈道家常長利用路邊、公園、廟院、公共場所，藉著打鑼敲鼓做紙戲吸引人來聽福音，而且就在這些生活場所中傳講基督的信息，甚至帶領會眾進行禮拜，由此可知，禮拜空間雖然有其傳統的模式，但是仍可經由在地環境、生活民情，創造出新的可能性。「...真正的敬拜是在人心裡面開始發生。真正的敬拜是出自人的靈和上帝的靈互相交通時所發生的結果。如同雅各在伯特利、摩西在西乃山、以色列人在會幕、新約時代信徒在家中...等。其重點不在於敬拜的地點及方式，乃在於那些人在那些地方遇見了上帝，這就是禮拜所經歷的中心。」³⁰

³⁰ 張立夫，《教會禮拜更新手冊》，人光出版社，台南（1995），p.15

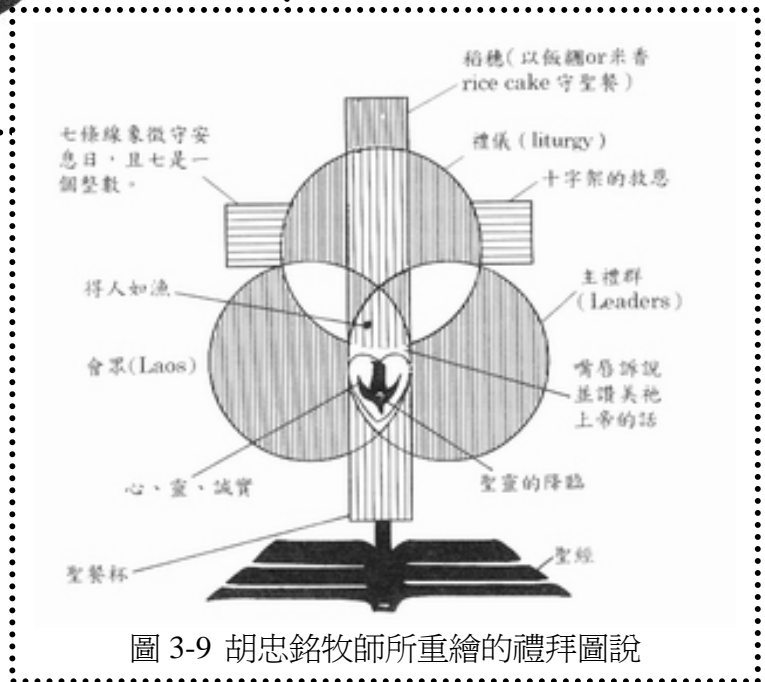
以下將從聖經中舊約時代、士師時期、以色列建國之聯合王國、新約時期、帝國教會時期、宗教改革前後以至於近代，針對基督教會禮拜空間的演變做簡略的說明³¹：

1. 在舊約中，游牧的以色列人民透過「獻祭」與上帝建立關係，因此在曠野中以石頭設計的壇 / 祭壇 / 聖台所 (altar) 就成為禮拜空間的中心。



圖 3-10 崇德聖百納堂 (天主教) 聖台所



圖 3-11 大溪天主堂 (天主教) 聖台所

2. 及至摩西帶領以色列人民出埃及時，為因應隨時遷移的需求，而在曠野設計了一種可移動的聖所 (portable sanctuary)，稱為「會幕」 (tabernacle)。會幕一詞包含相約會面的概念，是上帝與摩西和以色列民眾會面及傳達旨意的地方。當時會幕位於營地的中心，是以色列人禮拜和生活的中心。



圖 3-12 The Tabernacle and Court in the Wilderness

³¹ 本章圖片與資料來源主要來自：黃文毅，《教會空間之探討—以台北縣市台灣基督長老教會為例》，私立中華大學建築與都市計畫研究所，新竹（2001）

3. 聖殿 (Temple)

以色列人進入迦南地之後，分別經歷了士師時期、以色列建國的聯合王國時期，一直到大衛王征服耶路撒冷，定為首都，並將象徵上帝同在的約櫃運進耶路撒冷，此城於是成為以色列國的宗教中心。

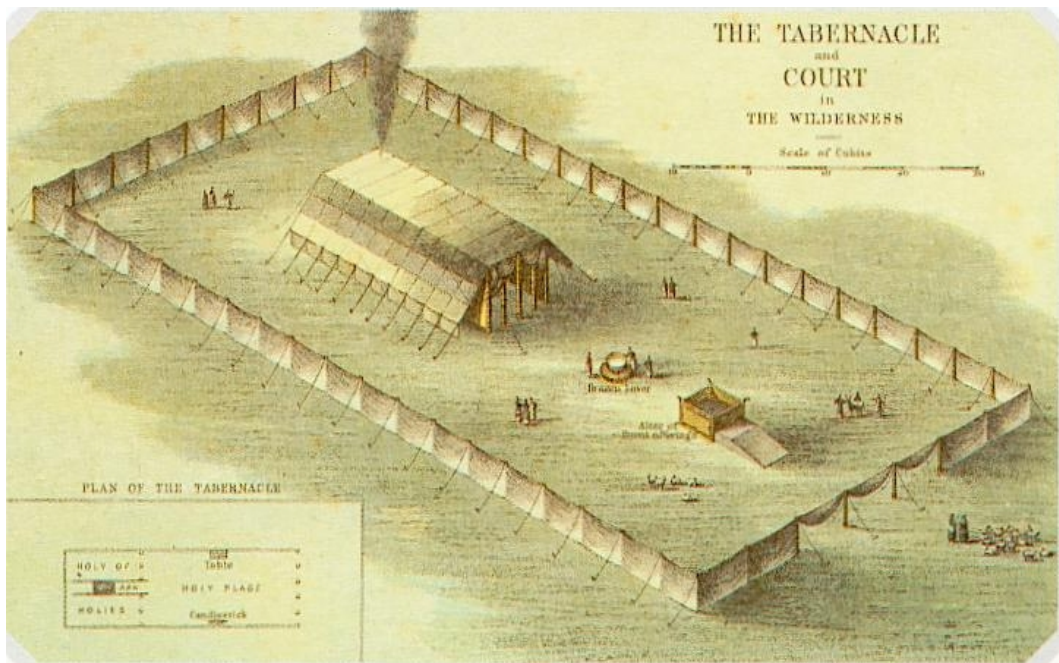
從聯合王國起，以色列人民即建築聖殿作為禮拜的中心。聖殿自那時候起分別經歷了三次的建造與重建：聯合王國的所羅門王聖殿 (Solomon's Temple)、以色列被擄歸回的所羅巴伯聖殿 (或稱第二聖殿)、以及羅馬帝國希律王統治時期的希律聖殿 (Herod's Temple)。

所羅門王聖殿是一座石造建築，其空間模式幾乎與摩西會幕相同。聖殿呈長方形，長 90 呎、寬 30 呎、高 45 呎，由東面進入，座落於 9 呎高台之上。此聖殿的空間組織有強烈的東西軸線，左右對稱，在空間上是三分式領域的次序，由外而內依序為院子、外殿、內殿，神聖性也相對增加。

所羅巴伯聖殿乃 B.C.583 年因原聖殿被毀，B.C.515 年在所羅門聖殿原址的重建。建築技術似乎沿用原來的方法，空間次序與所羅門聖殿一致。

希律聖殿則是羅馬帝國為了安撫猶太臣民所建的，政治動機高於宗教性。整體建築以希臘羅馬的風格在原聖殿地點上的重建，但規模較大。



圖 3-13 所羅門聖殿平面



圖 3-14 希律聖殿平面

4. 猶太會堂 (Synagogue)

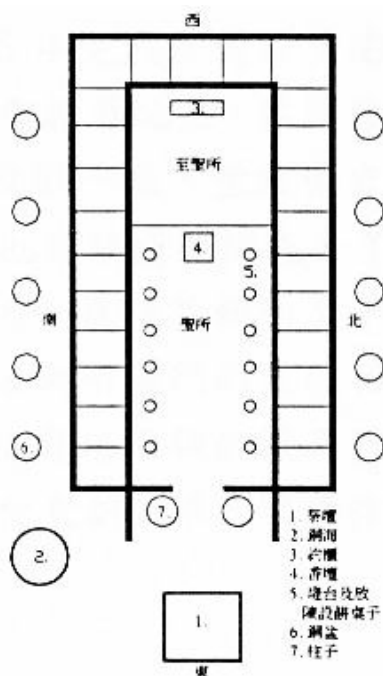
會堂的希臘原文是 *synagoge*，乃「一起聚集」之意；在新約中主要是指猶太群體的禮拜場所（但非指特定建築物）。一般的會堂除了提供禮拜空間之外，常常還有教育及管理公眾事務的功能。會堂與聖殿的禮拜模式不同，沒有祭司體制，著重誦讀和講解經卷，進行模式有誦讀示瑪（*Shema*）、禱告、讀經和講道。在新約時期，耶穌就在會堂中講道，及至耶穌死後的宣教使徒、初代教會部分基督徒都仍以會堂為聚會場所。

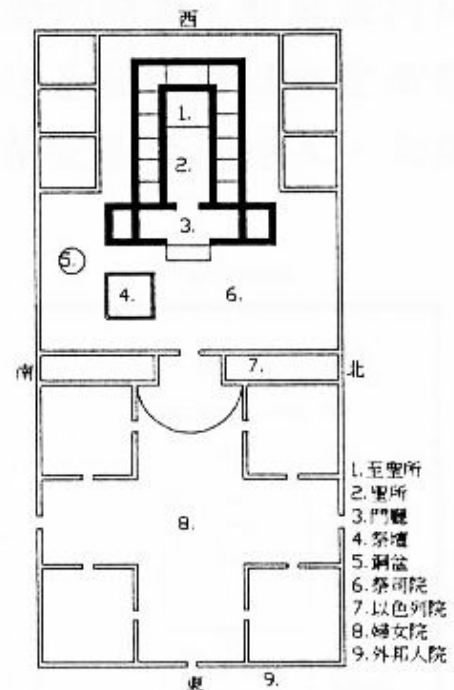

圖 3-15 猶太會堂平面略圖

5. 受逼迫的教會 (未合法化之前)

在康士坦丁大帝 (Constantine, A.D.288-337) 宣佈基督教合法化之前，基督教會有 250 多年處於遭受羅馬政府迫害時期，猶太教與基督教亦在此時期分別開來。這一段時間的基督徒聚會是非公開的，通常在私人的房子內舉行，教會通常包含一個有可供禮拜的房間、一間教室（也可舉行聖餐）、一間洗禮堂，以及其他附屬的空間。在此時期，會眾的共同禮拜，是教會最重要的精神。

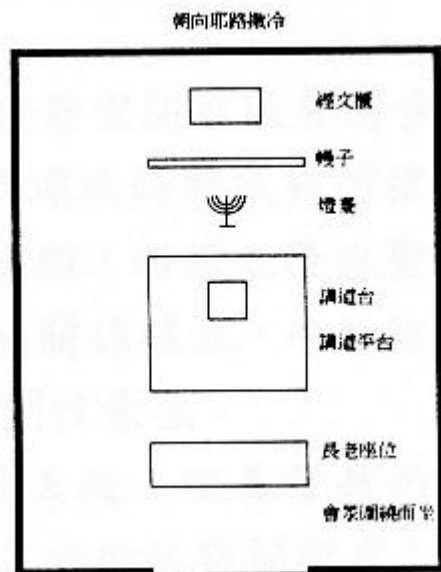

圖 3-16 Dura Europus 平面圖

- a. 禮拜會堂
- b. 教室
- c. 洗禮堂
- d. 中庭
- f. 講道台

8. 宗教改革後的教會

在十六世紀的宗教改革初期，教會空間以講道為設計的中心，去除所有的象徵物品、雕刻畫像、祭壇等，只保留聖餐桌與講道台。此外，也去除將教會二分的屏幃、聖壇、聖職人員座位、聖歌隊席位；會眾席則以一行行階梯式的抬高方式，排列於翼廊和中殿前面；講道台移至中央位置，由會眾席圍繞著，整體強調禮拜是由會眾共同參與的精神。

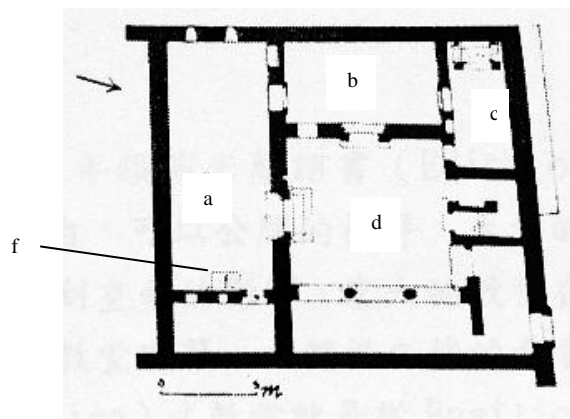

圖 3-20
日內瓦聖彼得教會
宗教改革前後比較
(左圖為改革前)

- A. 祭壇
- B. 聖歌隊席
- P. 講道台
- G. 二樓座位
- N. 中殿

十七、十八世紀以後，因戰亂的破壞與都市擴張，基督教會開始興建新的教堂，其內部設計樸素，仍以講道台為中心，講道台上方並裝設響板 (sounding board)，做為反音板，功能是讓講道的聲音反射至會眾席，強調此為禮拜的中心。

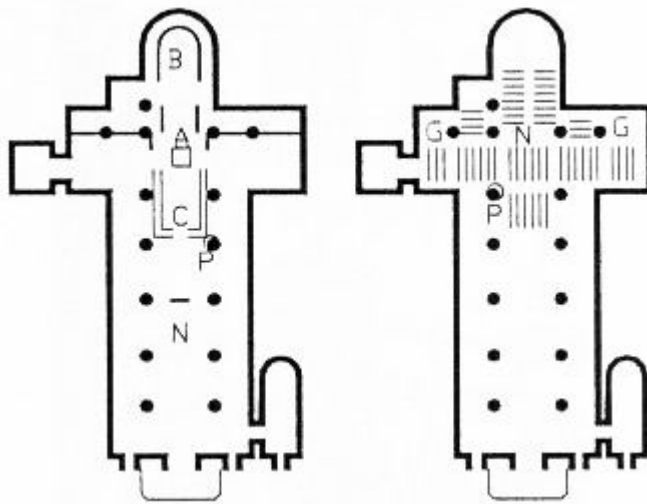

圖 3-21 講道台上方的響板



圖 3-22 三階式講道台

美國及英國的清教徒教堂則將講道台置於教堂的正面中間處，其形狀有的狹窄如包廂，有的如葡萄酒杯。此抬高的講道台就成為教堂空間的中心，會眾席圍繞在其周圍，以看得見、聽得清楚為重要考量。因此，教堂平面呈現出多樣性的變化，有八角形、正方形、十字型、希臘十字形、長方形、T字形、橢圓形等。

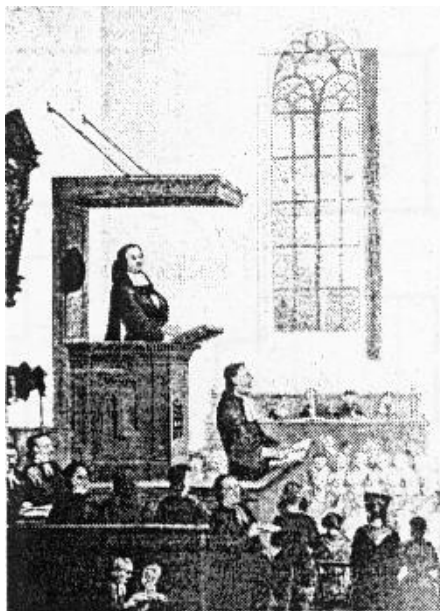

圖 3-23 宗教改革後十七、十八世紀各類型的教會平面

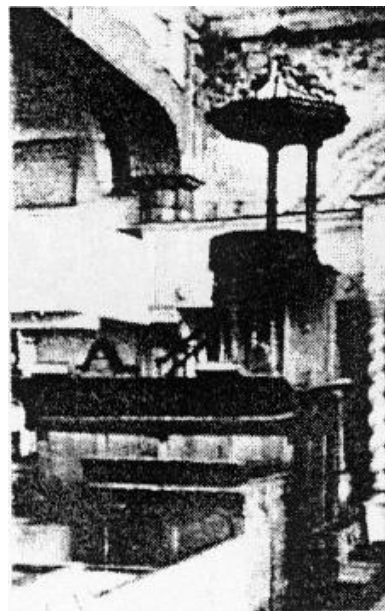
A：祭壇
L：聖經朗讀台
P：講道台
T：聖餐桌

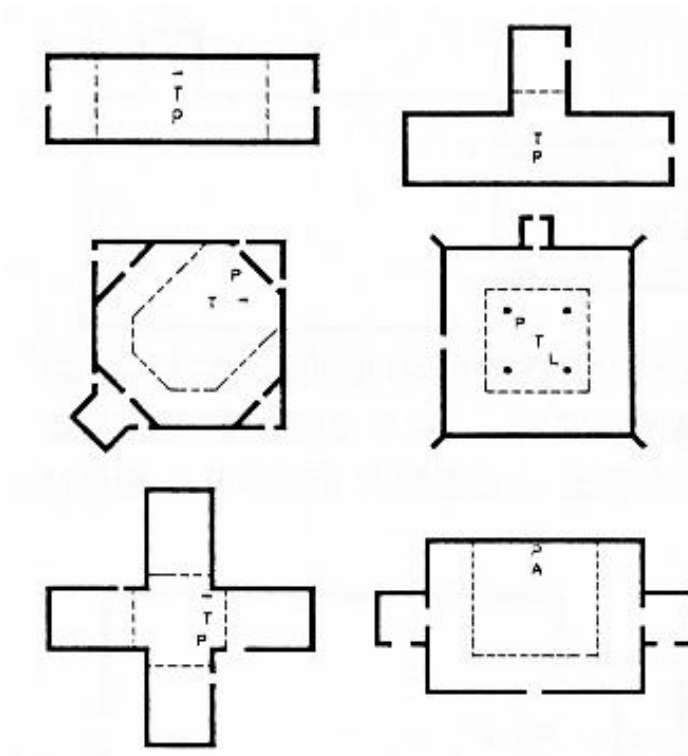

圖 3-24 英國及美國的清教徒教會之葡萄酒杯式講台

十九世紀後，教堂型態因為受到 J. H. Newman 所領導的「牛津運動」及劍橋 Camden Society 影響，而產生了極大的轉變。教會的空間設計重新以哥德式教堂為典範，開始恢復許多象徵與裝飾，成為所謂的新歌德（Neo-Gothic）時代。

另外，在美國受復興運動影響的教會，開始出現「講壇式」的教堂（platform type），教堂正面全面抬高，聖歌席設置於教堂端點，會眾與講道台的距離再度拉遠，宗教改革的共同參與精神消失，教堂設計回到之前的個人式禮拜空間。此一情形直到二十世紀後才因為基督教信仰反省而重新重視信徒的參與，於是教堂平面又一次出現多樣化的樣貌，惟多避免過狹長的形狀。

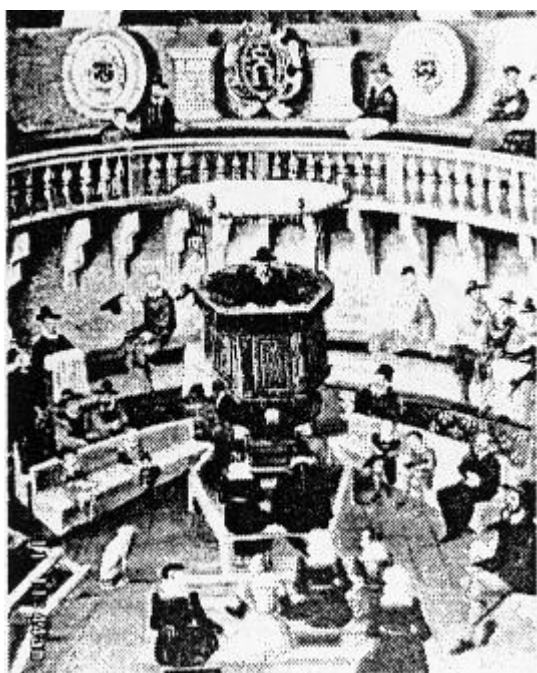

圖 3-25
牛津運動後教堂平面

- A. 祭壇
- C. 聖歌隊席
- L. 聖經朗讀台
- P. 講道台

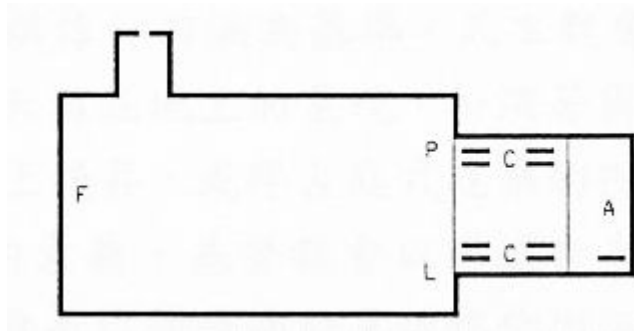

圖 3-26
講壇式教堂平面

- A. 祭壇
- C. 聖歌隊席
- P. 講道台

9. 今日的教會

隨著時代的演進，不同的生活型態衝擊著教會的發展，教堂形式也為因應新的教會趨勢與神學反省而做出適當的修正與改變。例如，日前 Rem Koolhaas 帶著一群 Harvard 建築系學生做了一系列的消費文化研究，其中甚至發現有些教會嘗試將購物中心的建築形式引入教堂設計當中³²。英國的吉爾（Michael Gill）則設計了一個仿歌德式建築的充氣禮拜堂，它是由防火的 PVC 所做成，有一個十四呎的尖塔，並且有美麗的彩繪窗，還有一個充氣的講壇³³。台北的法國號教會則試圖將原本的 Pub 空間，轉型成為教會兼酒吧，並積極投入社區工作³⁴。（更詳細的資料請參考附錄三）

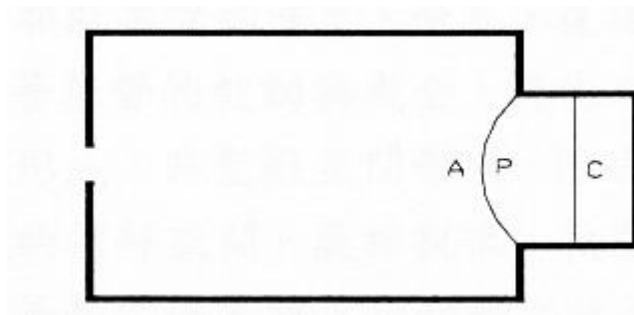
³² 《The Harvard Design School Guide to Shopping / Harvard Design School Project on the City 2》，edited by Chuihua Judy Chung, TASCHEN, 2002

³³ 《台灣教會公報》，2003年9月21日，第2690期

³⁴ 《中國時報》，2000年4月10日

3-3 拱廊教會計畫的形成

透過拱廊建築形式與教會禮拜堂空間的發展回顧，我們不難發現兩者在空間方面有著視覺上的相似性，其中又以剖面空間為最。這兩種建築形式皆有中央的主空間，通常有多層的挑高，兩側則由結構與美學上的柱列界定，建築的頂部往往也都有採光的高窗或天窗。此外，這兩種建築形式都是提供大量的人群聚集時使用。在中世紀以至文藝復興時期，每週都有大量的信徒湧入教會空間；如今，每週末則有大量的消費者來到拱廊購物中心，與前者恰成一鮮明的對比。



圖 3-27 Basilica of Santo Spirito



圖 3-28 中央購物街，美國聖路易市

傳統教會空間的剖面，基本上可以說是由一個矩形的原型變化而來的。其內部的空間往往依據使用的需求而分為上下兩個部分。上半部通常因為採光與使用頻率較低的緣故，保留了較完整的空間，下半部則依據使用上的原因分為一個中廊（nave）及兩個側廊（aisle）。在中世紀與文藝復興時期則為了強調上帝的臨在，因此會在教會開窗與採光的設計著墨較多，並界定出神（上）人（下）分離但彼此交會的空間，如下簡圖所示：



圖 3-29 傳統教會空間剖面設計形成說明（本研究繪製）

而拱廊建築空間（往往是購物中心）的剖面，基本上也可以說是由一個矩形的原型變化而來的。其內部的空間往往依據使用的需求分為多層。上半部為了採光（有時則是為了遮雨或避寒）亦保留了些許完整的空間，下半部的空間則依使用的強度分為多種型態。有時候在中間會還會創造出新的地面層，以使空間利用的效益極大化。它與傳統教會空間最大的不同之處，在於其空間設計要讓人到達更多的角落，因此拱廊建築空間中有一個很重要的元素，那就是垂直的動線。而這個元素往往會使得整體的空間配置發生微妙的變化，因而得出較多的可能性，以下的簡圖可以做為更進一步的說明：

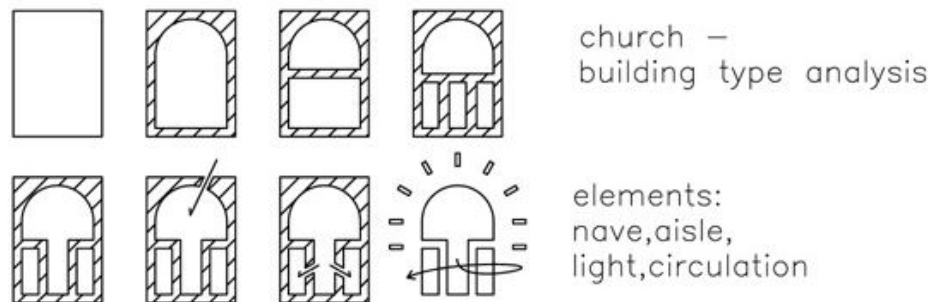

圖 3-30 拱廊空間剖面設計形成說明（本研究繪製）

藉由上述傳統教會空間與拱廊建築空間的分析，此一目的在於將當代消費生活整合進教會空間的「拱廊教會計畫」，採用了部分傳統教會空間的元素，但是為了打破神人分隔的配置，將禮拜堂設置在整體空間的中間（下圖中的圓形元素），並且透過側面採光，以期使宗教空間的神聖性較為平易近人。另外，「拱廊教會計畫」還試圖融入了拱廊商場空間的配置，並且將垂直動線引入此計畫中，因此，在剖面設計方面形成了如下圖所示的發展雛型：

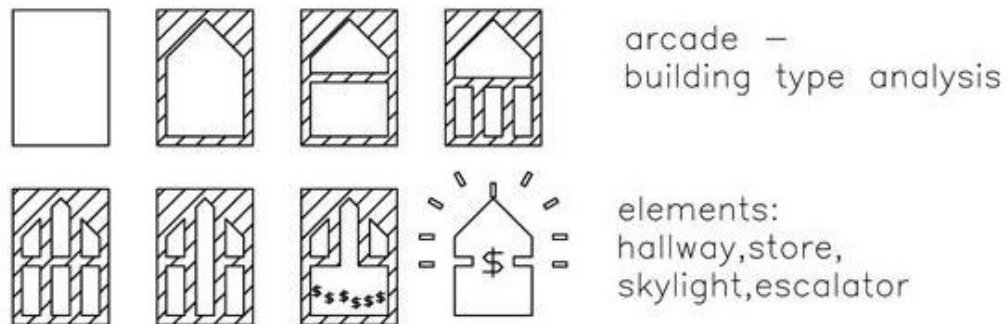

圖 3-31 拱廊教會剖面設計形成說明（本研究繪製）

第四章 基地介紹與分析

4-1 台中市簡介

台中市昔日稱為東大墩街，日劇時期，由於大略居於台北與台南之間，因此改稱為台中。台中市總面積為一六三·四二五平方公里，約佔台灣全島面積的百分之〇·四五（略小於台南市，但大於基隆市、新竹市及嘉義市）³⁵，但台中市都會區是全台灣第三大的都會區（關於更多的資訊請參考附錄四）。

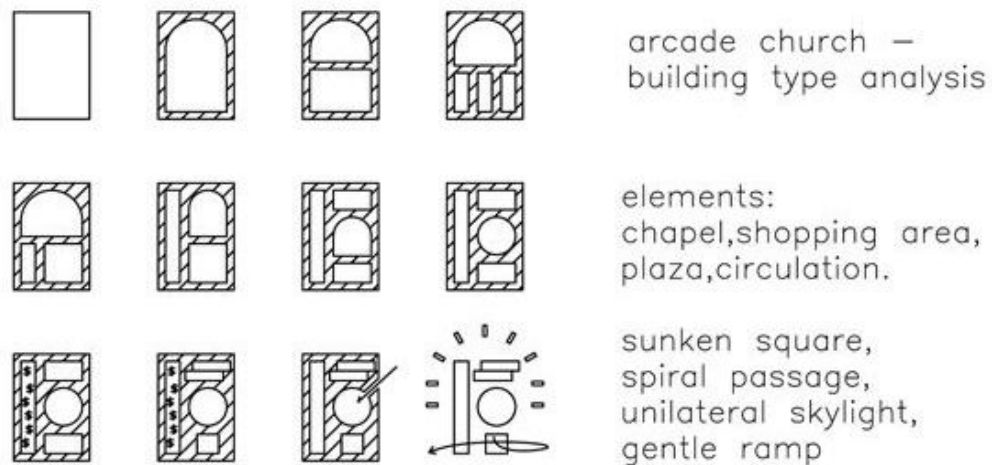

圖 4-1 台中州一市十一郡（1920）

台中市位於台灣中部的台中盆地中央，地勢東向背山西向面海，由東而西依次是頭嵙山地、台中盆地、大肚山台地。都市發展集中在中央盆地，多項交通建設亦從此區穿越。台中市的水系是由東北橫向西南，而台中市的都市發展則是呈現東南—西北走向，兩者正好呈現正交的情形。在氣候方面，台中市溫溼度高，夏季多雨、冬季乾旱，年均溫攝氏廿三·七度，屬於亞熱帶氣候。台中市的人口至二〇〇一年十二月的統計，已經有九十八萬六千多人，而一九九〇年至二〇〇一年的人口平均成長率則有百分之二·四。人口結構上以青壯年人口最多，佔將近七成；產業結構方面則是以三級產業為主，佔全市的百分之九十二·二八，顯示台中市屬於商業服務型之都市³⁶。

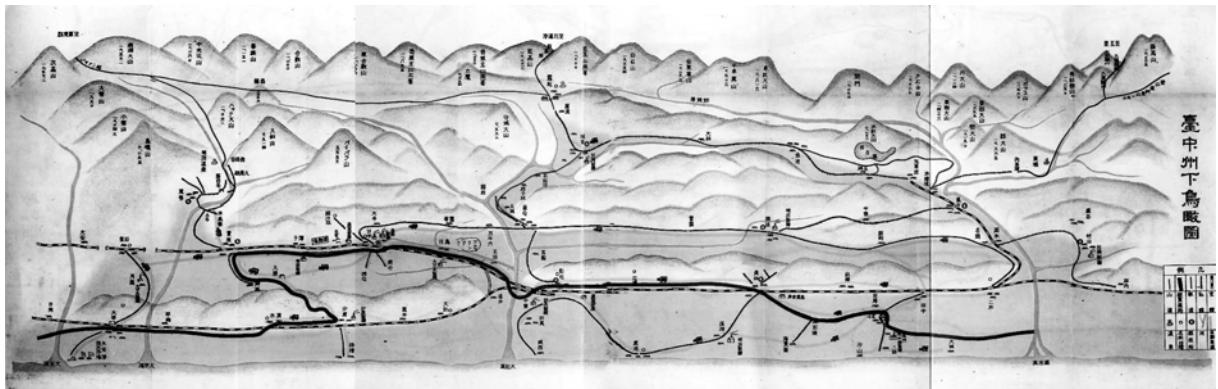

圖 4-2 台中市的地形剖面圖（1989）

³⁵ 台中市政府，《台中市發展史》，台中（1989）

³⁶ 台中市政府，《民國 91 年台中市都市計畫年報》

4-2 整體環境說明

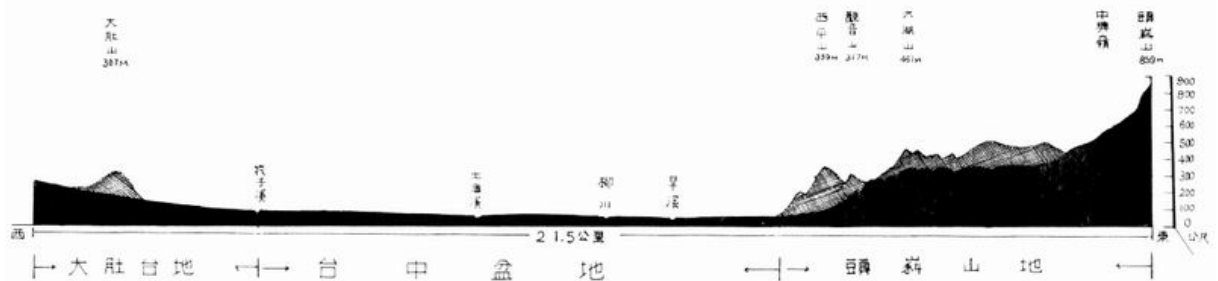
台中市是台灣第三大都市，僅次於台北市與高雄市兩直轄市，其面積 163 km²，是台灣中部區域最繁華的都會區。由於地理位置適中，發展密度亦不如上述兩直轄市高，土地成本亦較低，而且腹地相對廣大，因此在全球化的資本主義風潮之下已經成為各跨國公司的重要據點，例如：全東南亞最大的商場—新光三越百貨公司台中店即為最鮮明的例子。



圖 4-3 台中市在整個東南亞地區的地理位置

由舊市區向外輻射發展，是台中特有的都市成長歷程。本設計案所在的副都心區即位於新市區中點，同時也介於南北新舊市區的之間。面對強大資本的衝擊，原有老舊市區的活動場所勢必面臨新的挑戰與轉變。本論文設計透過激進神學中的世俗神學概念，整合社區中的宗教空間，植入一長老教會，重新塑造市民場所，融入市集或傳統小型消費行為，並同時將基督教會過去防禦性堡壘的建築態度，轉型成為包容開放的空間。



圖 4-4 台中市的動脈—中港路沿線重要節點（紅點為本設計案基地位置）

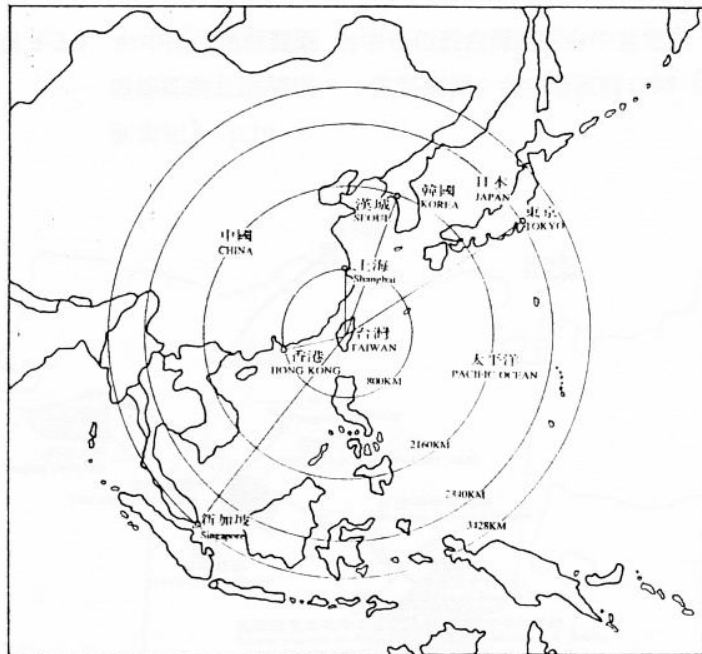

圖 4-5 台中市在台灣島的地理位置（基地以紅點標示）

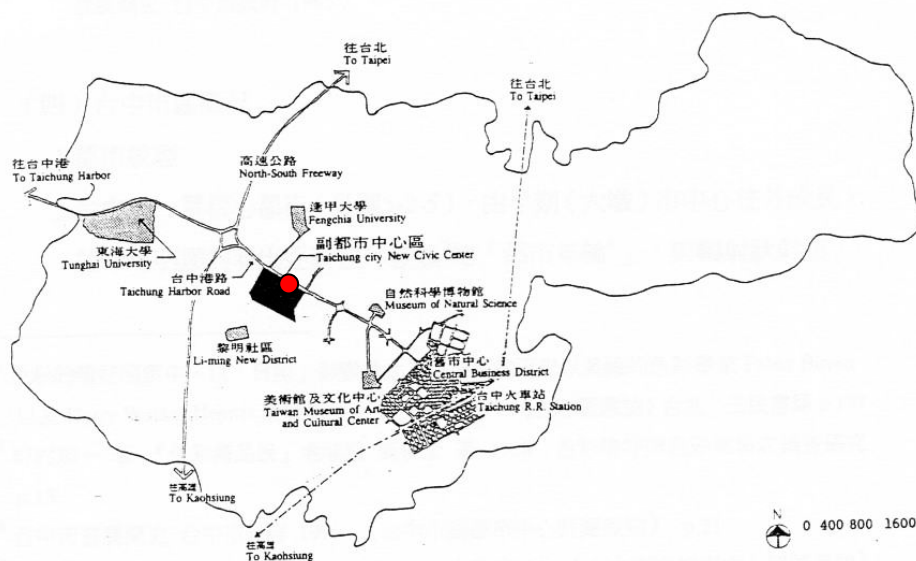

圖 4-6 本論文設計的基地位置在台中市區的標示

本論文設計的基地位在台中市西屯區的七期重劃區旁，與中港路、惠來路三段相鄰，車行流量大，中港路上並有多線公車經過，公眾運輸便利。基地的西北邊有石碑溪向東北方延伸，是市區難得的藍帶，兩岸綠蔭夾道，惟動線仍需稍加整理以便利行人通行。基地隔著中港路，與全東南亞最大的商場—新光三越百貨公司台中店遙遙相望，附近來往行人眾多。目前中港路為當地居民與購物人潮的交界面，提供停留的都市開放空間需求大，但鄰近場所在公共空間方面的供給卻仍貧乏。

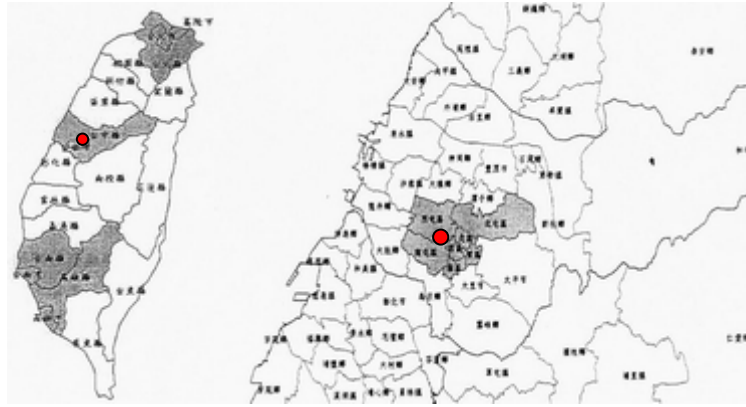

圖 4-7 本論文設計的基地鳥瞰照片（右方為新光三越百貨公司）

4-3 鄰近街廓屬性

基地隸屬惠來社區，屬於一老舊社區，舊稱旗竿厝。惠來社區位於台中市西屯區東南方，東與何仁里、何安里、何南里相接，北與大河里、逢甲里相鄰，西為上石里、潮洋里，南屬南區三塊厝，舊稱惠來厝，在西屯街區東南方約一公里處。



圖 4-8 本論文設計的基地街廓（舊社區：深色、新社區：淺色）

- 超大型的商場（但缺乏可停留的公共空間）
- 綠色開放空間（都市公園，但使用率不高）
- 停車場
- 都市藍帶（石碑溪）

中港路以北地區，是惠來厝段的老舊市區，屬於早期西屯街區的外圍。社區活動以面向西屯路、背對中港路的發展為主，基地正巧位於社區的邊緣。在中港路以南地區，則是七期重劃區，即副都心專用區，目前仍在開發階段。



圖 4-9 本論文設計的基地剖面簡圖（右方為新光三越百貨公司的剖面）



惠來社區 開漳聖王廟

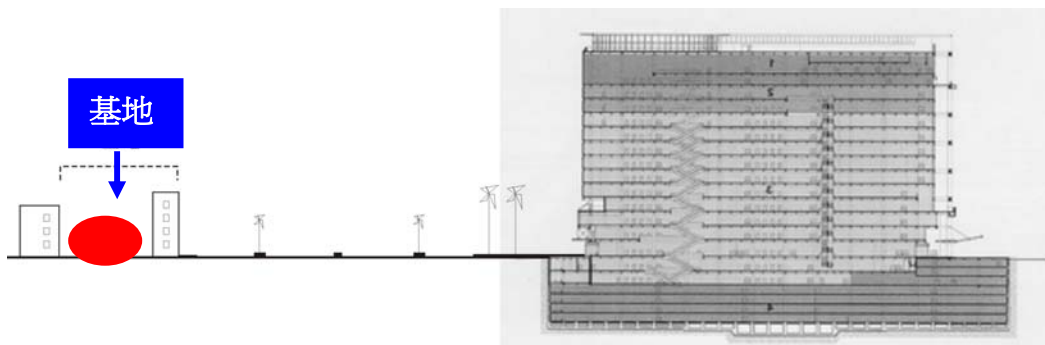

基地 鄰棟街屋 (3R)



中港路 (太陽餅)

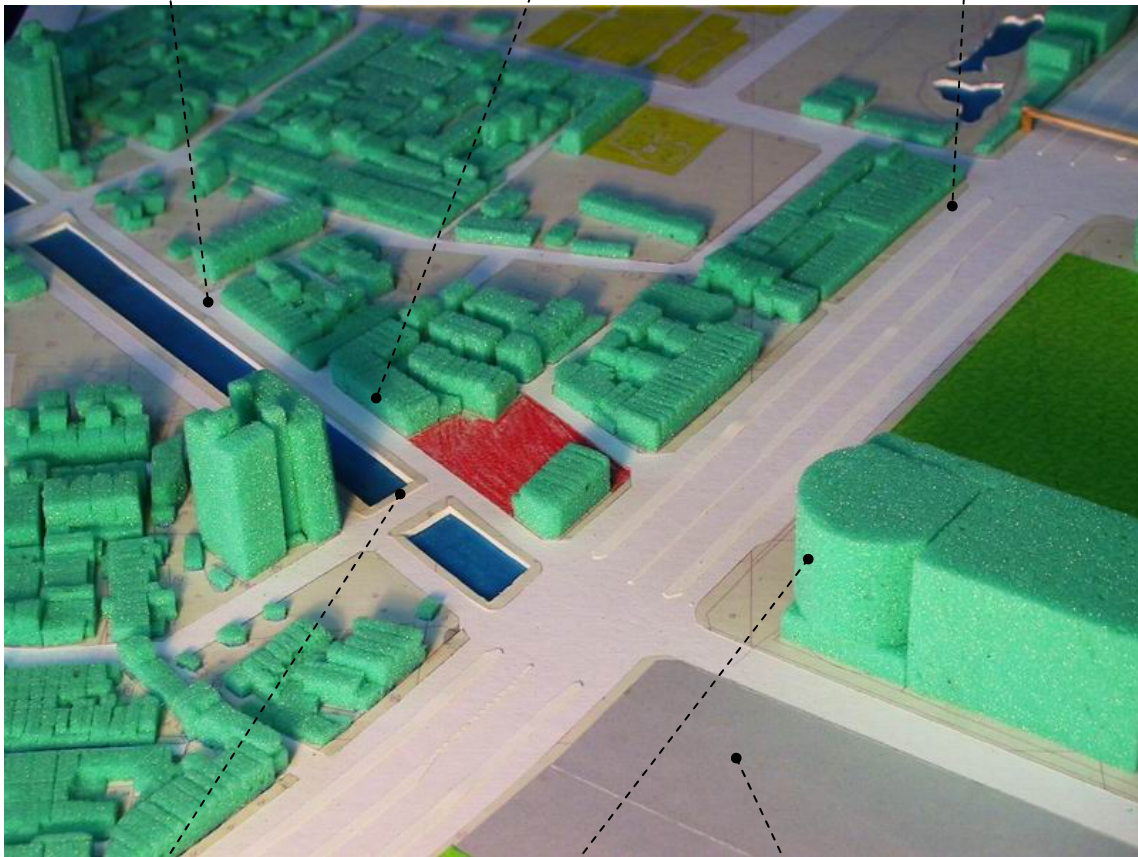

惠來路 (水岸)

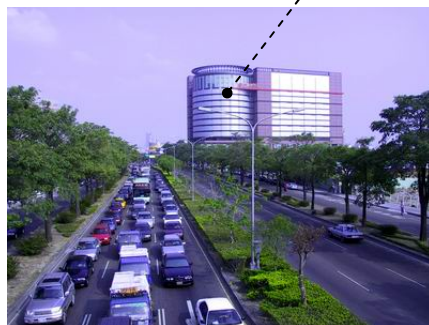

新光三越百貨公司 (中港路)











停車場 (新光三越百貨公司旁)

4-4 交通動線節點



圖 4-10 本論文設計基地附近之交通動線暨設計軸向說明圖

- | | | | |
|---|----------|---|------|
|  | 石碑溪綠蔭廊道 |  | 基地面積 |
|  | 石碑溪親水區域 |  | 社區廟宇 |
|  | 新光三越百貨公司 |  | 動線節點 |

目前基地的西北向面對石碑溪綠地區域 ，擁有相對開放的空間個性，如果再加上傍晚光線柔和，此處將會是一處適合社區居民進入基地的主要入口之一。如上圖所示，人行動線亦容易匯集至此 。基地的西南向與中港路商業街屋相連，擁有基地門面與延續騎樓的功能，同時也是公共運輸的節點，是進入基地的另一主要入口。至於基地的東南向，則因為面對社區內部的巷弄，與鄰里居民的關係密切，並擁有較封閉私密的空間屬性，適合中小型尺度的建築立面與親切的次要入口。

整體而言，基地具有西北—東南向的動線穿透性質，若再加上基地在東北—西南方向的都市紋理軸向，兩者恰巧成十字型交會（如上圖中黑色虛線所示），此一特性對「拱廊教會計畫」的設計發展有關鍵性的影響。原則上此計畫將延續原有的都市紋理，以自然的方式引導人群進入基地；另外，也期待在此一動線交會處，創造出新的公共空間，提供作為市民與信徒的生活場所。

第五章 操作模型：忠明長老教會

5-1 教會簡介



圖 5-1 忠明長老教會現況（漢口路一段 56-1 號）

忠明長老教會建立於一九七三年，並於一九七九年升格為堂會。一九八〇年代，忠明長老教會的人數從起初的十五位逐漸增加到百餘人，於是教會決定在台中市漢口路一段 56-1 號購買一百七十五坪的土地，並於一九八八年十月十日興建完成今日的教會建築（地下一層及地上五層）³⁷。根據忠明長老教會二〇〇三年的教會會員和會手冊，二〇〇二年度的教勢統計：陪餐會員共有三百廿七名，未陪餐會員共有一百廿名。主日禮拜的平均人數則分別是：台語禮拜共一百七十一名，華語禮拜則是四十九名。每年平均有一百七十位的會友初次來到此教會，顯示忠明長老教會在台中市的都市環境中，扮演著相當重要的角色。

忠明長老教會下的宗教組織包括有：牧師、長老、執事、松年團契、婦女團契、夫婦團契青年團契、少年團契、兒童主日學、成人主日學、聖歌隊、和撒那樂團、傾心樂團等。在社區方面，則有忠明學苑長青講座，二〇〇三年已經進入第六期，主要的服務對象是社區中的長輩，人數大約為維持在五十名左右。此外，此教會也積極關心周圍的學校，例如為漢口國中、忠明國小、何厝國小提供獎助學金，與學校之間建立良好的互動關係。

整體而言，忠明長老教會是典型的都會地區教會，所面對的信徒與一般市民都有較高的流動性、中產階級屬性，以及消費生活個性。此外，由於忠明長老教會位於中港路附近，同時也鄰近新市政中心，因此與台中市正逐漸形成的新興社區有著密切的關係。因此，本論文設計以忠明長老教會作為操作模型，期待藉由忠明長老教會的都會屬性，為拱廊教會計畫提供一個適切的研究對象，以更貼近真實社會的角度建構一新型態的長老教會空間。

³⁷ 趙令級，《台灣基督長老教會台灣中部宣教 130 年史》，台灣基督長老教會台中中會，台中（2003）

5-2 聚會人員概況

目前忠明長老教會共有兩位牧師（夫婦），長老六人、執事九人。教會平常的聚會可以分為兩種類型：其一為週日上午的台語禮拜與華語禮拜，其二為多樣的中小型聚會。中小型聚會又可以依活動內容簡單分為兩類。屬於比較靜態的聚會有：松年團契每月定期聚會一次，平均約有廿四人；婦女團契每月定期聚會兩到三次，平均約有十五人左右；夫婦團契不定期聚會，人數大約有十人；成人主日學平均有四十五人，於每周日上午舉行。比較動態的聚會有：青年團契每月定期聚會一到兩次，平均有六到十人；少年團契每週六定期聚會，寒暑假還有營隊活動，平均有十餘人參加；和撒那樂團每週固定練習一次，直笛團有十二人、合唱團有十六人、室內弦樂團有五人；傾心樂團每週練習一至兩次，平均有團員十四人；兒童主日學亦於每週日定期聚會，師生平均有六十人，是教會團契中人數最多者；聖歌隊每週六定期練唱，平均人數約有廿人。針對社區的長青學苑，原則上亦是每週上課一次，學員平均有六十四人。

由上面的介紹可知，教會的活動除了大型的禮拜（約百餘人）之外，還有許多的中小型活動，這些在不同時間地點聚會的活動，是教會重要的活力來源。因此，教會空間在設計的考量上，也必須依照這些活動需求安排適當的場所。



圖 5-2 二 000 年聖誕讚美禮拜（一）



圖 5-3 二 000 年聖誕讚美禮拜（二）



圖 5-4 二 000 年聖誕讚美禮拜（三）



圖 5-5 二 000 年聖誕讚美禮拜（四）

5-3 空間使用說明

底下依據上節所敘述的各聚會之使用需求，及其對應所需的空間，整理成表 5-1：

空間	聚會活動
禮拜堂 chapel	台語禮拜、華語禮拜；節慶活動（聖誕節、復活節、母親節、父親節、感恩節、洗禮、婚/喪禮）；傾心樂團、聖歌隊
副堂 multi-use space	少年團契、長執會議、婦女團契、長青學苑、社區合唱團
多用途教室 multi-use classroom	和撒那樂團（直笛團、合唱團、室內弦樂團）；兒童主日學合班、松年團契、跳蚤市場
一般教室 classroom	成人主日學、婦女團契、傾心樂團、兒童主日學初小級/中小級/高小級分班
閱覽室 reading room	國高中主日學、青年團契查經班
公共食堂 cafeteria	每週禮拜後愛餐、特殊節慶愛宴；兒童主日學幼稚班、青年團契、成人主日學

由上表可知，教會空間中的主要空間：禮拜堂、副堂、多用途教室、一般教室、閱覽室、以及公共食堂，必須透過不同時段的使用，滿足多種教會聚會的使用需求。因此，教會空間在設計上必須提供相當程度的彈性，以符合教會的實際使用功能。



圖 5-6 禮拜堂（聖誕節活動表演）



圖 5-7 禮拜堂（禮拜進行，長執任職會）



圖 5-8 公共食堂（節慶愛宴一）



圖 5-9 公共食堂（節慶愛宴二）



圖 5-10 多用途教室（社區長青學苑）



圖 5-11 多用途教室（教會長執會議）

第六章 設計發展與成果

6-1 設計概念

「我盼望...禮拜堂能夠扮演有若傳統廟口在社區中的角色，是居民所認同、可親近的公共開放空間。」
—許承道牧師，義光長老教會³⁸

基督宗教信徒的禮拜儀式是教會最基本的功能，除此之外，今日多數的當代教會更將功能擴充，超越單純的宗教禮拜活動，進一步與社區鄰里、甚至所在都市發生密切的關聯。教會所擁有的使用空間也由早期比較單一功能的「教堂」逐漸發展成較為完整的「教會空間」。

根據本論文設計第二章所描述的基進神學理念、消費社會脈絡、現代主義建築，以及建築模式語言，以及第三章的教會空間與拱廊空間形式基礎，再配合第四章所做的基地分析，「拱廊教會計畫」的建築設計概念主要區分為場所想像、建築意涵、環境規劃與空間美學四個部分：

1. 場所圖像的拼貼 (the collage) — 透過影像拼貼，想像嶄新的場所風景
2. 神聖世俗的交會 (the hybrid) — 聖俗不再二分，初探兩者並存的可能
3. 交織串聯的動線 (the circulation) — 來回穿梭，交織演變成沉思的經驗
4. 建築物件的平衡 (the equilibrium) — 幾何量體之間的對話、衝撞與沉潛



圖 6-1 關於設計基地的幾個關鍵影響力說明 (草圖)

³⁸ 倫琪與揚義，〈讓教會成為 Church of People — 側寫義光教會牧師許承道〉，台灣教會公報，2611 期，12 版，2002 年 3 月 17 日。

6-1-1 場所圖像的拼貼

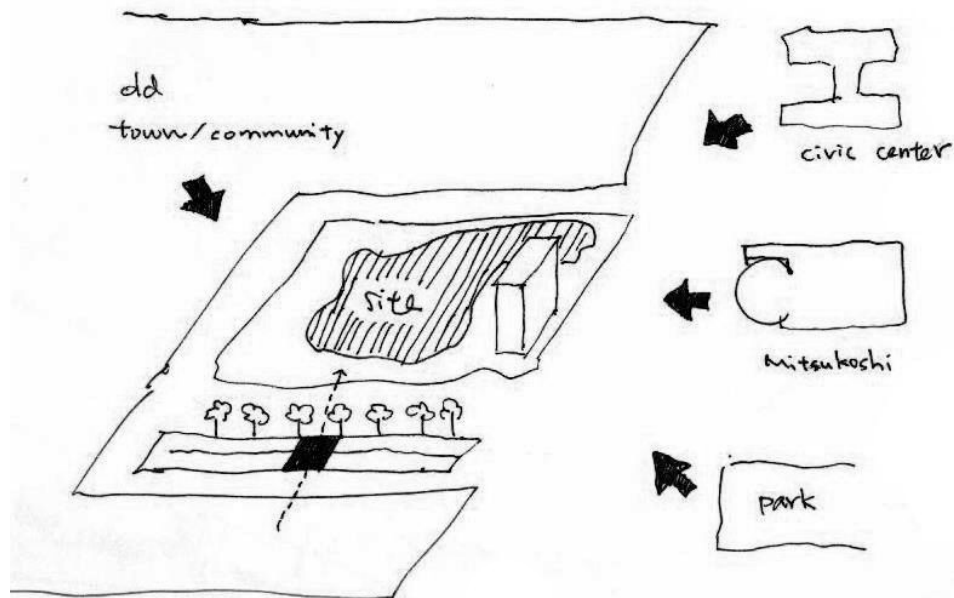

圖 6-2 人群移動的廣場

“ a piazza of moving”

由於本論文設計基地位於快速流動的中港路旁，因此拱廊教會計畫需要一個可供人群移動的廣場，作為中港路與教會空間之間的緩衝區域。可能的地點就在惠來路上的河溝，以部分加蓋的方式提供人群聚集。

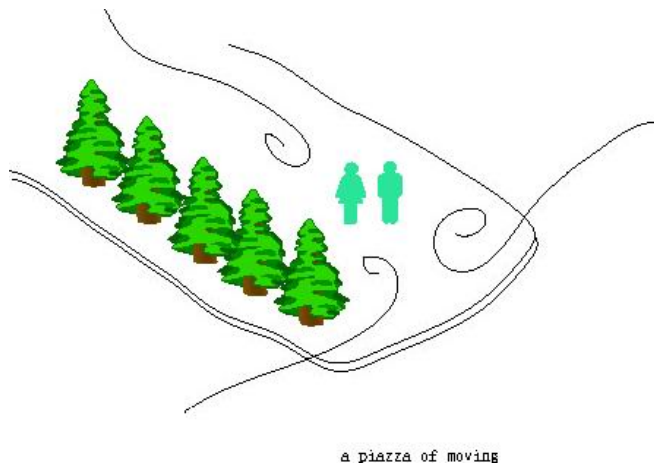

圖 6-3 供人群散步的小徑

“ a walkable path for people”

由於本論文設計基地位於新舊社區的交界，在舊社區的巷弄紋理之中，人們已經習慣了小尺度的行走經驗，因此在拱廊教會計畫中，希望延續類似的行走經驗，讓人們能夠自然而然地走進這個屬於全體市民的教會空間。

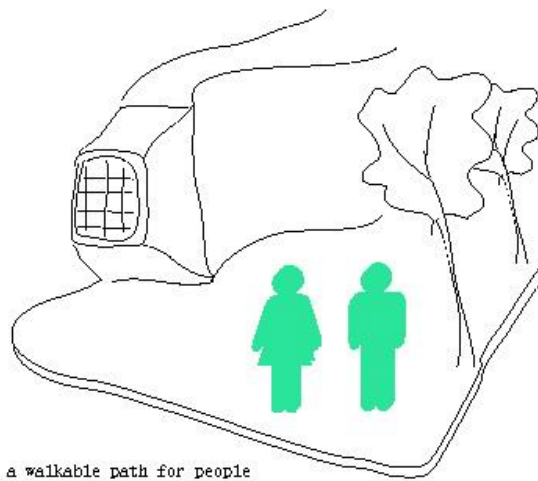

圖 6-4 消費生活的場景

“ a corner for the market”

本論文設計位嘗試將消費生活場景植入教會空間之中，因此一些可以停放販售攤位的場所將是拱廊教會計畫的想像風景。這些便利的攤販不是跨國企業的財團，相反地是由當地市民熟悉的阿伯、阿嬤來提供生活所需的物品。

“a chapel in the neon city”

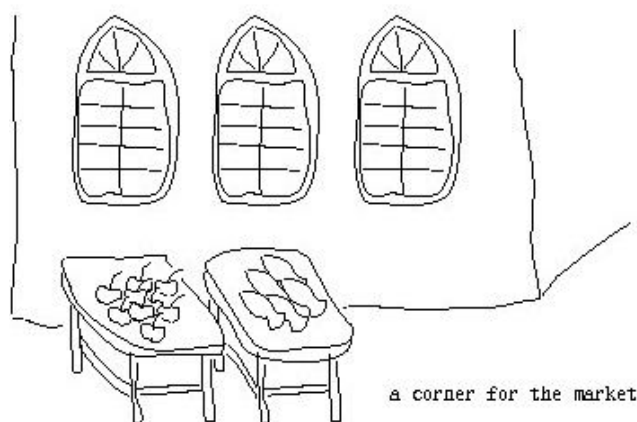
在繁華的都市中，基督教會無法自外於社會環境，如何在光鮮亮麗的城市表皮之下，植入一畝方塘，提供市民找到心中的平安與歸屬感，將是最大的挑戰。



圖 6-5 青少年願意前往聚集、消磨青春的教會空間



圖 6-6 人們願意花用時間親近的教會空間

“a chapel without walls”

讓教會的牆的倒下，讓人們得以伸手觸摸教會的門、教會的窗、教會的十字架。

「基督教團體在當代社會中的形象正在發生急劇變化。宗教在個人的經歷和社會體制的運轉中正落到一個與昔日不同的地位，在許多方面顯得無足輕重。無論從基督教說教的內容來衡量，還是從教會領袖們所擁有的權力、地位和影響力的角度來看，宗教的權勢已大大衰微。……人們不大可能專門去建造高大顯赫的教會建築物，而這些建築物曾是教會客觀的實在性、穩固性和永恆性的象徵。」³⁹

— Bryan Wilson (1996)

³⁹ John McMonners, 《牛津基督教史》，牛津大學出版社，香港（1996）

6-1-2 神聖世俗的交會

「基督耶穌自己為房角石，各房靠祂聯絡得合式，漸漸成為主的聖殿。你們也靠祂同被建造，成為上帝藉著聖靈居住的所在。」 —以弗所書 2:20-22

在台灣的社會脈絡下考察，不難發現宗教與人群其實有著緊密的關係。基督宗教在教義與傳統上雖然與台灣特有的民間宗教有很大的不同，但仍可以發現教會與現存體制或商業行為做適度結合的成功例子，如台北羅斯福路上的校園書房，和平東路上的佳音電台，以及台中的百羊書房、新樓書房等。

因此，在台中市新市政中心附近的中港路、惠來路口，可以利用地利之便，吸納附近的商業活動，將之延伸進入教堂整體空間當中，若輔以適當的文化活動，加上動線的聯繫，過去幾乎只用來舉行宗教儀式的教會也許可以不再孤立於都市脈絡而存在，而是得以漸漸轉變為與社區相連的準公共空間。

底下以「拱廊教會計畫」南北向剖面簡圖做簡單的說明。整體建築設計由北而南依序是社區中心（community center）、戲院商店區（cinema / shops）、牧師住宅與諮商機構（house of pastor / conseling center）、宗教活動區（chapel）、入口 entrance）。宗教活動區透過樓層的抬升提供了底層的公共活動空間，以提供社區居民的日常生活場所。樓梯與緩坡構成的動線則引導人群在戲院商店區與宗教活動區之間來回穿梭。這兩者之間則以拱廊的自然採光與開闊空間作為中介，並試圖營造商業與宗教彼此凝視與對話的氛圍。建築物上層部分提供非營利機構與教會組織的服務空間，例如心理諮商中心、緊急庇護宿舍，以及牧師館（牧師與家人的起居空間）等。

透過垂直與水平方向的交互層疊設計，「拱廊教會計畫」試圖將神聖與世俗兩者不同屬性的空間做一整合，建立與傳統截然不同的教堂配置設計，以因應廿一世紀的快速社會變遷，期盼能在消費社會的台灣都市中，為人群提供心靈與與生活的休憩場所。



圖 6-7 拱廊教會計畫剖面設計簡圖（南—北向）

6-1-3 交織串聯的動線

「拱廊教會計畫」透過動線的蜿蜒交錯，以形成宗教與消費空間的緊密聯繫，並在兩者之間提供交會的思索空間，藉以突顯人在消費社會中的矛盾掙扎。整體配置分成四大群簇，每一群簇由若干個中小型場所組合而成，動線穿梭其中，如下圖所示：

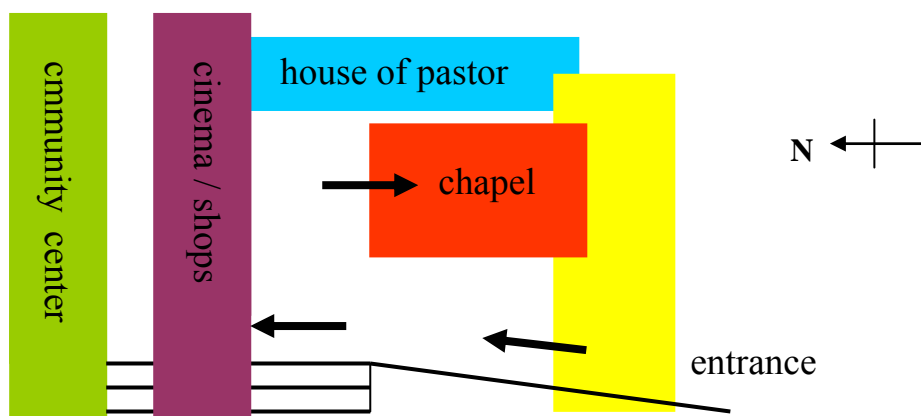

圖 6-8 本論文設計動線說明簡圖

透過社區中心塔樓的建立，教會得以與社區居民建立良好關係。空間規劃成三部分：底層主活動區（1-2樓）、中層社區圖書館（3-6樓）、頂層社區電台（7-8樓）。

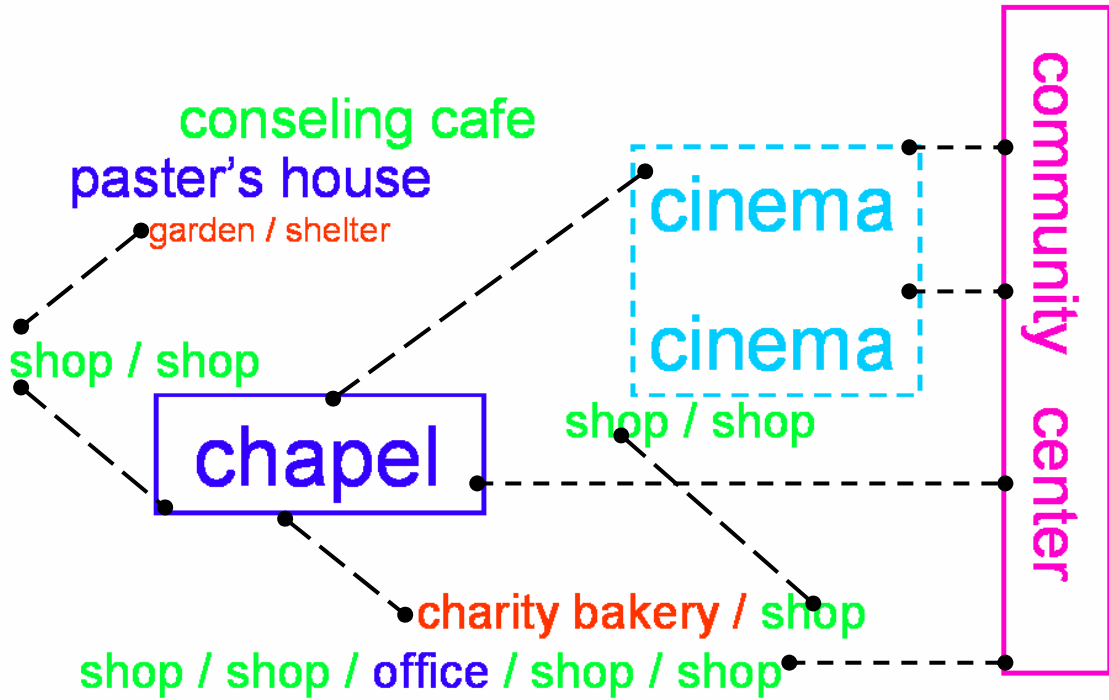

圖 6-9 本論文設計的社區中心塔樓分層說明

6-1-4 建築物件的平衡

在建築的幾何量體方面，「拱廊教會計畫」採用與中港路鄰近街屋相似的「意象騎樓入口區」，「拱廊建築複合區」則是近似正方體的空間；此外，此計畫採用象徵上帝母性、子宮與月亮的 vesica piscis，作為教會禮拜堂（chapel）的形式⁴⁰。這個形狀是由兩個圓形交疊形成的似菱形圖案，在基督教中同時也象徵著耶穌基督受難時身上的矛刺傷口。



圖 6-10 拱廊建築複合區的概念說明（草圖）



圖 6-11 Christ within Vesica Piscis

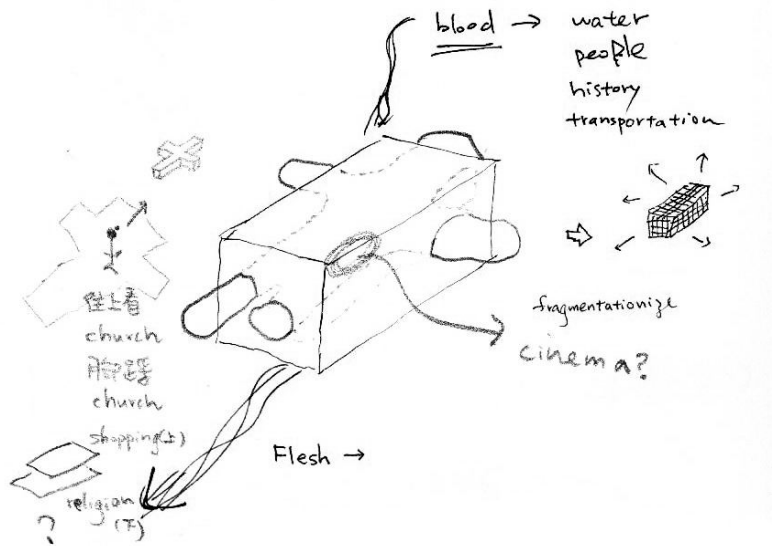

圖 6-12 The Ely Vesica

⁴⁰ Mann, A. T. , 《Sacred Architecture》 , Element , Rockport (1993)

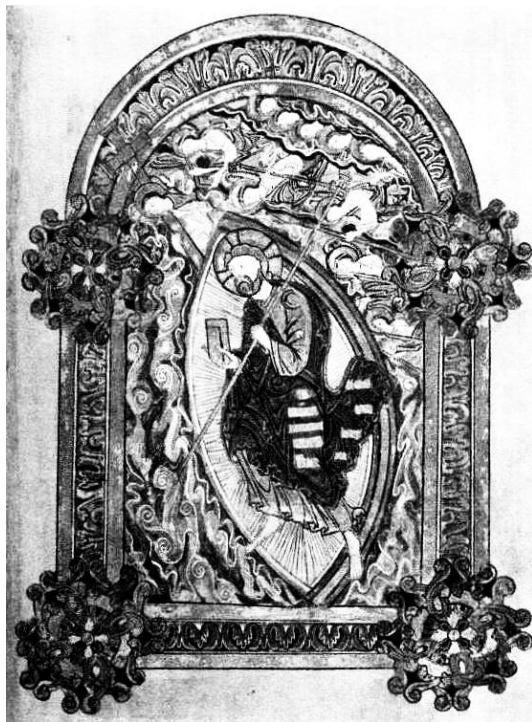
「拱廊教會計畫」的「戲院 / 商店區域」主要是一放射變形的量體，平面近似梯形，一方面容納需要投射空間的藝術電影院，另一方面圍塑出中央拱廊的主空間。最後，關於「惠來里社區中心」，則在「拱廊教會計畫」建築量體與鄰棟之間以塔樓的方式呈現。這五個量體經過動線、空間量、美學上的微調之後，呈現出以下的平面：



圖 6-13 「拱廊教會計畫」設計概念：建築物件的平衡

- 意象騎樓入口區 (entrance building)
- 拱廊建築複合區 (arcade complex)
- 拱廊教會禮拜堂 (arcade chapel)
- 惠來里社區中心 (community center)
- 戲院 / 商店區域 (cinema / shops)

6-2 空間規劃

「拱廊教會計畫」以台中市忠明長老教會為操作模型，並且融合設計基地附近的環境紋理與都市脈落，建構出虛擬的「台中長老教會」空間規劃。以下將以圖表的方式說明「活動計畫」與「空間使用說明」。

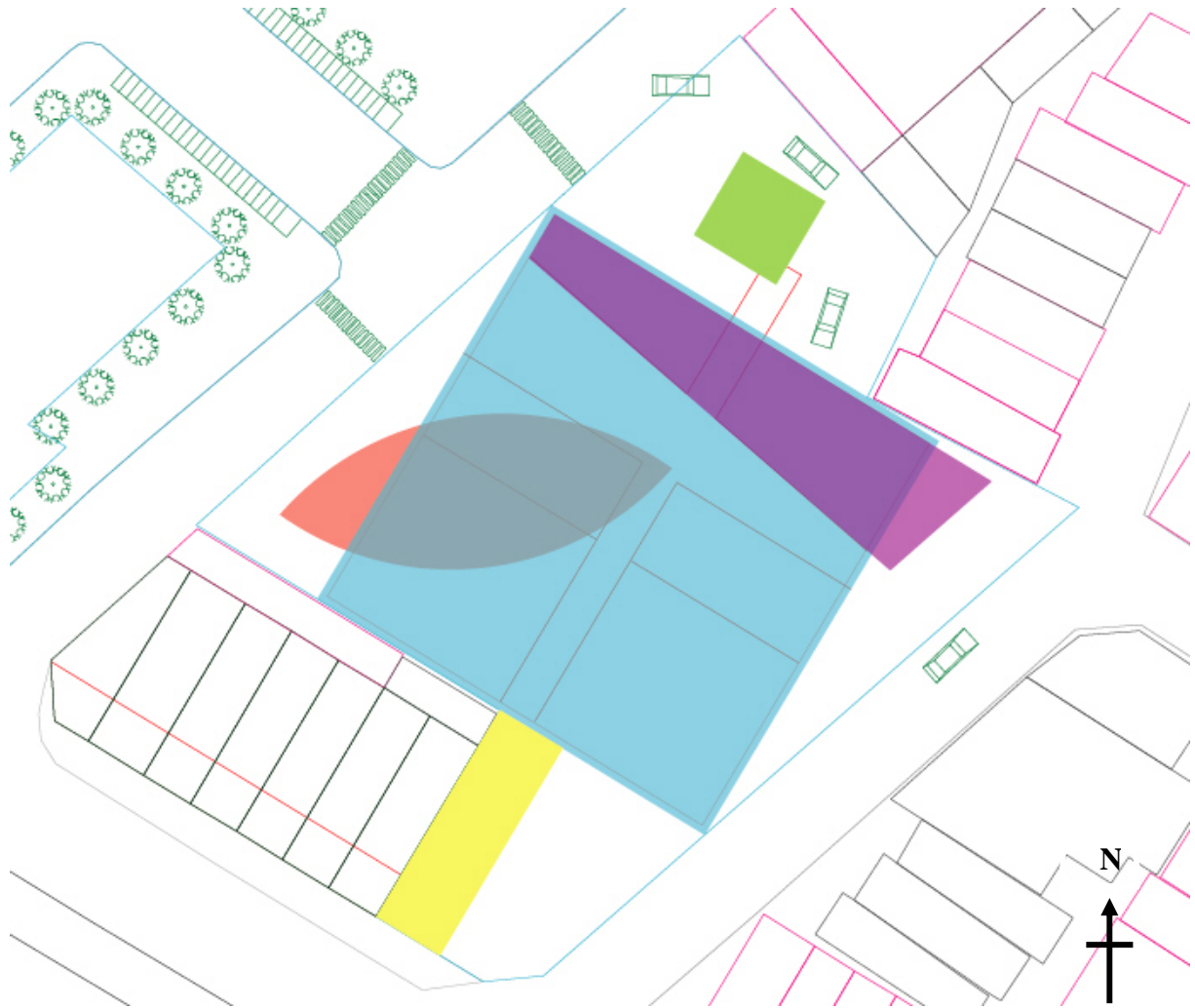
6-2-1 活動計畫

以下兩個表格主要說明教會活動中的各項聚會時間、參與人數、活動內容，以及使用的空間，透過表列分析，將可以得到教會空間需求的清晰輪廓。從下表中可以清楚地看見，教會的各項活動主要集中在週五、週六與週日三天。這與週間消費生活場所的使用時間恰可形成部分互補與部份重疊的情形。

表 6-1 台中長老教會聚會時間 / 人數表

聚會項目	聚會時間	參與人數
成人主日學	禮拜日 上午 08:20	12 人
室內樂團	禮拜日 上午 08:30~09:15	12 人
兒童主日學	禮拜日 上午 09:30	46 人
主日崇拜(台語)	禮拜日 上午 09:30	90 人
主日崇拜(華語)	禮拜日 上午 11:00	41 人
愛餐(午餐交誼)	禮拜日 中午 11:00-13:00	93 人
婦女團契	每月第 1 禮拜日 中午 12:00	20 人
夫婦團契	每月第 2 禮拜日 中午 12:00	12 人
松年團契	每月第 3 禮拜日 中午 12:00	15 人
長執會議	除固定會議外，依需求不定期召開	12 人
長青學苑	禮拜六 上午 09:00	18 人
兒童直笛團/合唱團	禮拜六 下午 14:00 / 傍晚 16:30	15 / 17 人
少年團契	禮拜六 晚上 19:00	14 人
聖歌隊/青年團契	禮拜六 晚上 20:00 / 晚上 19:00	12 / 9 人
青年音樂會	每月第 2 禮拜五 晚上 19:30	33 人
室內音樂會	每月第 4 禮拜五 晚上 19:30	28 人

表 6-2 台中長老教會聚會內容 / 使用空間表

聚會項目	聚會時間	活動內容	使用空間
成人主日學	禮拜日上午	上課方式、小組討論	小教室 I
室內樂團	禮拜日上午/中午	樂團練習、分享交誼	禮拜堂
兒童主日學	禮拜日上午	詩歌教唱、美術勞作	多用途室、小教室
主日崇拜(台語)	禮拜日上午	長老教會禮拜程序	禮拜堂
主日崇拜(華語)	禮拜日上午	長老教會禮拜程序	禮拜堂
愛餐(午餐交誼)	禮拜日中午	用餐交誼	公共食堂
婦女團契	禮拜日中午	團體活動、演講	多用途室
夫婦團契	禮拜日中午	小組活動、演講	小教室 I
松年團契	禮拜日中午	健康講座、分享交誼	小教室 II
長青學苑	禮拜六上午	上課方式、專題演講	禮拜堂
兒童直笛團/合唱團	禮拜六下午/傍晚	樂團練習、分享交誼	禮拜堂
少年團契	禮拜六晚上	上課方式、團體活動	禮拜堂
聖歌隊	禮拜六晚上	詩歌練習、交誼分享	禮拜堂
青年團契	禮拜六晚上	電影欣賞、小組活動	多用途室
青年音樂會	禮拜五晚上	音樂欣賞、交誼分享	一樓、地下廣場
室內音樂會	禮拜五晚上	音樂欣賞、個人沉思	禮拜堂

以下兩個表格主要說明其他活動中的各使用時間、使用人數、活動內容，以及使用的空間，透過表列分析，將可以得到教會活動以外之空間需求的清晰輪廓。由下表可知消費生活的活動主要集中在週二到週日。

表 6-3 其他活動時間 / 使用人數

項目	開放時間	平均工作人員
教會行政使用之辦公室	禮拜一至 禮拜日 09:00-17:00	2 人
宿舍 [緊急庇護/外賓使用]	使用時開放	2 人
牧師及其家人生活空間	每日 00:00-24:00	4 人
社區辦公空間暨緊急聯絡站	每日 09:00-24:00	2 人
惠來社區青少年廣場	每日 00:00-24:00	1 人
惠來社區公共浴廁	每日 00:00-24:00	1 人
惠來社區圖書網路館	禮拜二至 禮拜日 11:00-21:00	2 人
慈善二手雜貨店	禮拜二至 禮拜日 11:00-21:00	2 人
簡樸服裝飾品店	禮拜二至 禮拜日 11:00-21:00	2 人
宗教書報雜誌店	禮拜二至 禮拜日 11:00-21:00	2 人
宗教唱片禮品店	禮拜二至 禮拜日 11:00-21:00	2 人
電影海報紀念品店	禮拜二至 禮拜日 11:00-21:00	2 人
宗教藝文展示空間	禮拜二至 禮拜日 11:00-21:00	2 人
慈善點心 bakery	禮拜二至 禮拜日 11:00-21:00	3 人

表 6-4 其他活動時間 / 使用人數

項目	活動內容
教會行政辦公之使用	文書處理、資訊聯絡、會客空間
宿舍 [緊急庇護/外賓使用]	休憩、衛浴、簡易烹調
牧師及其家人之生活	餐飲休憩、兒童遊戲、書房、衛浴
社區辦公室暨緊急聯絡站	社區事務運作、緊急事件聯絡中心
惠來社區青少年廣場	青少年聚集活動/運動空間
惠來社區公共浴廁	提供社區居民或都市遊民衛浴使用
惠來社區圖書網路館	書籍資訊交流、青少年上網空間
慈善二手雜貨店	二手雜貨交流、部分收入支持公益團體
簡樸服裝飾品店	平價 / 中高價位之特色品牌服飾
宗教書報雜誌店	宗教書報雜誌經營、提供民眾逛選
宗教唱片禮品店	宗教唱片禮品經營、提供民眾逛選
電影海報紀念品店	小眾藝術電影海報、紀念品販售
宗教藝文展示空間	提供民眾與會眾藝文饗宴
慈善點心 bakery	提供弱勢族群實習 / 就業之工作機會

6-2-2 空間使用說明

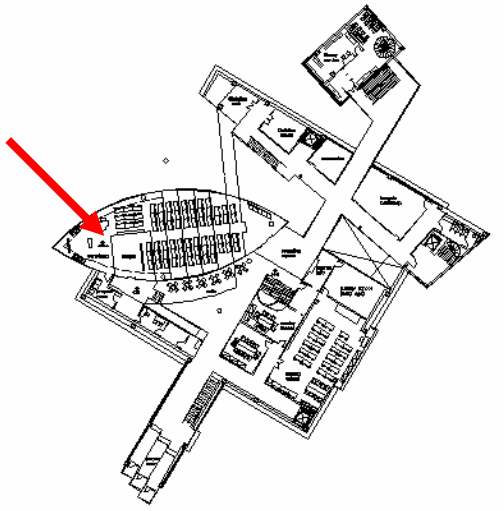
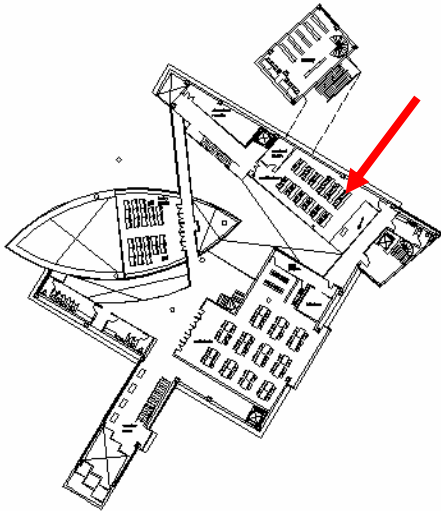
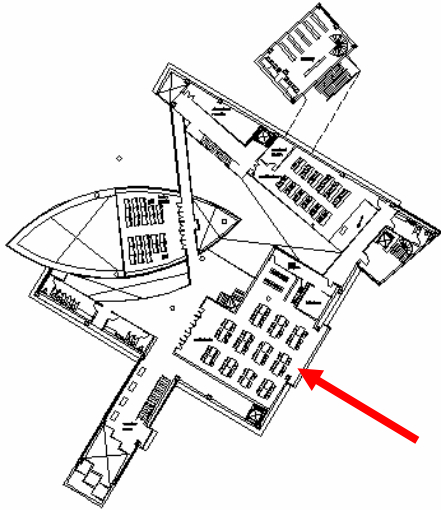
空間	使用需求與注意事項	位置簡圖
<p>禮拜堂 chapel</p>	<p>提供活動進行時的空間區隔，空間軸向設計（講壇中心），非禮拜時空間完全開放。</p>	
<p>多用途室 multi-use classroom</p>	<p>提供小型演講、簡報等動態活動使用。</p>	
<p>公共食堂 cafeteria</p>	<p>提供團體餐飲、兒童嬉戲等活動使用。</p>	

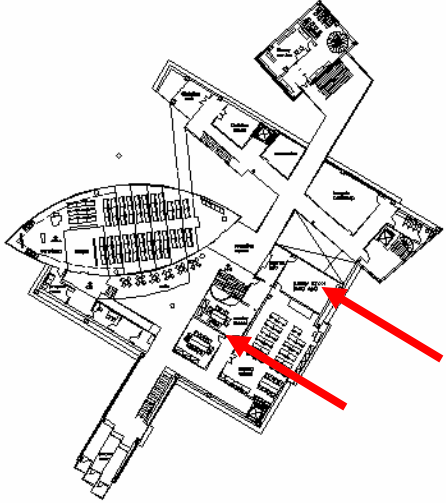
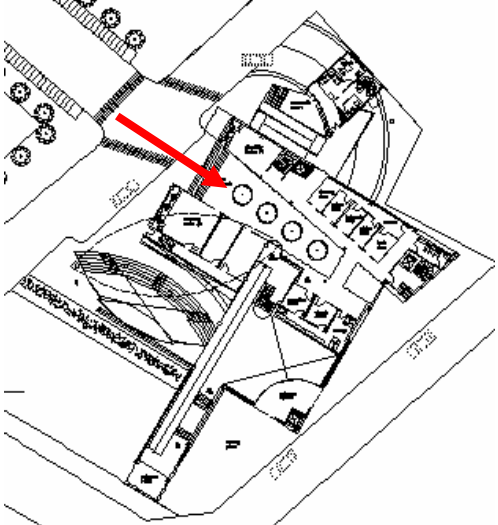
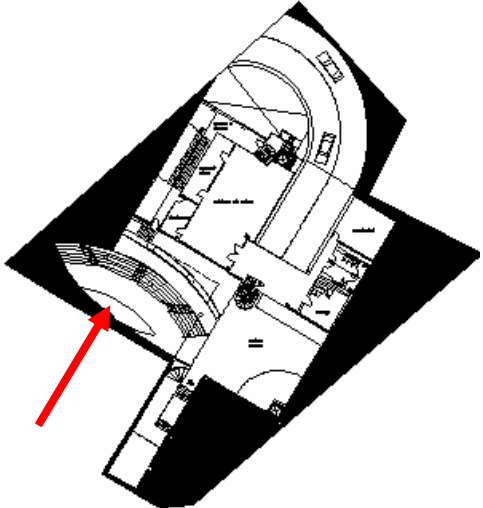
空間	使用需求與注意事項	位置簡圖
<p>小教室 I、II Sunday school</p>	<p>提供兒童或成人小班 教學、團體祈禱冥想 等活動的使用。</p>	
<p>一樓廣場 arcade</p>	<p>大型活動使用 (跳蚤 市場、聖誕晚會、婚 禮)</p>	
<p>地下一樓 廣場 sunken plaza</p>	<p>社區活動：定期音樂 欣賞、才藝發表、藝 人簽唱會等。</p>	

6-3 論文設計呈現

論文設計在整個發展過程，經由各式圖面、草模型、模型的探索，逐步成形。以下將分別透過草模發展過程、基地模型說明、設計模型說明、設計圖面說明四個部分，將「拱廊教會計畫」的論文設計做一完整的呈現。

6-3-1 草模發展過程

VM (volume model) 系列草模。此系列草模型主要在探索構成「拱廊教會計畫」的幾塊建築量體之間，彼此的比例與形式關係。基本上，由鄰近中港路街屋的透明長方體、圍塑拱廊空間的白色方體、具商業機能的木色梯形量體，以及構成禮拜堂的梭形量體彼此交疊而成。VM-1 與 VM-2 兩者雖然在建築軸線上有大約四十五度的差別，但是其主要入口、動線流向、底層挑空、拱廊採光天窗等設計策略都是相仿的。

在接下來的 VM 系列草模中，只有 VM-3 是嶄新的嘗試，其餘皆延續先前的設計策略，並嘗試做進一步的發展。

VM-1



圖 6-14 VM-1 南向視角



圖 6-15 VM-1 東北向視角

VM-2

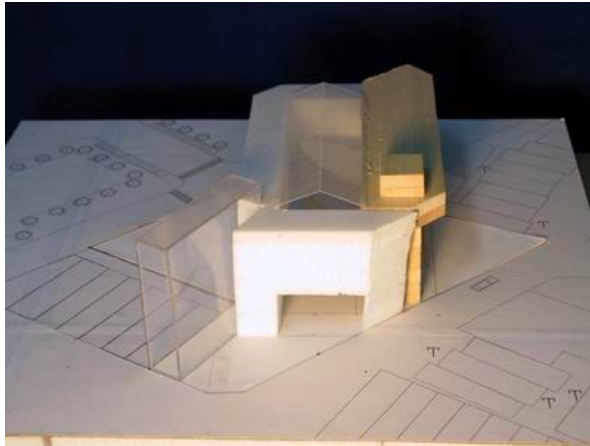

圖 6-16 VM-2 南向視角



圖 6-17 VM-1 西北向視角

在接下來的發展中，VM-3 強調了不同量體間的對比，VM-4 則發展出原型量體的些微變化，以及更細緻的樓板與垂直動線。

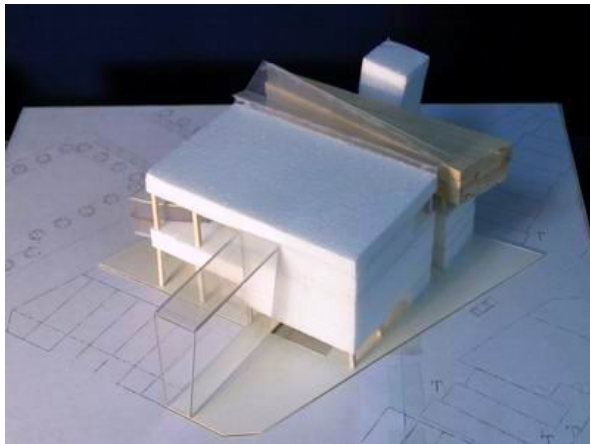
VM-3

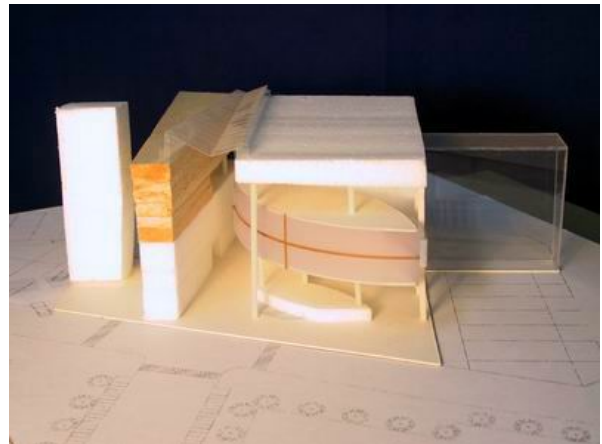

圖 6-18 VM-3 南向視角



圖 6-19 VM-3 北向視角

VM-4

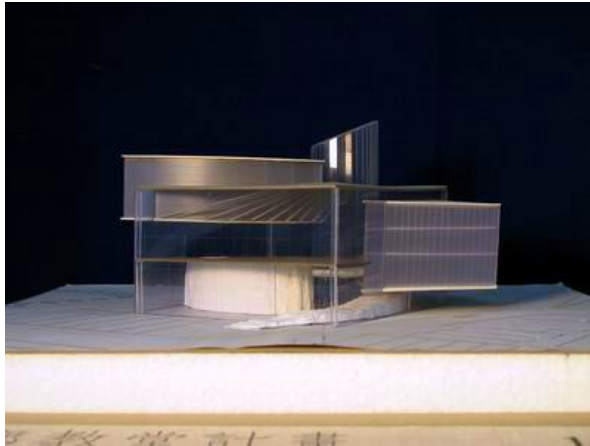

圖 6-20 VM-4 南向視角

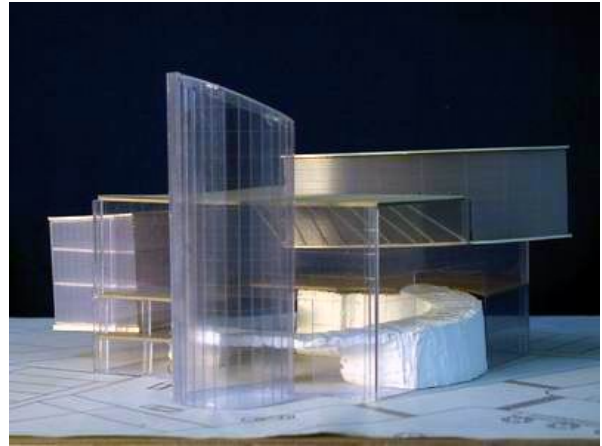

圖 6-21 VM-4 北向視角

VM-3



圖 6-22 VM-4 南向視角

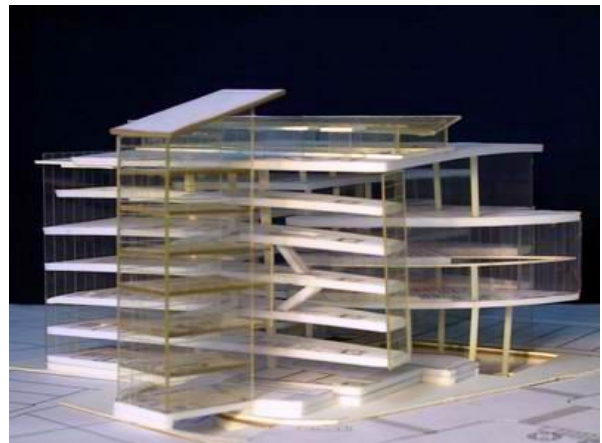

圖 6-23 VM-4 北向視角

MM (miniature model) 系列草模。此系列草模型主要在探索「拱廊教會計畫」與週圍環境的關係。並且從 MM-2 開始，製作可拆解的分層模型，藉以了解拱「廊教會計畫」內部的樓層關係與空間感。

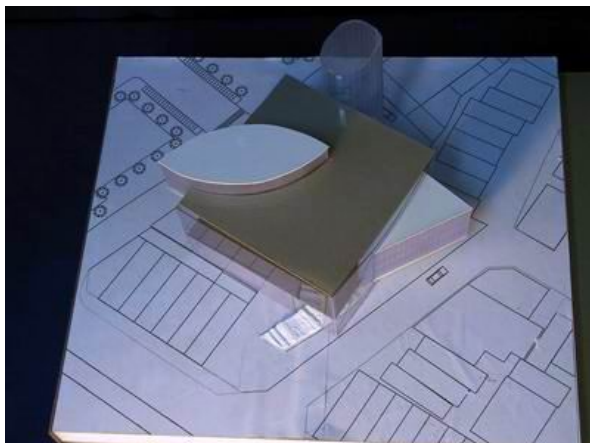
MM-1

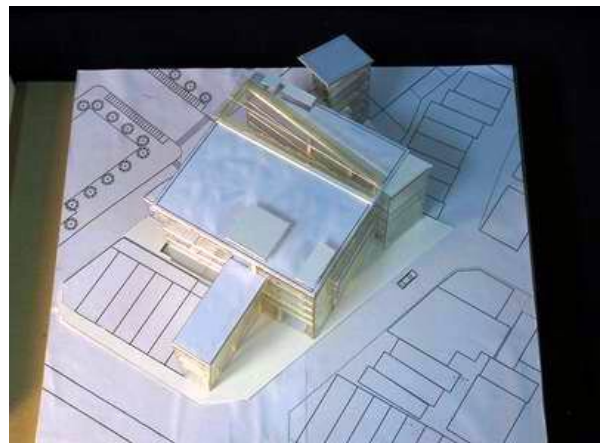

圖 6-24 MM-1 南向視角

MM-2

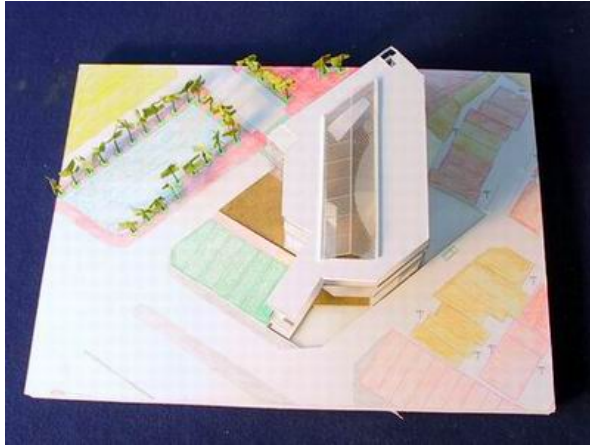

圖 6-25 MM-2 南向視角

MM-2



圖 6-26 MM-2 頂層平面

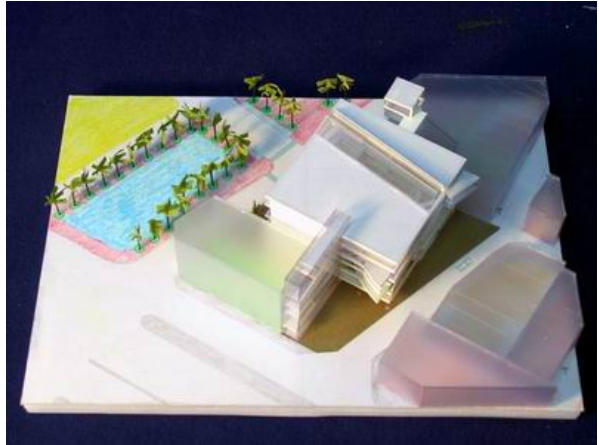

圖 6-27 MM-2 第五層平面



圖 6-28 MM-2 第二層平面

從圖 6-20 的 MM-2 第五層的平面中可以清楚看見，有麵條般 (spaghetti-like) 的步道環繞整個拱廊教會空間，將梭形的禮拜堂與其他空間連結起來。至於圖 6-21 的 MM-2 第二層平面則可以看見部分樓層被挖空，以突顯其下方的廣場或拱廊空間。

MM-3 草模延續了 MM-2 的部分發展，但是將梭形的禮拜堂（原位於圖片右下）移至靠近水岸的那一頭。因為梭形的禮拜堂在原本的位置稍嫌侷促，因此將它安置在迎接自然風景的基地西向，開啓新的門面。在其他方面，則是更大膽地移除部份樓板以突顯禮拜堂的建築量體，並形成一小型的天井與之相對應。

MM-3



圖 6-29 MM-3 南向視角



圖 6-30 MM-3 頂層平面



圖 6-31 MM-3 第六層平面

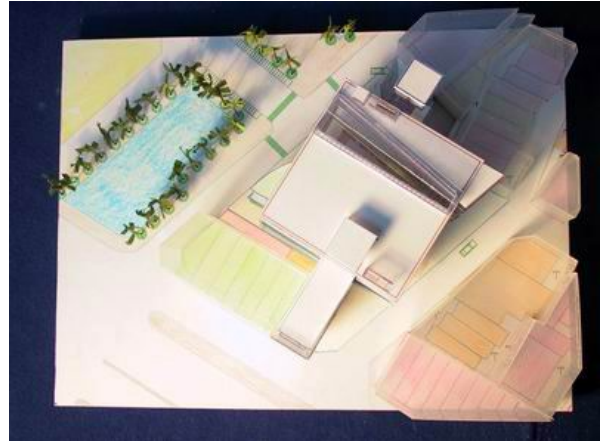

圖 6-32 MM-3 第五層平面



圖 6-33 MM-3 第四層平面



圖 6-34 MM-3 第三層平面

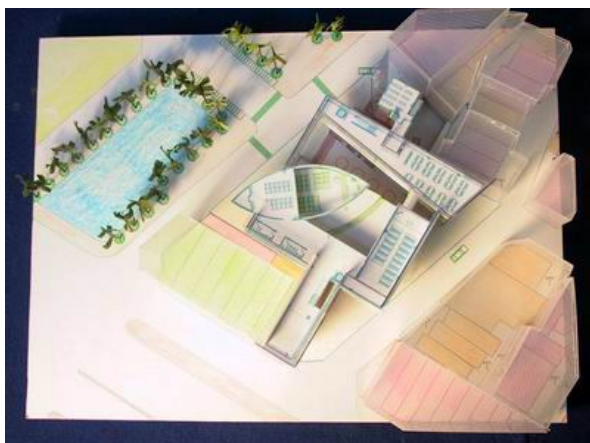

圖 6-35 MM-3 第二層平面

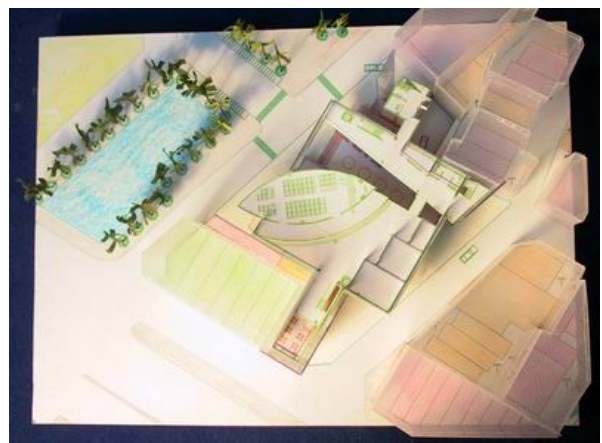

圖 6-36 MM-3 第一層平面

從圖 6-28 的 MM-3 第二層平面中，可以見到露出的平面幾乎都是模矩化的商店，而且第二層樓板有多處挖空，以增加一樓的流動性與公共性。在圖 6-29 的 MM-3 第一層平面中，則已經出現從中港路延伸進入拱廊空間的細長步道。西向靠近水岸的部分也有緩坡引入地下一層。這些設計策略幾乎都是為了打破樓層間的隔閡，欲使地下一層、第一層與第二層形成一個整體，鼓勵行人向各層流動。

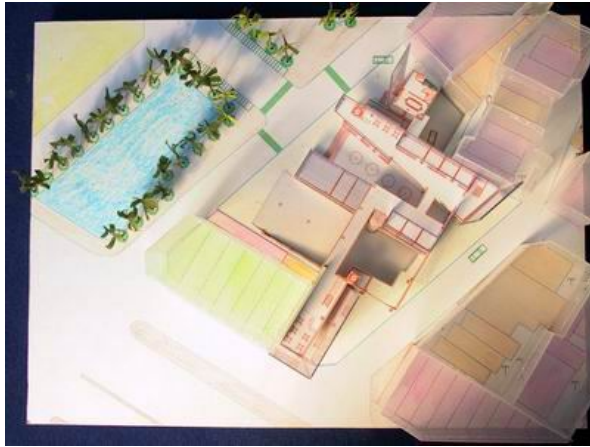
6-3-2 基地模型說明

接下來要呈現的是一比五百的基地模型，此模型更清楚地呈現中港路、新光三越百貨公司，以及惠來路上的水岸三者，在「拱廊教會計畫」中扮演的角色。



圖 6-37 1/500 的基地模型鳥瞰（指北向左）



圖 6-38 1/500 基地模型南向視角

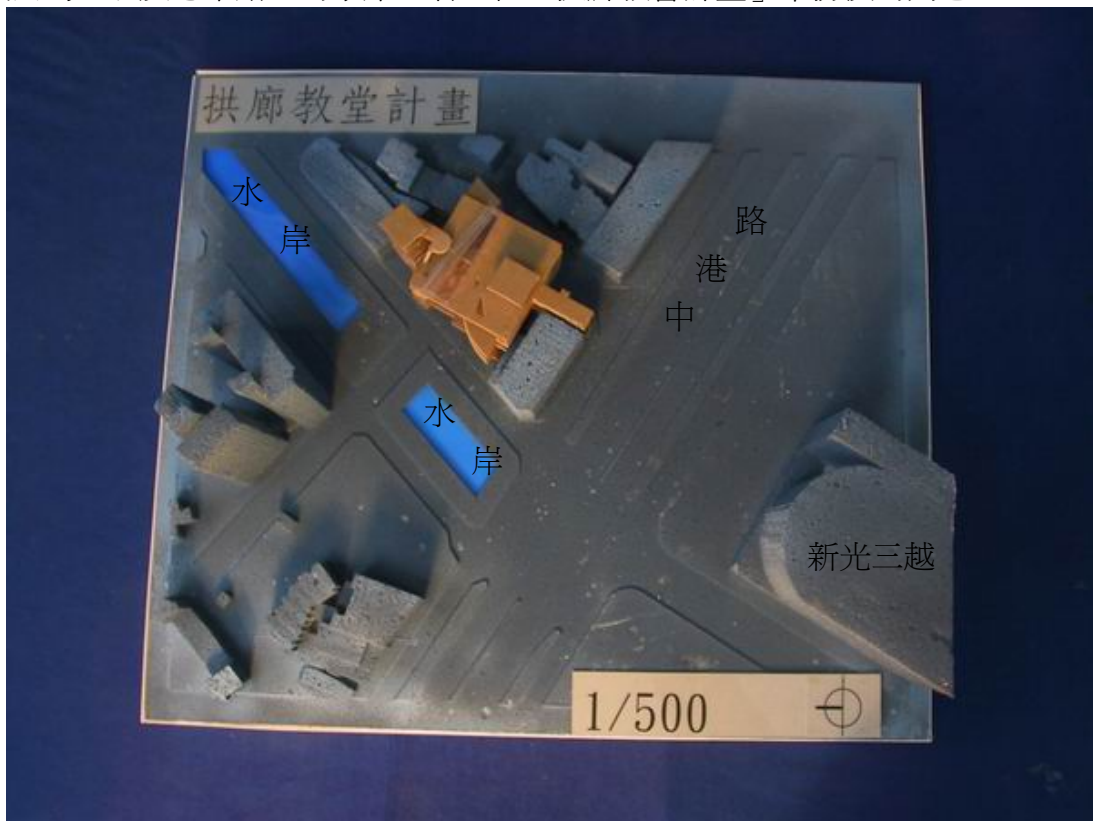

圖 6-39 1/500 基地模型北向視角

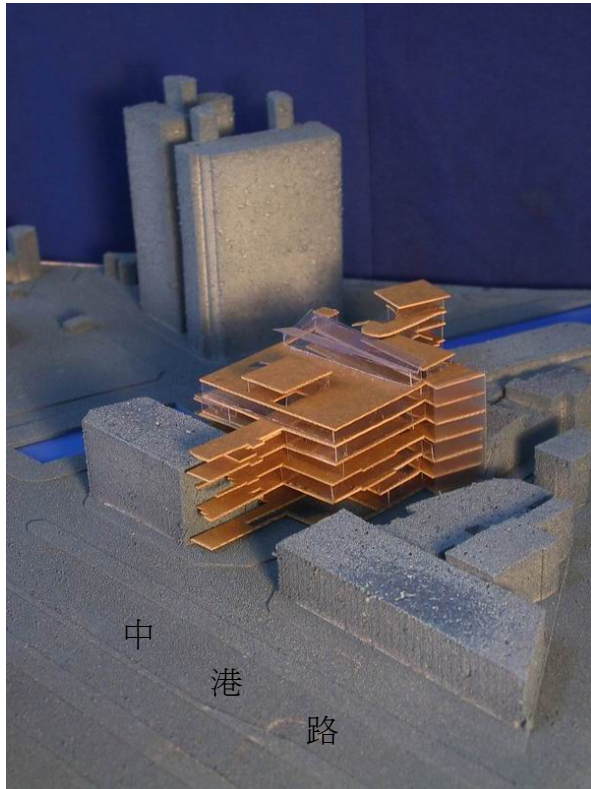

圖 6-40 1/500 基地模型西北向視角

6-3-3 設計模型說明

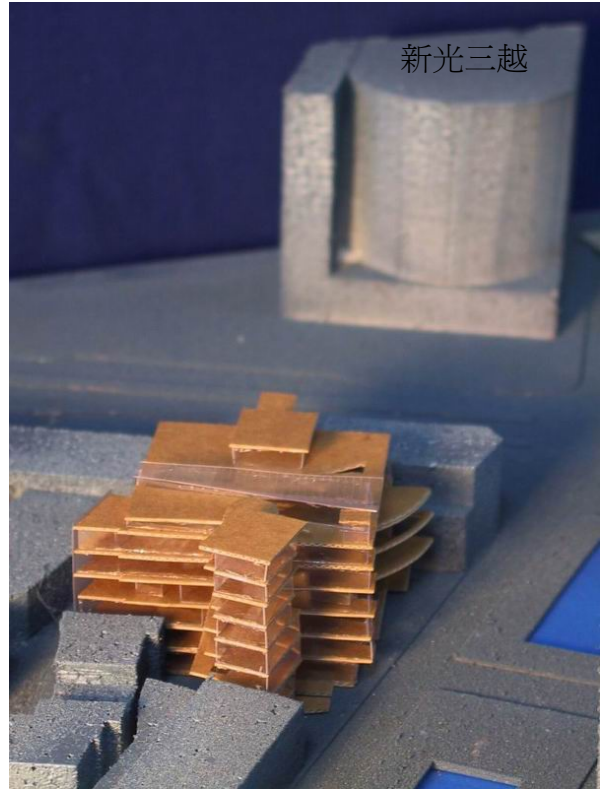
以下是一比兩百的設計模型說明，大致上將分成兩個部分：(A) 設計模型整體，以及(B) 設計模型局部。

(A) 設計模型整體

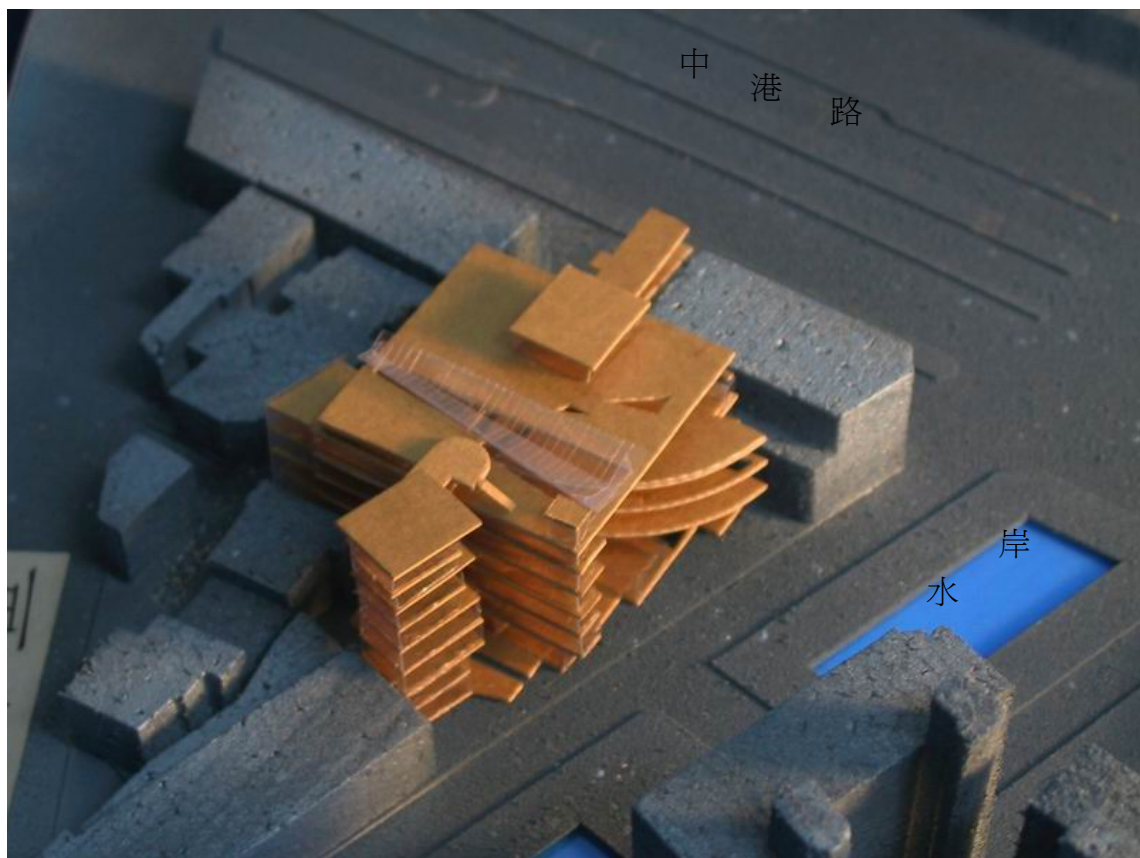

圖 6-41 1/200 設計模型西向視角



圖 6-42 設計模型的建築量體說明 (一)

(A) 設計模型整體



圖 6-43 1/200 設計模型南向視角

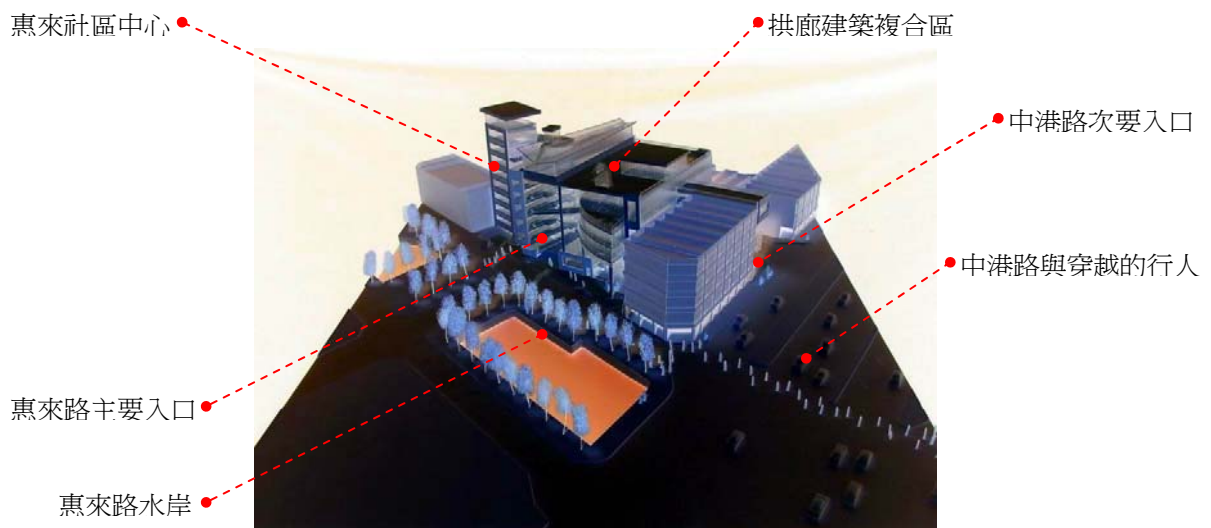

圖 6-44 設計模型的建築量體說明 (二)

「拱廊教會計畫」的中港路次要入口正好位於中港路上的公共運輸節點旁，因此這個入口主要是服務都市年輕族群，而旁邊的小廣場即是設計上對此需求的回應。

(B) 設計模型局部

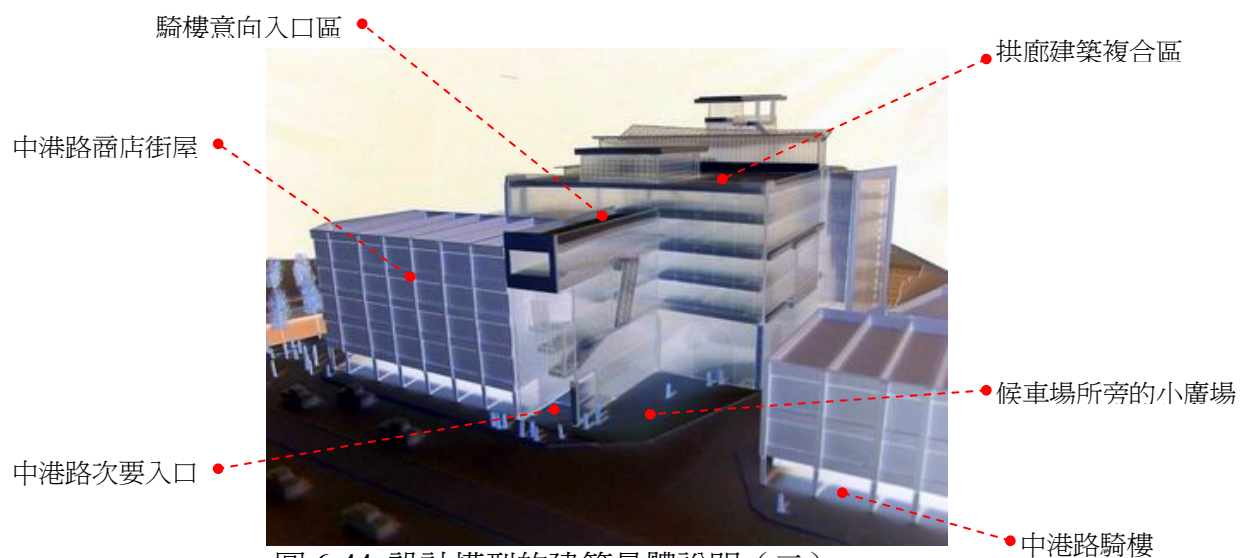

圖 6-45 1/200 設計模型西北向視角



圖 6-46 設計模型局部說明 (一)

在「拱廊教會計畫」採取樸素簡潔的立面設計，透過白磚、木格柵、陽台綠意來定義社區中心；商店櫥窗以軟色調的木質立面突顯其不同於一般商店的特殊意涵；而拱廊教會禮拜堂則採用了雙層玻璃的澄明意象吸引市民目光與解決物理環境的挑戰。

(B) 設計模型局部

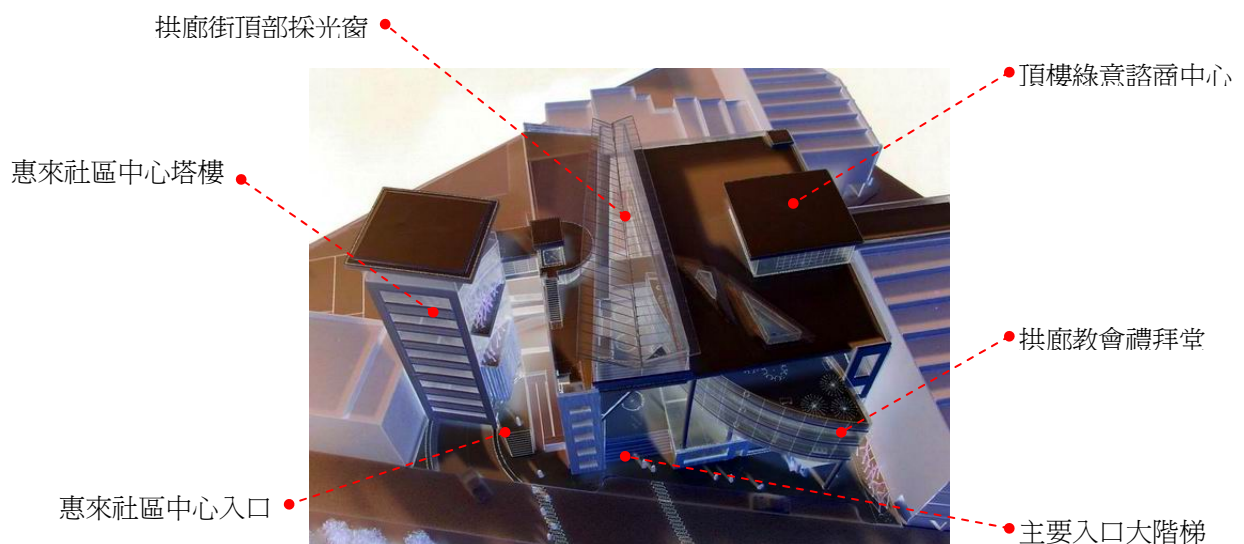

圖 6-47 1/200 設計模型東向視角



圖 6-48 設計模型局部說明 (二)

「拱廊教會計畫」的西南向面對舊社區的寧靜小巷弄，因此地面層的立面以磚牆與拱門回應之。此外，西南向屬於整體建築的背面，因而主要服務核亦安排於此，在立面上則以霧面玻璃、十字架記號、拱廊教會招牌處理之。

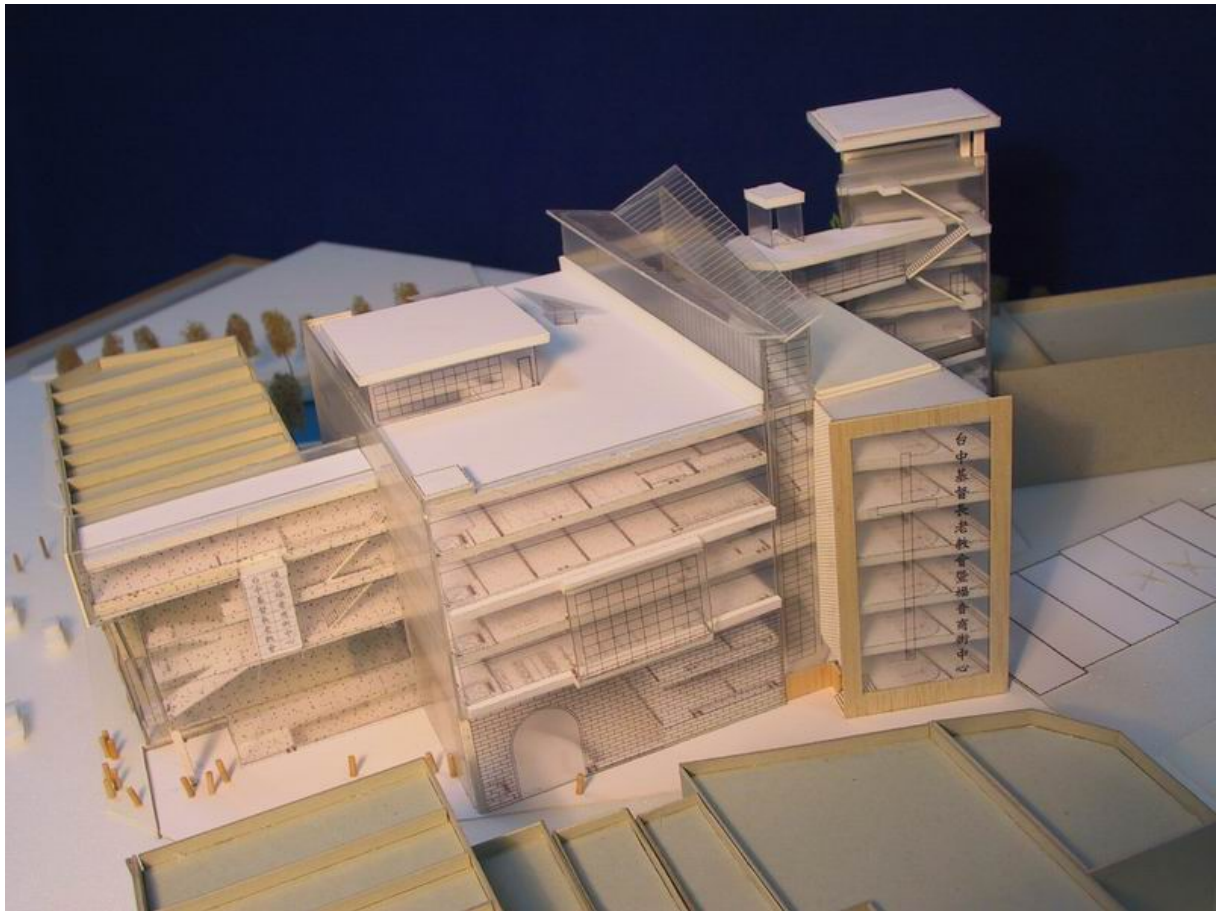
(B) 設計模型局部

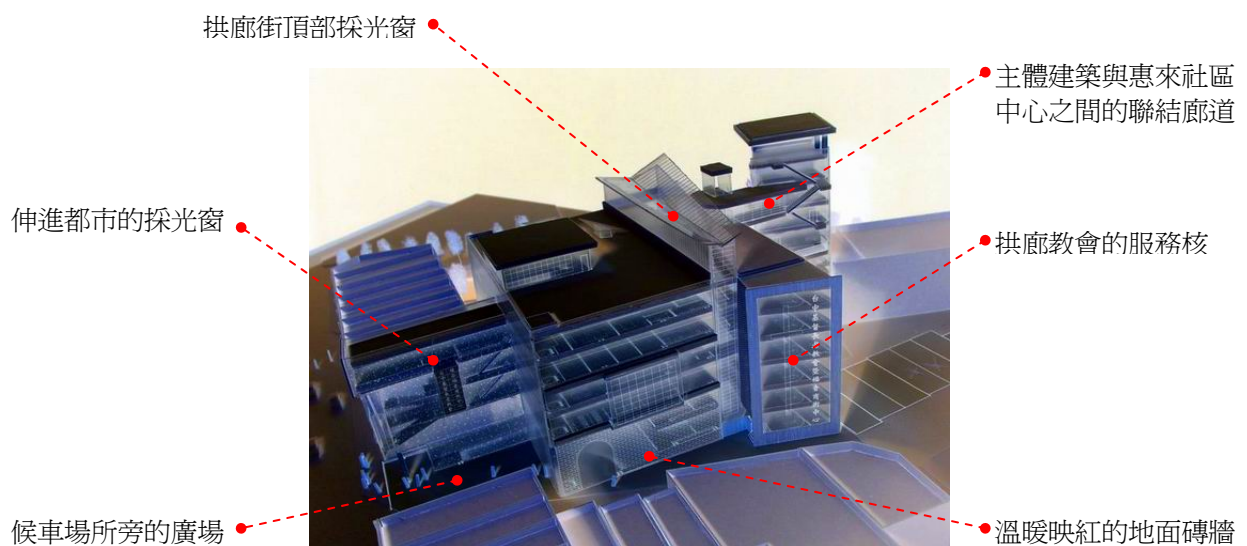

圖 6-49 1/500 基地模型西北向視角



圖 6-50 1/500 基地模型東北向視角



圖 6-51 基地模型局部說明 (三)



圖 6-52 基地模型局部說明 (四)

(B) 設計模型局部

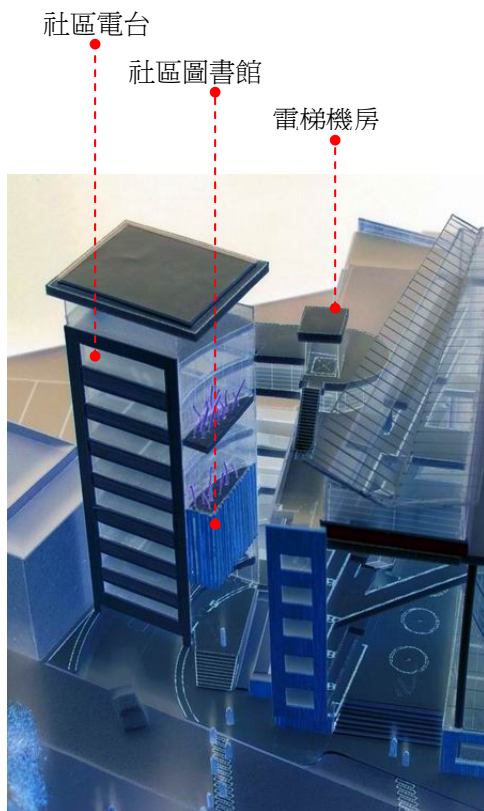

圖 6-53 1/500 基地模型南向視角

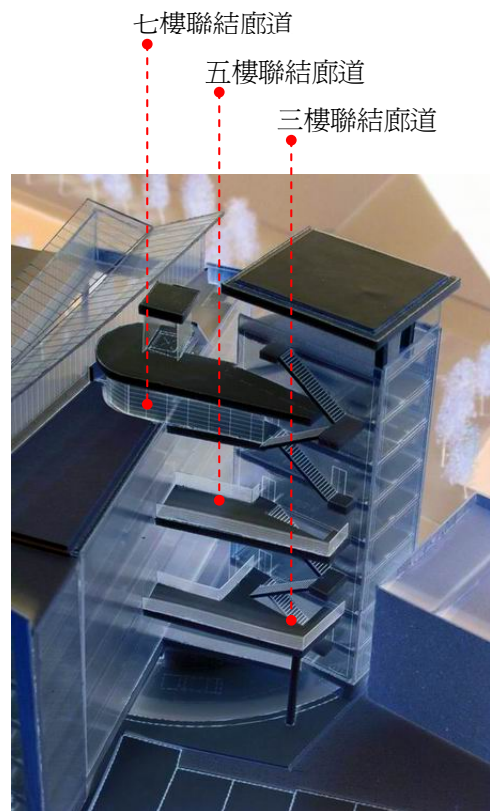

圖 6-54 1/500 基地模型南向視角近看



圖 6-55 基地模型局部說明 (五)

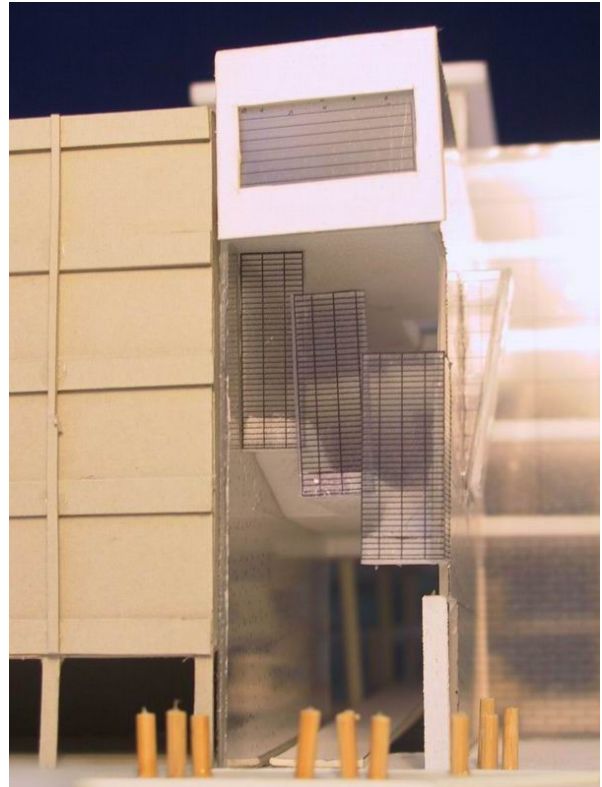

圖 6-56 基地模型局部說明 (六)

(B) 設計模型局部

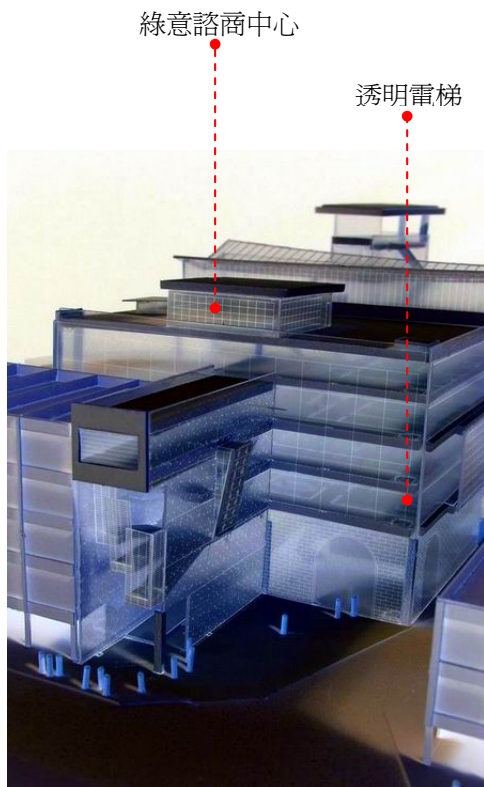

圖 6-57 1/200 設計模型—教會裡的藝術電影院

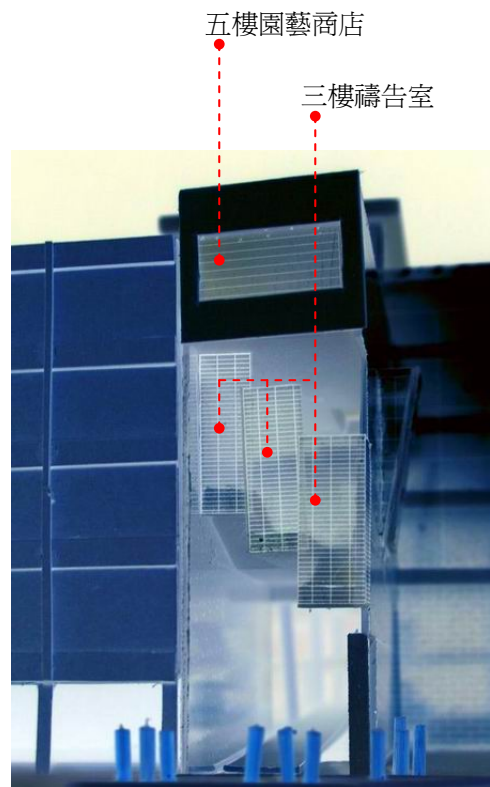

圖 6-58 1/200 設計模型—通往拱廊的長長步道

(B) 設計模型局部

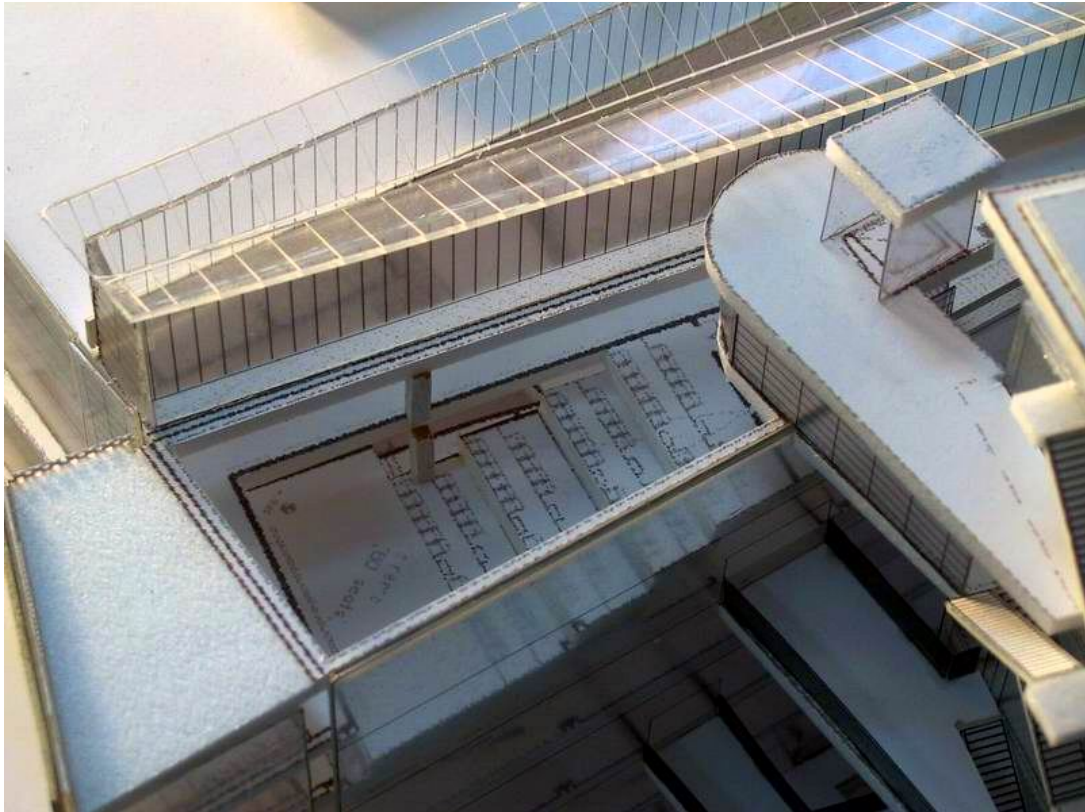

圖 6-59 1/200 設計模型－懸掛拱廊中的手扶梯

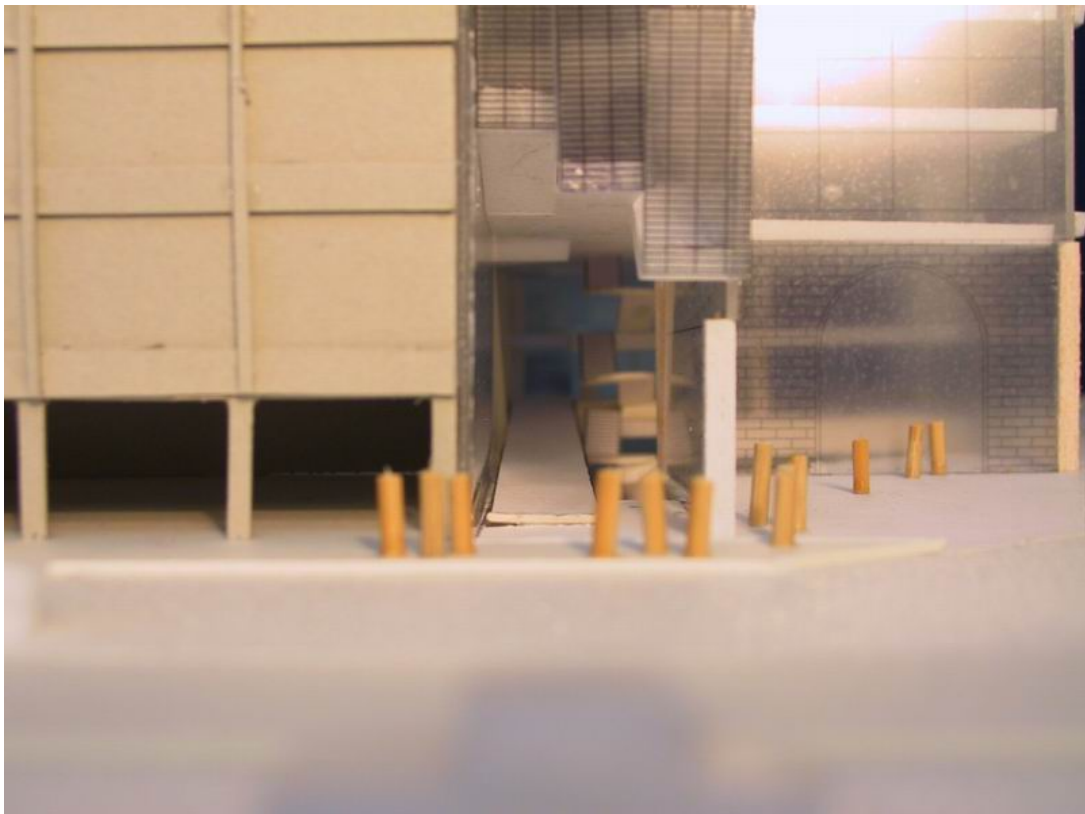

圖 6-60 1/200 設計模型－候車場所旁的小廣場

6-3-4 設計圖面說明

以下將依序以圖面來呈現本論文設計的成果：屋頂配置圖、各樓層平面圖、各向剖立面圖、等角透視圖。

屋頂配置圖

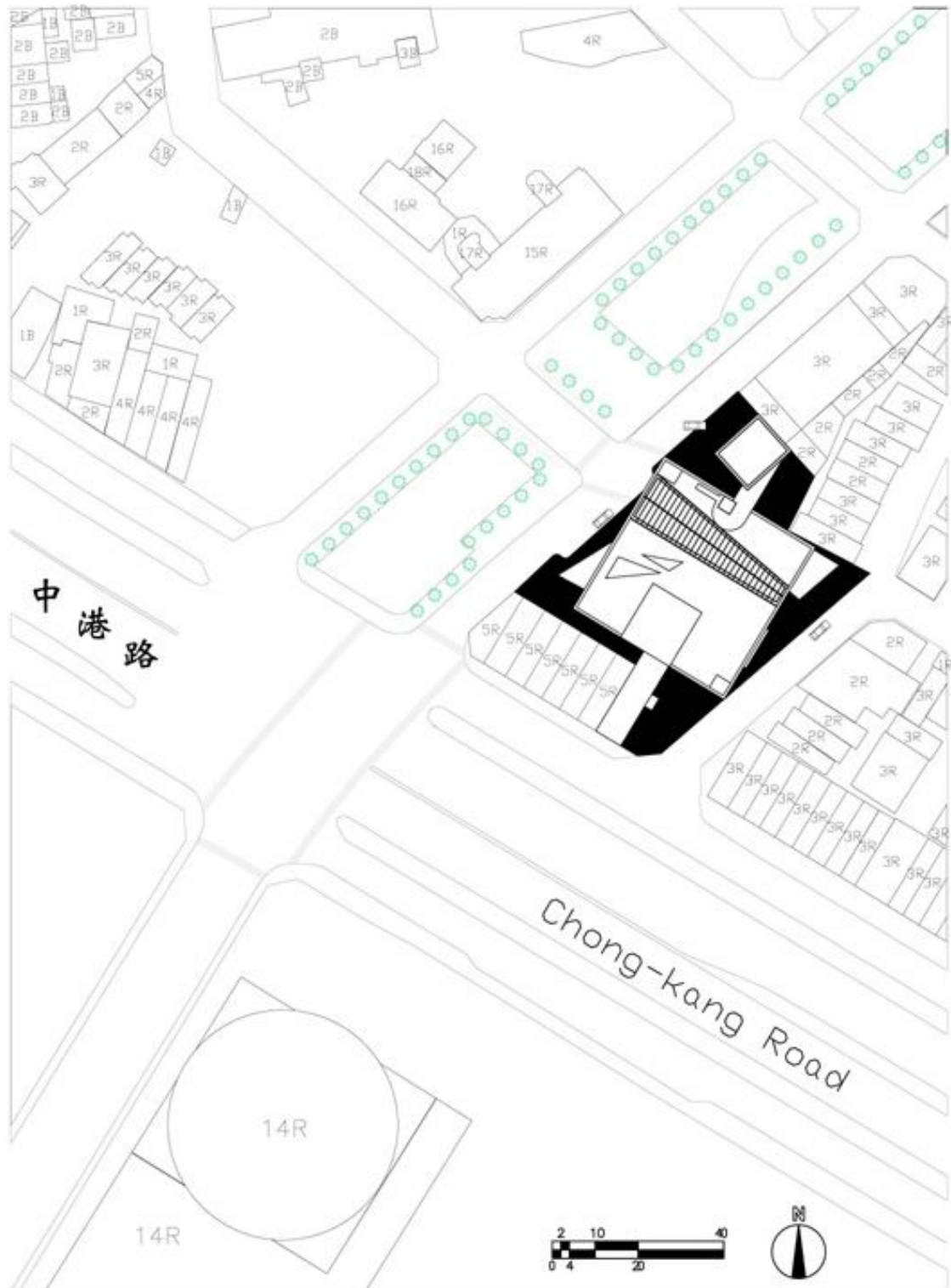

PLAN 01 Floor

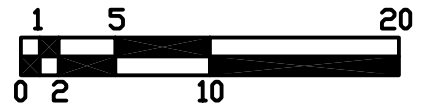
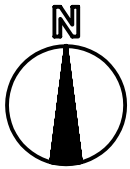
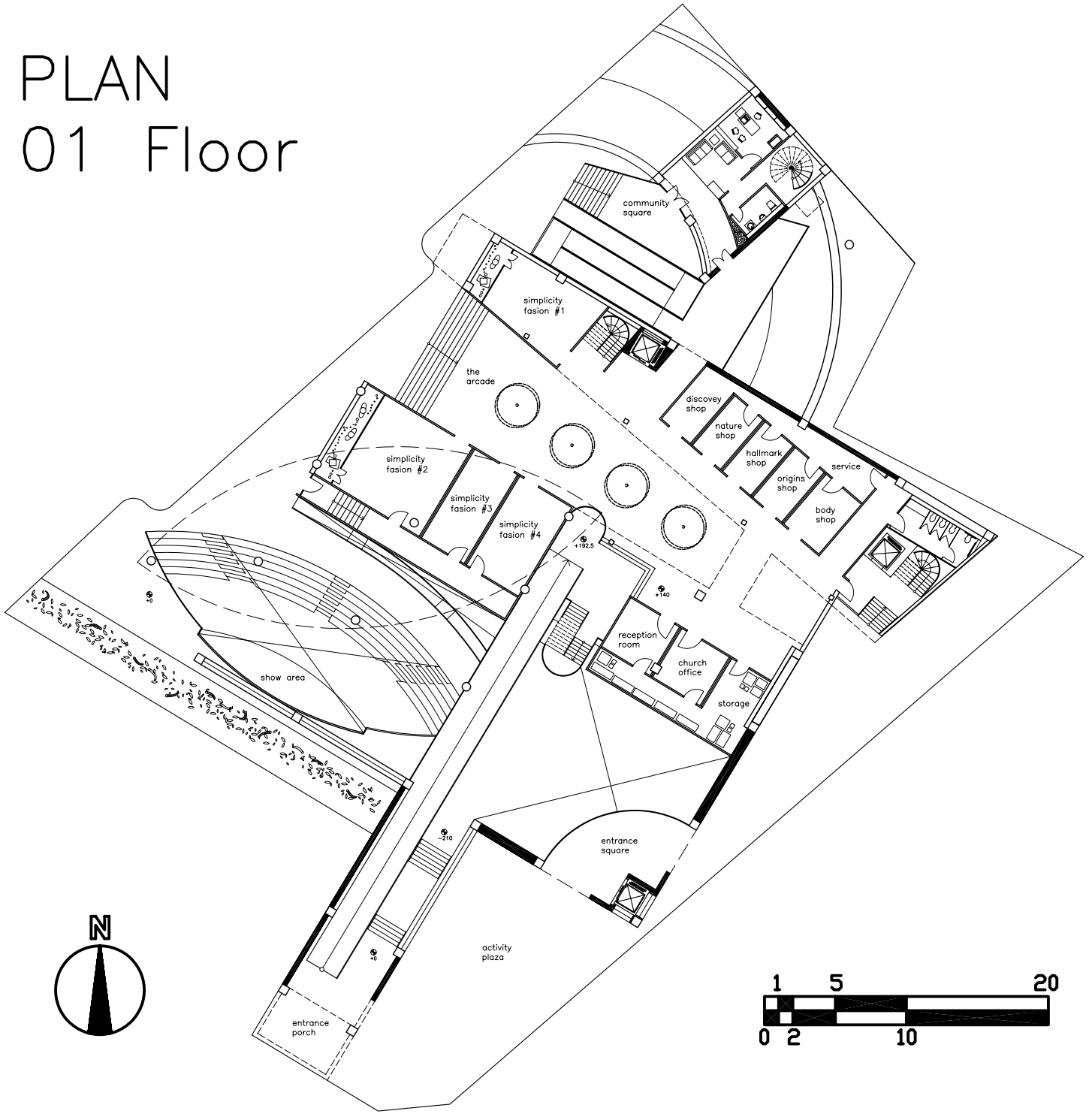

PLAN B1 Floor

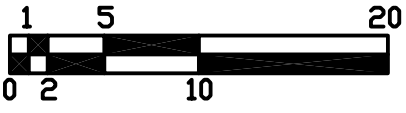
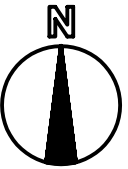
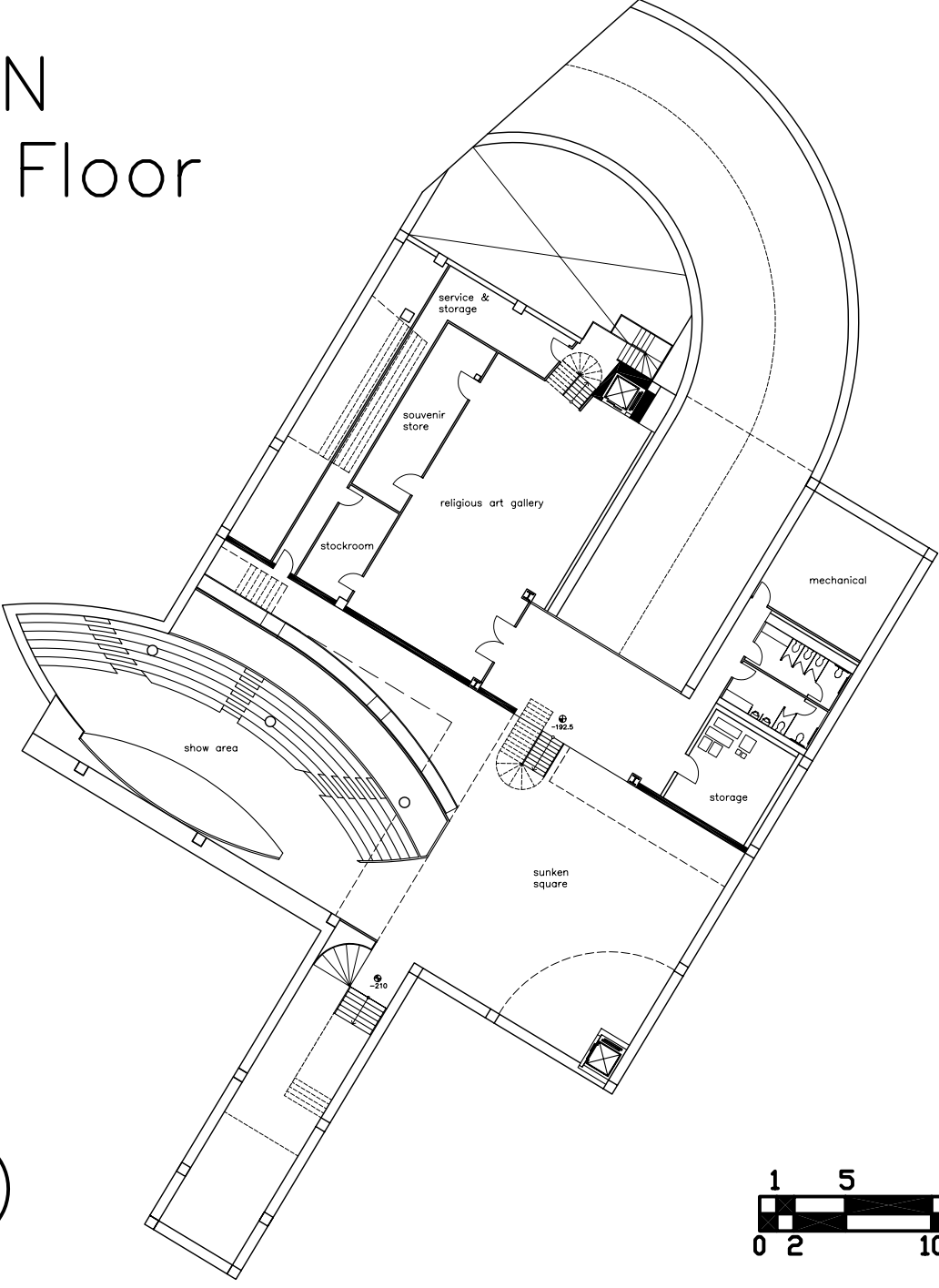

PLAN B2 Floor

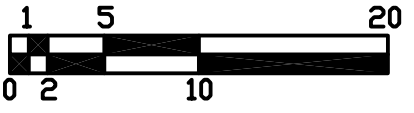
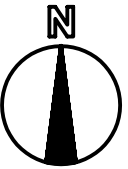
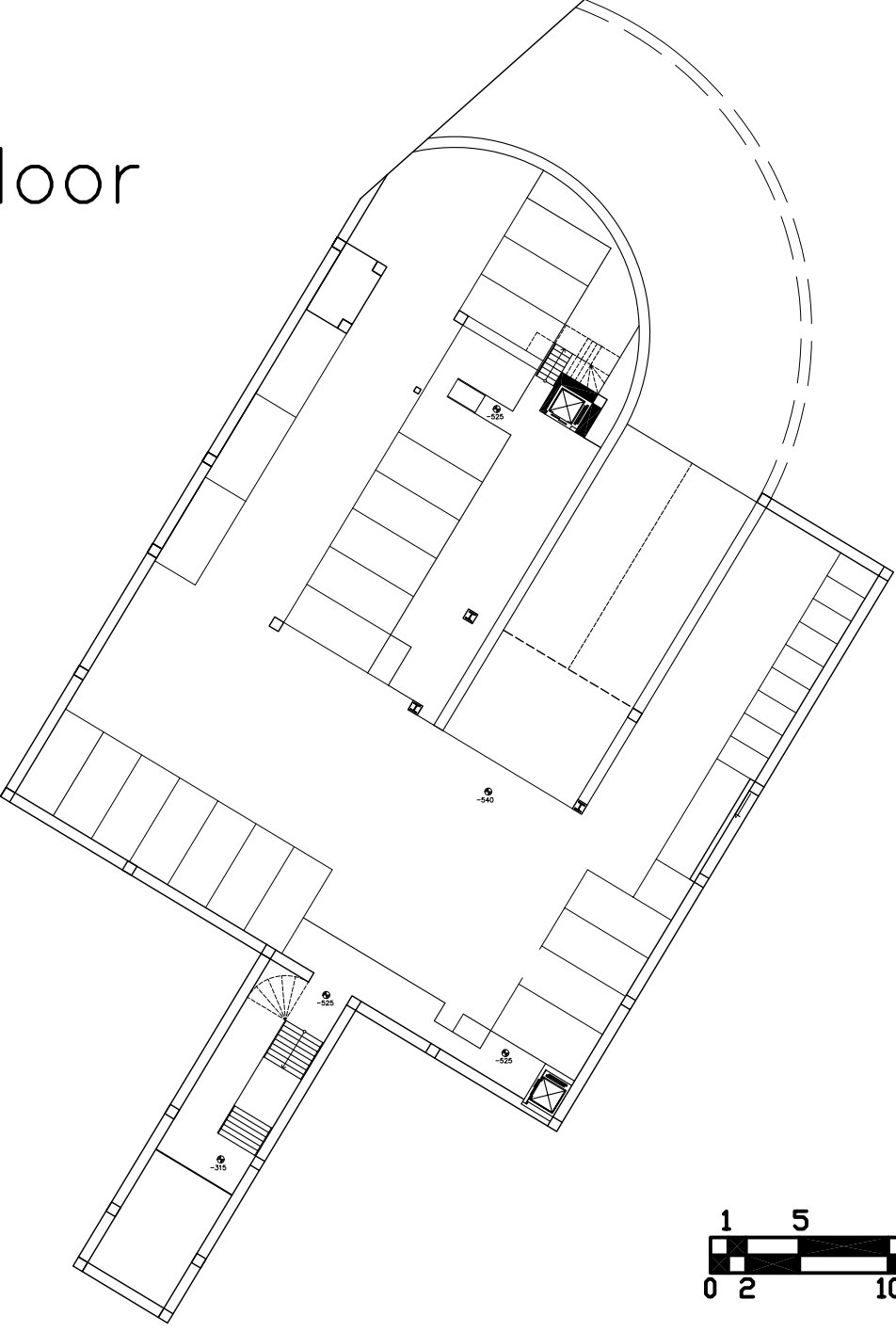

PLAN 02 Floor

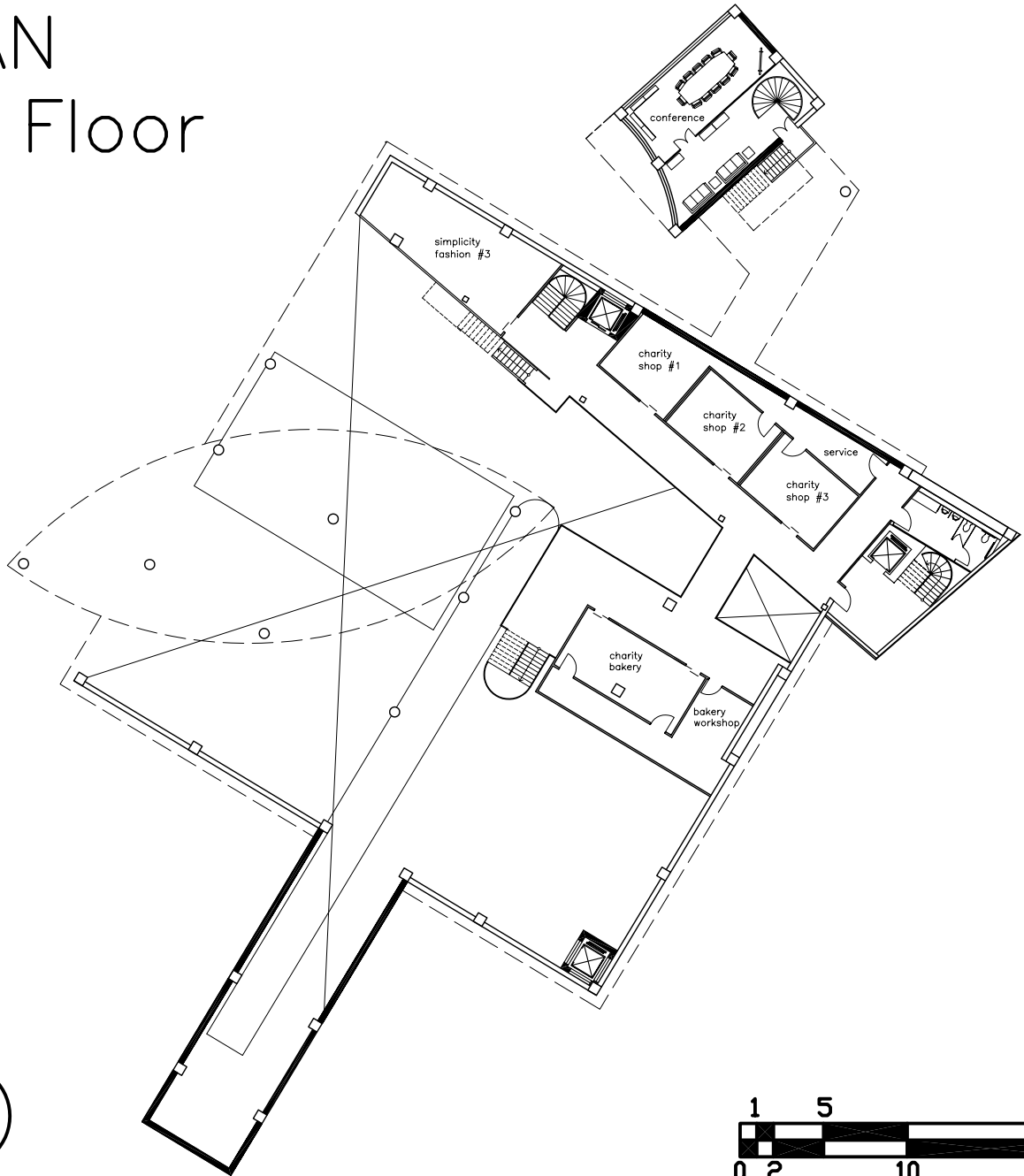

PLAN 03 Floor

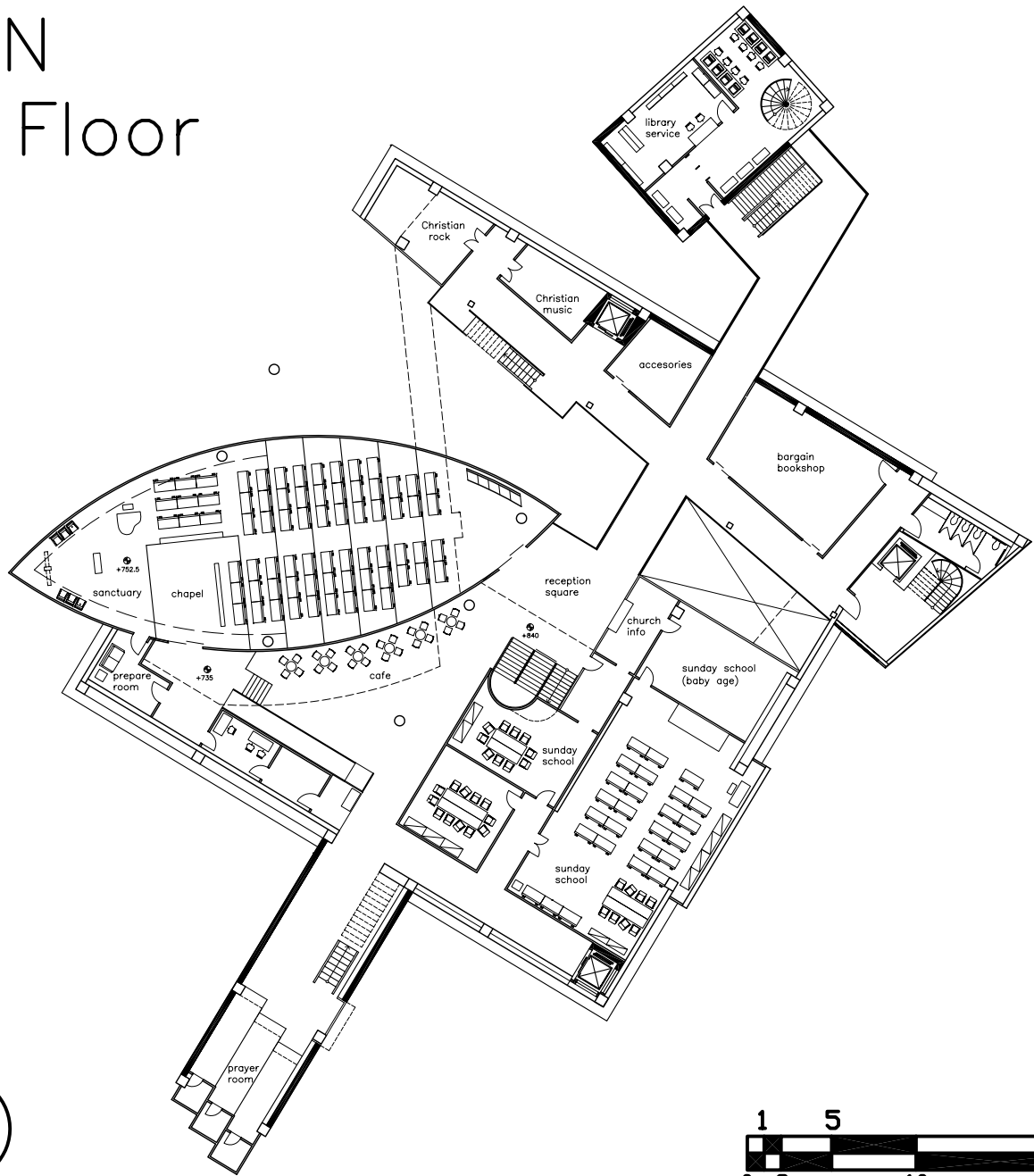

PLAN 04 Floor

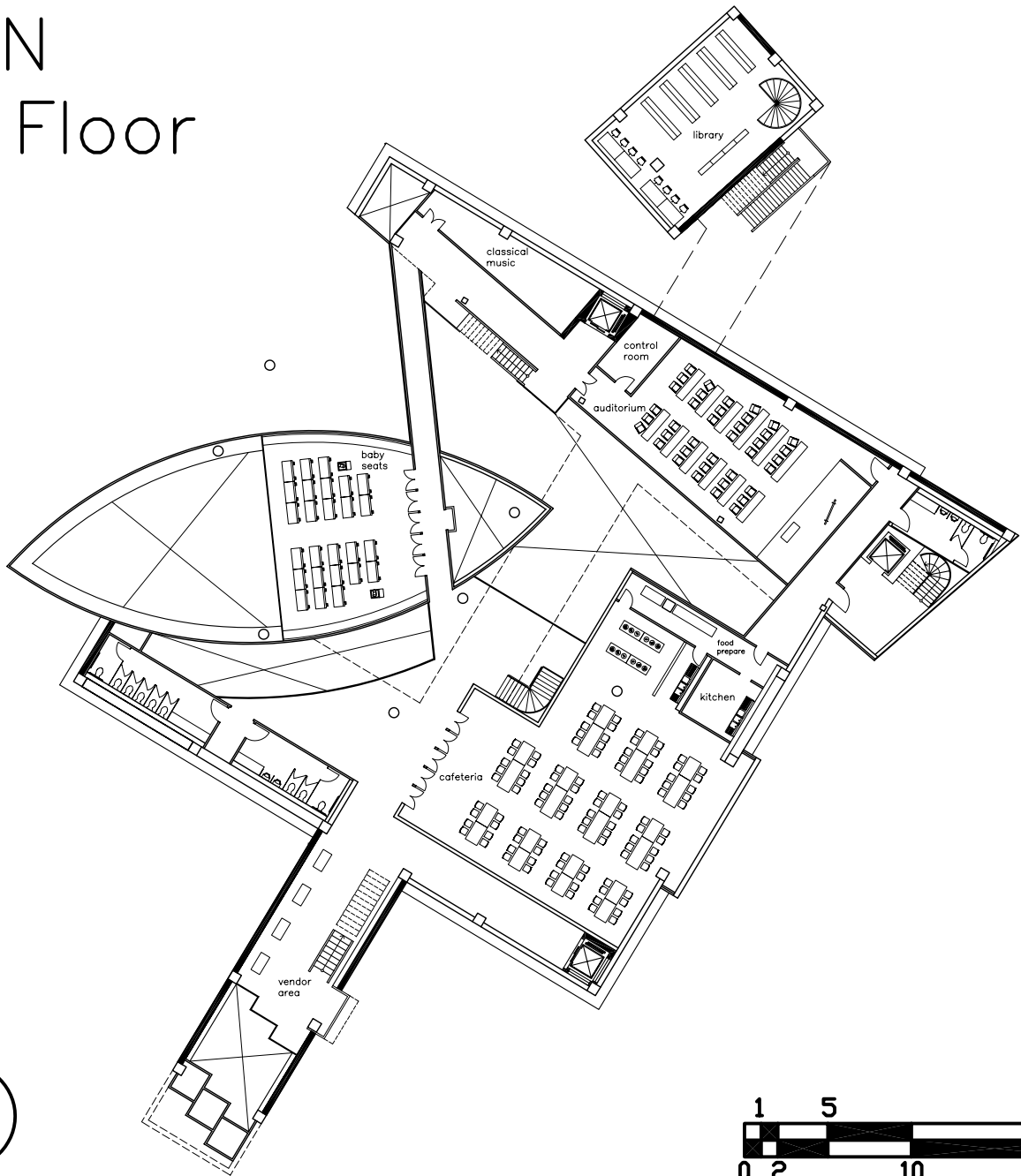

PLAN 05 Floor

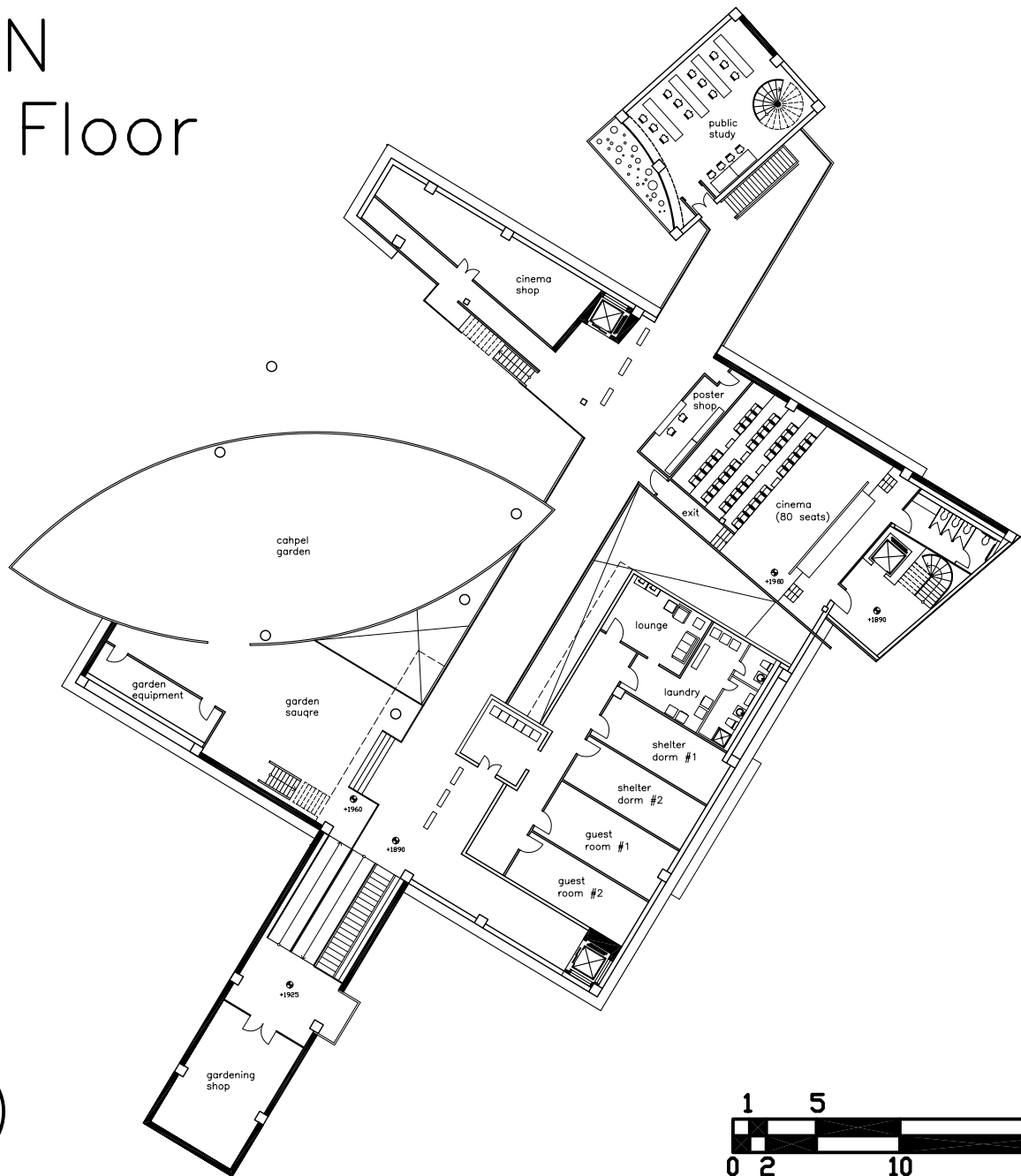

PLAN 06 Floor

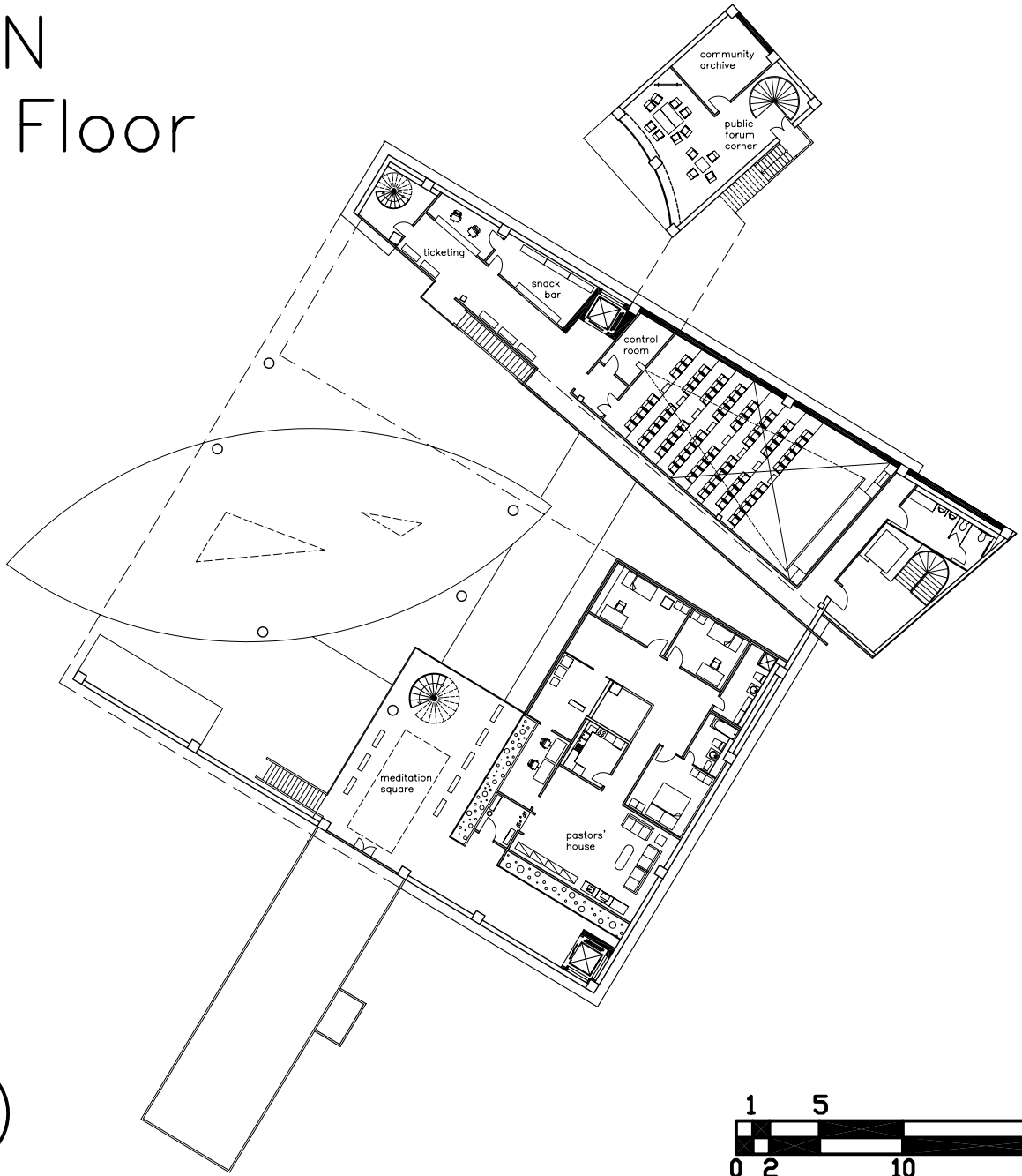

PLAN 07 Floor

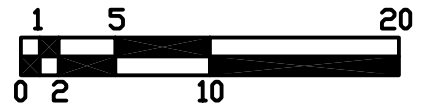
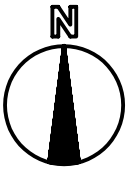
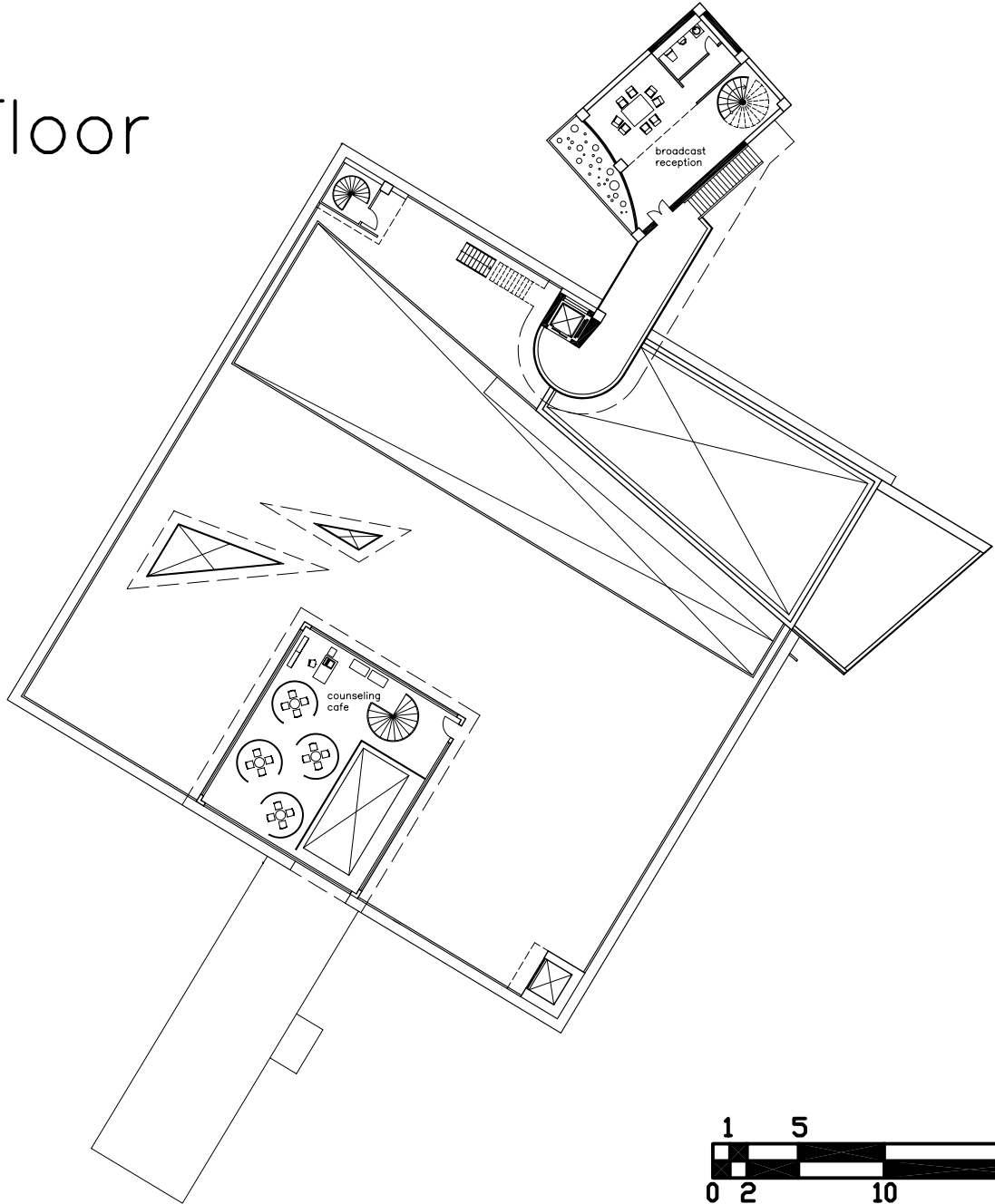

PLAN 08 Floor

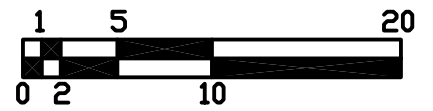
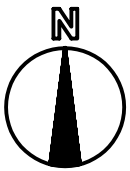
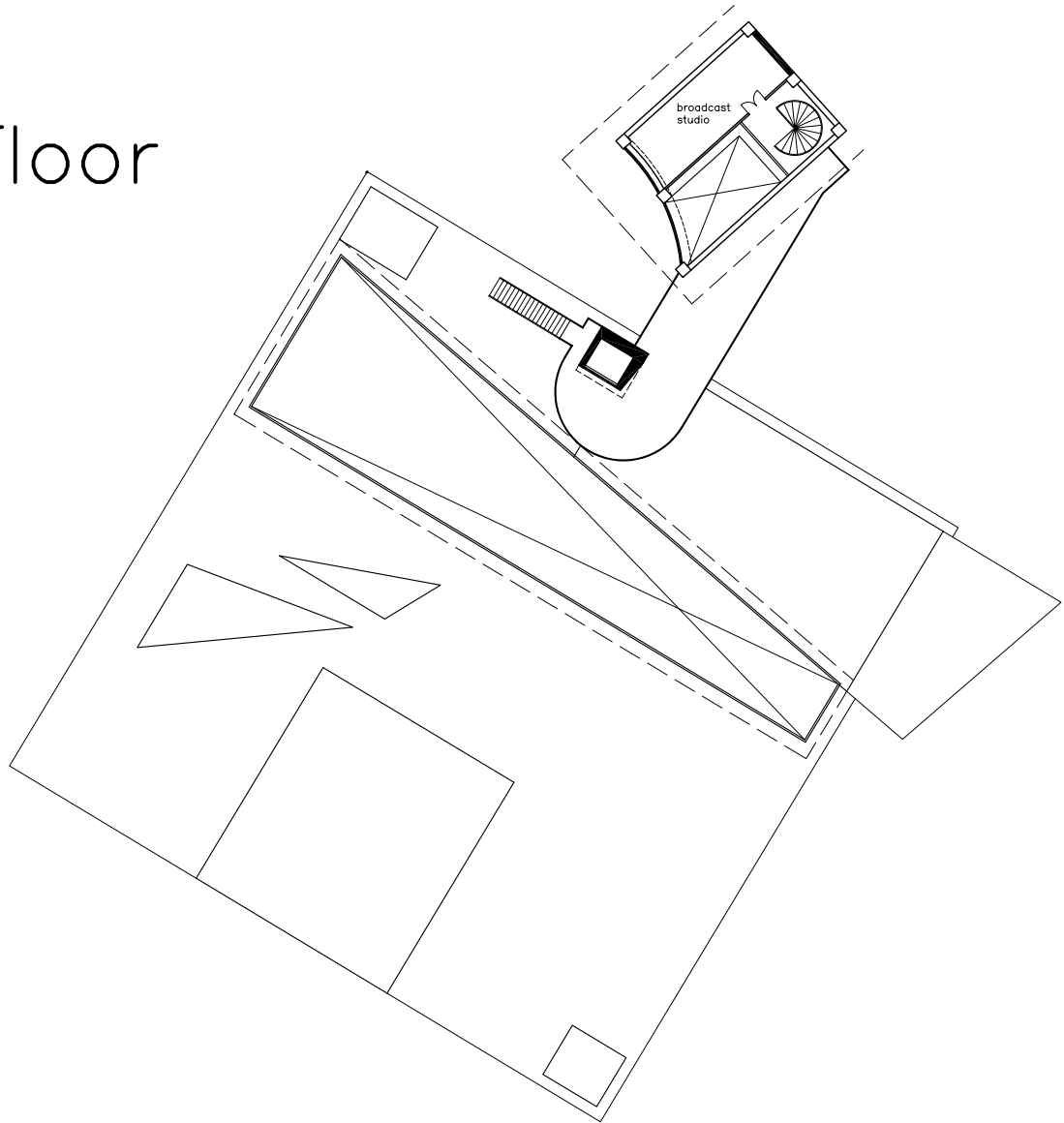

PLAN rooftop

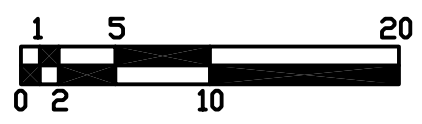
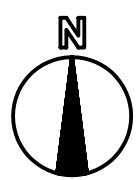
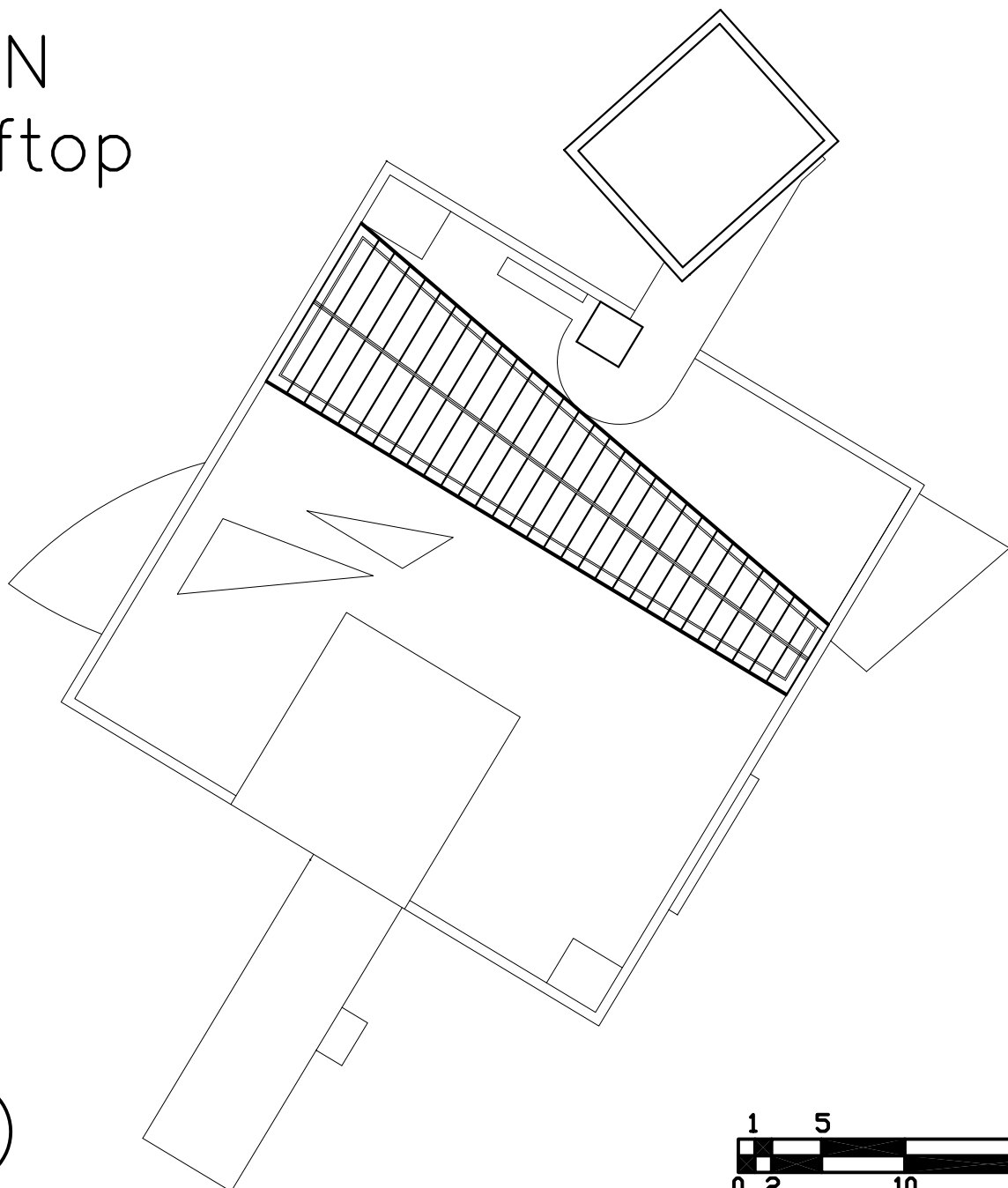

PLAN
structure
module

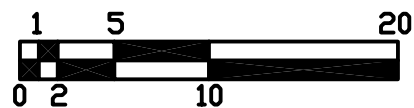
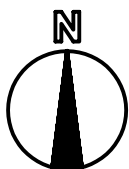
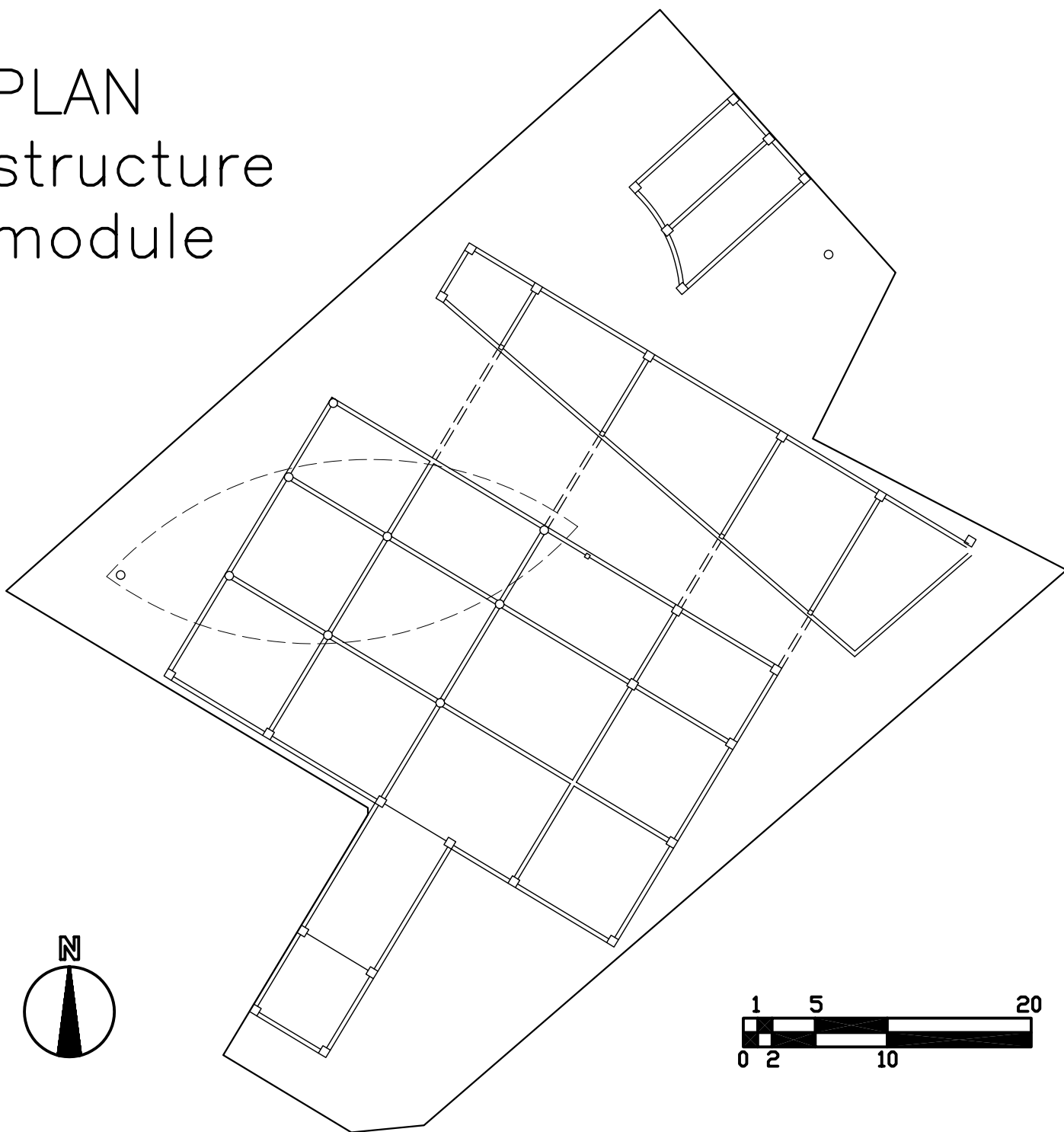

SECTION SE-NW

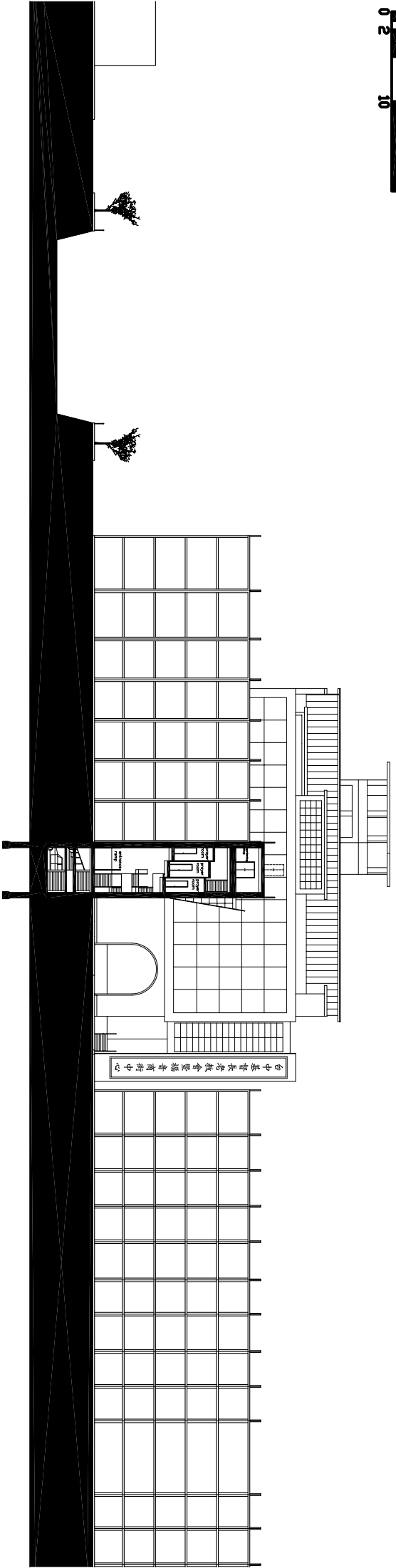
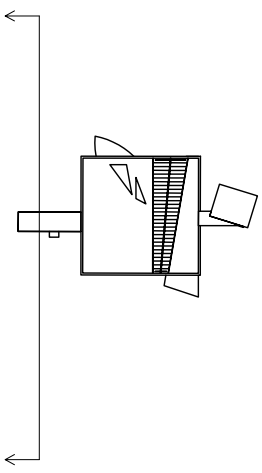
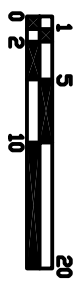

台基書院教育資源中心

SECTION
NE-SW

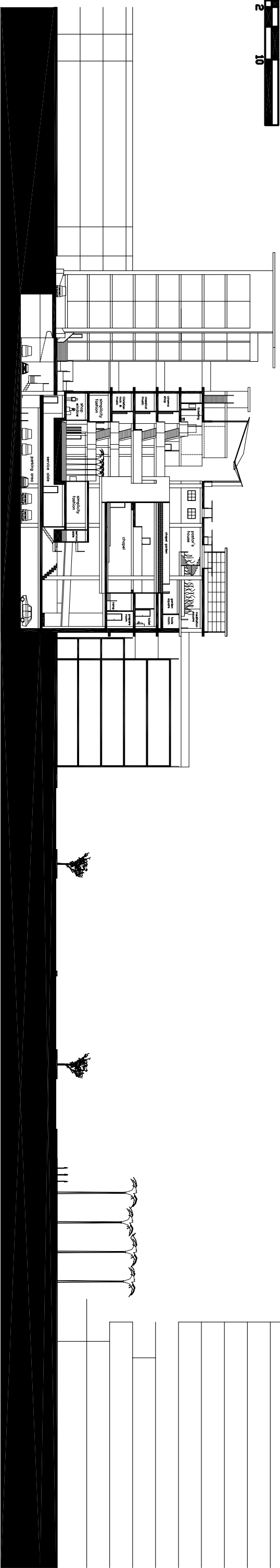
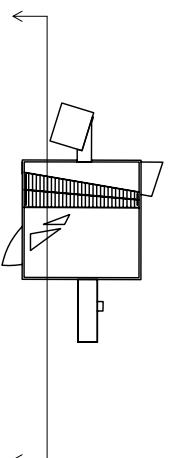
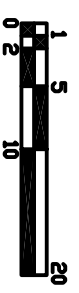

SECTION
NE-SW

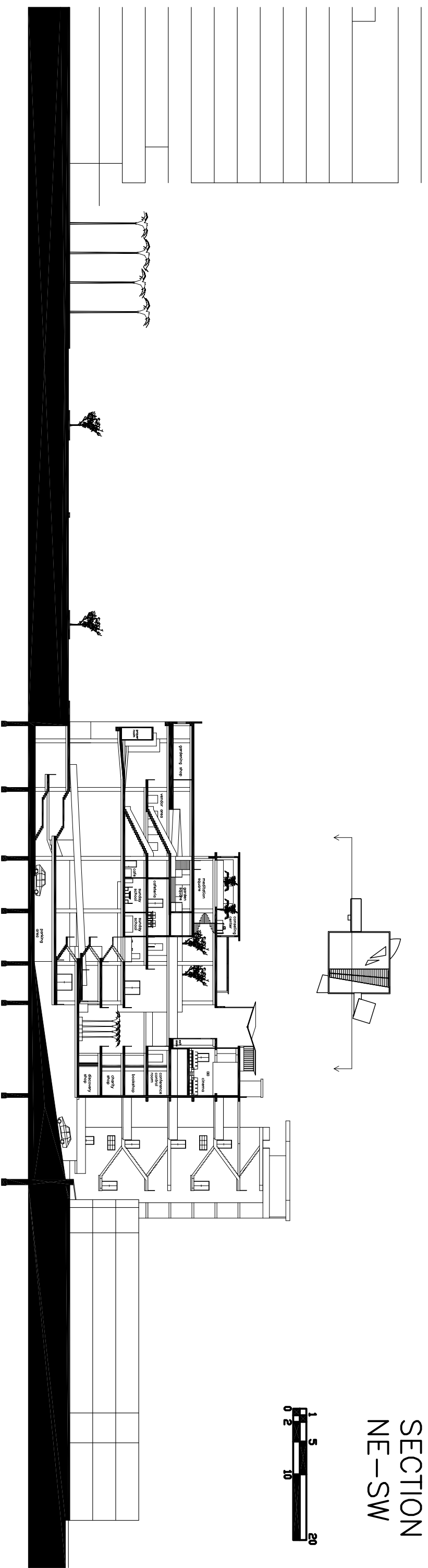
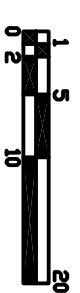

ISO : B2-1F

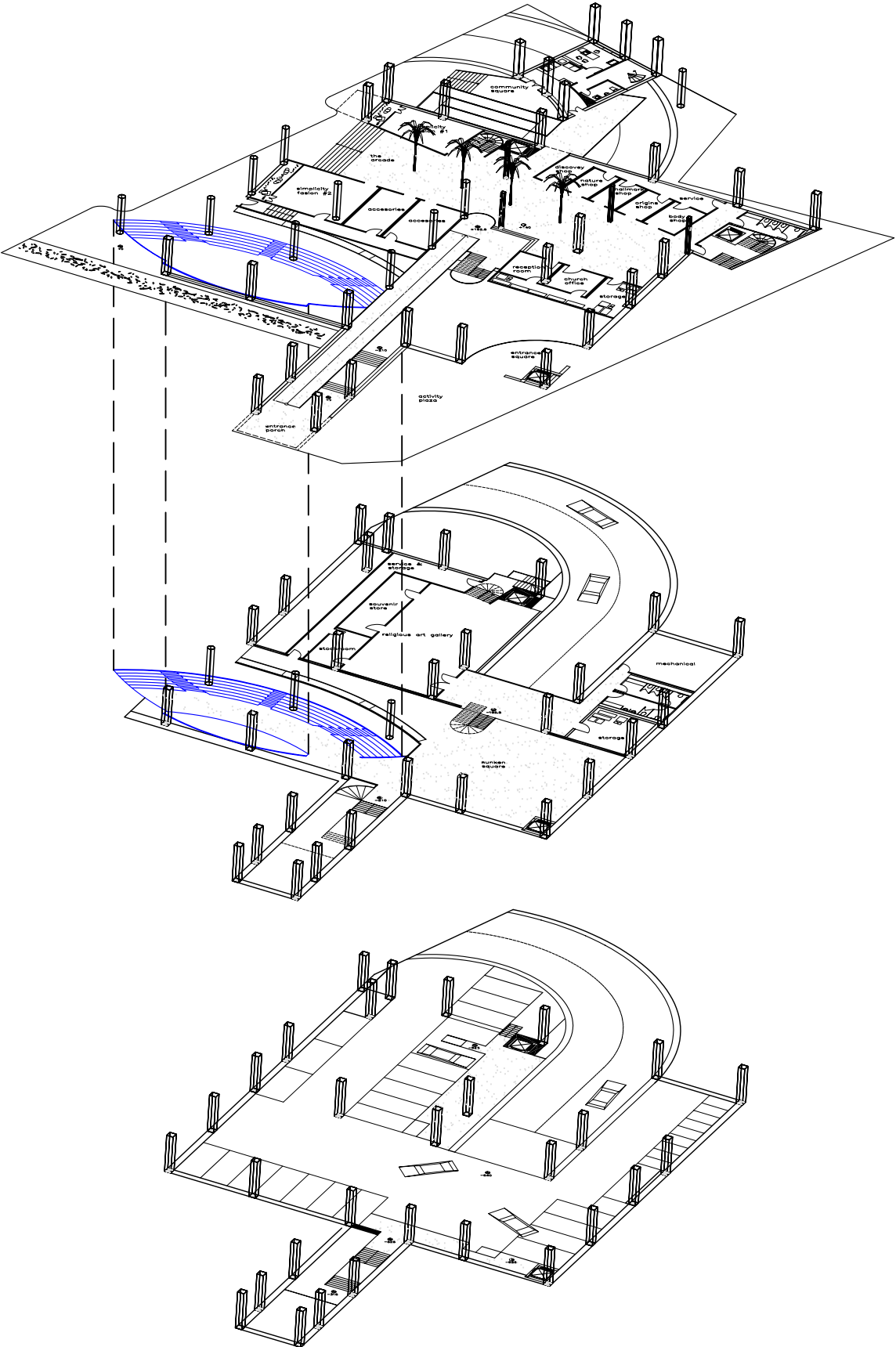

ISO : 2F-4F

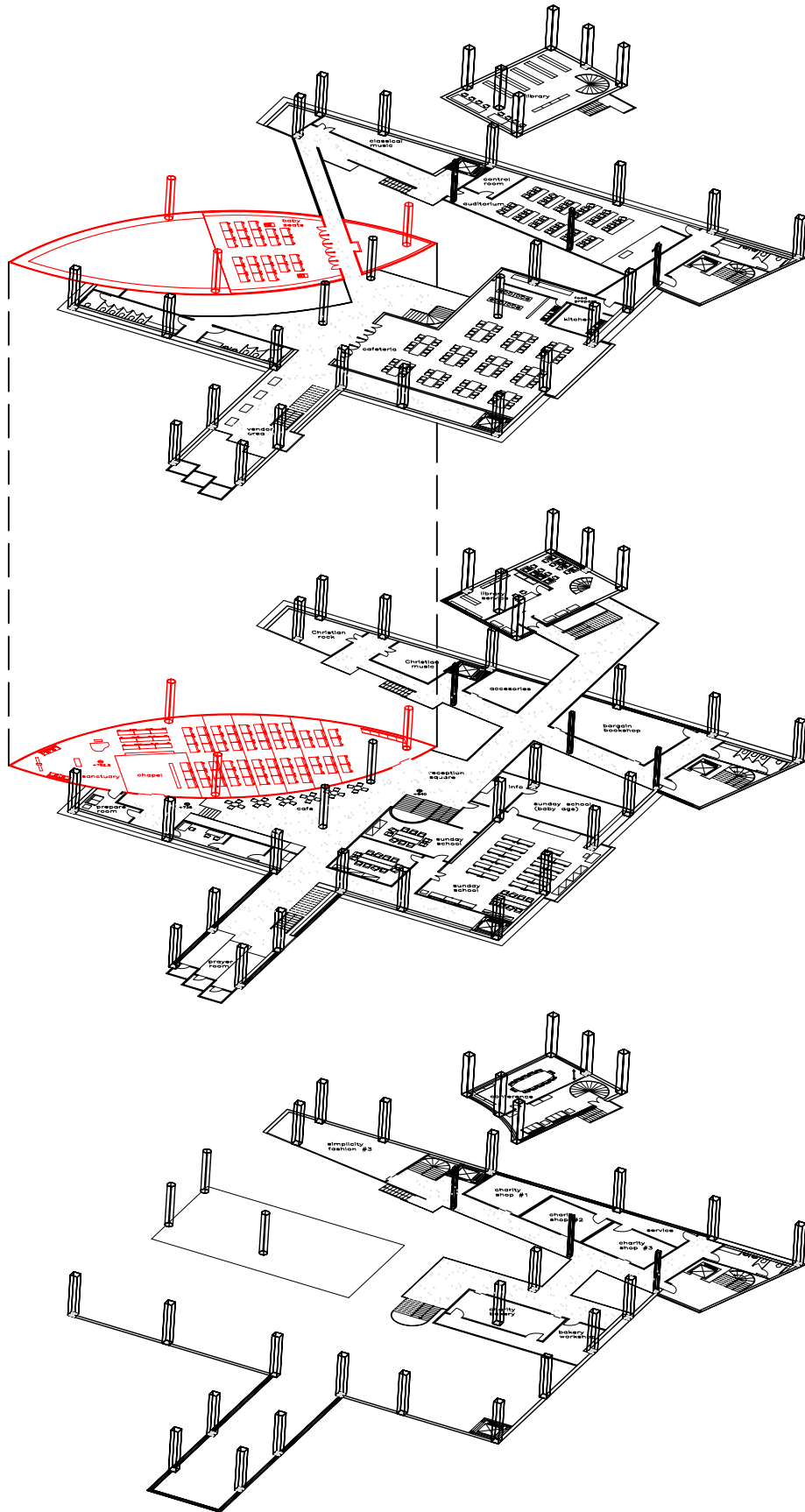

ISO : 5F-7F

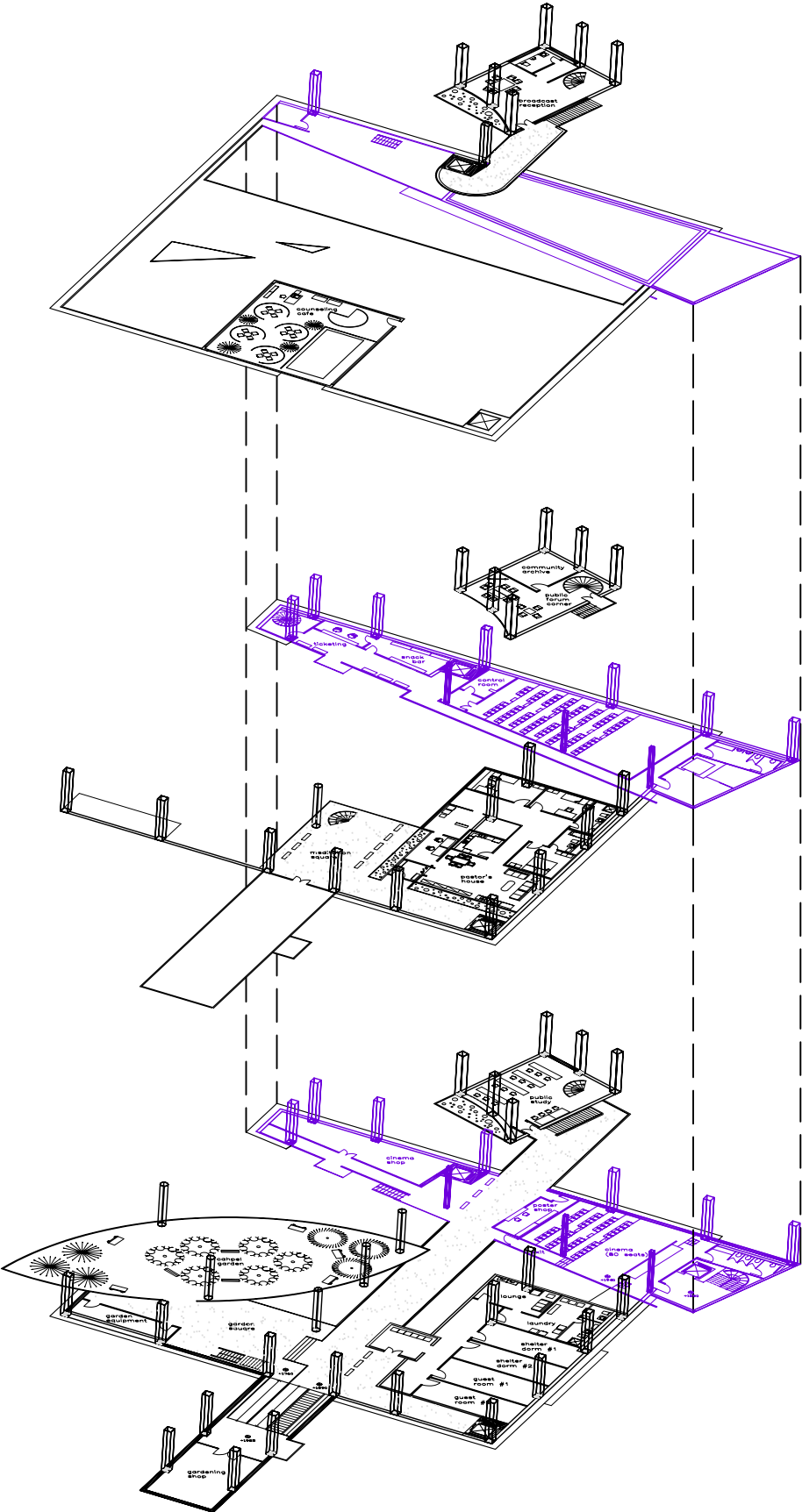

ISO : 8F-top

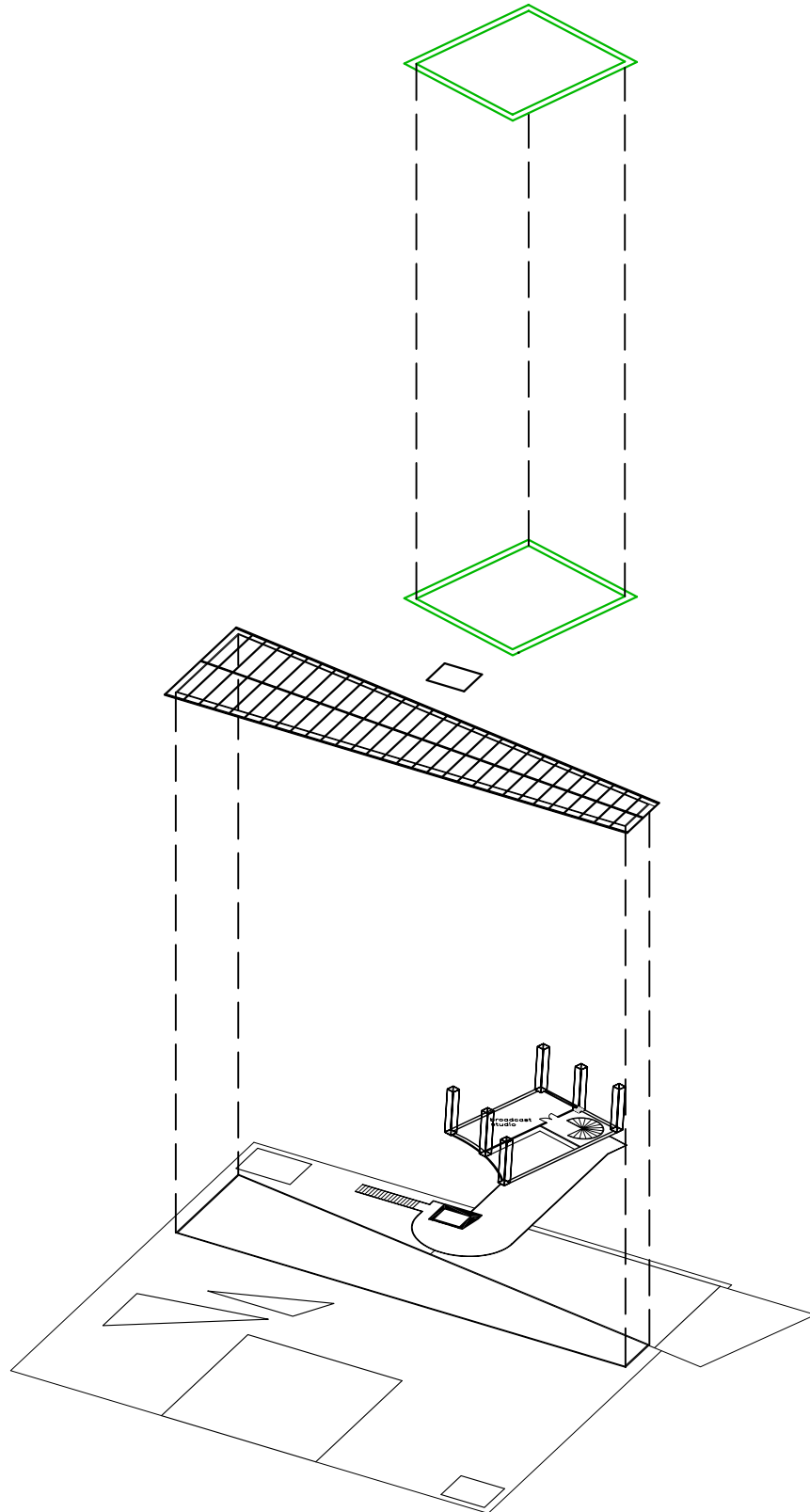

第七章 回顧與建議

7-1 論文設計回顧



圖 7-1 「拱廊教會計畫」建築量體 3D 模型（西向視角）

「拱廊教會計畫」是一個基進神學的建築實踐，也是一個消費社會的建築實驗。筆者雖透過模型、圖面、影像等各種方式盡力嘗試，期待能創造出一嶄新的長老教會空間。然而，囿於當下的時間與個人能力仍十分有限，回顧本論文設計，筆者確知在理論基礎與整體建築設計方面，尚有諸多可再修正之處，今簡短說明於下：

1. 關於消費社會對於建築的意涵與影響，可再進一步研究分析。
2. 關於基地分析，若時間許可可再針對社區做深入的訪談調查。
3. 本論文設計仍未能掙脫樓板對於建築的限制，應可再做突破。
4. 消費生活與宗教空間兩者之間的交織，似應還有機會更緊密。
5. 在地域主義建築形式方面，本論文設計案提供的線索並不多。

簡言之，本論文設計確實已經初步提供了基督教會（以長老教會為例）對於當代消費社會的可能回應方式之一，但是，這僅僅只是基督教會與當代社會在建築方面的初次相遇，故設計手法未臻純熟、反省不夠深刻等問題，都是未來需要努力的方向。

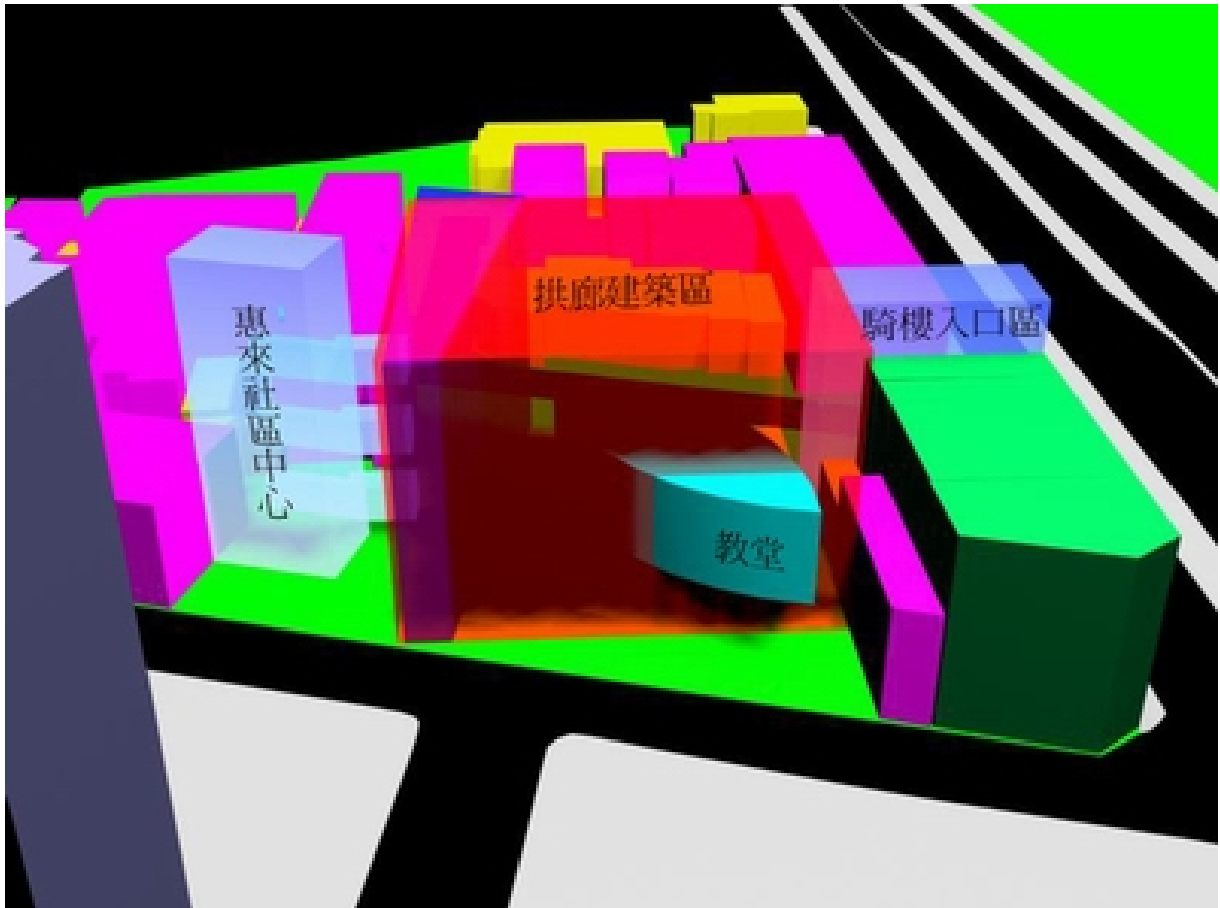
7-2 後續研究建議



圖 7-1 「拱廊教會計畫」建築量體 3D 模型（東南向視角）

關於後續研究的方向，筆者建議可從下列幾點著手：（一）以台灣特有的消費文化作為出發（例如：區域性流動攤販），嘗試對當代的基督教會建築提出新的觀點。（二）聚焦於消費空間的公共性，並且針對這一點在教會建築方面做出積極的回應。（三）收集更完整的教會多樣形式發展，並且持續追蹤各個形式的發展結果與影響。（四）針對「拱廊教會計畫」做更深入的探討與研究，持續嘗試此建築類型的發展。

參考文獻

〈論文-thesis〉

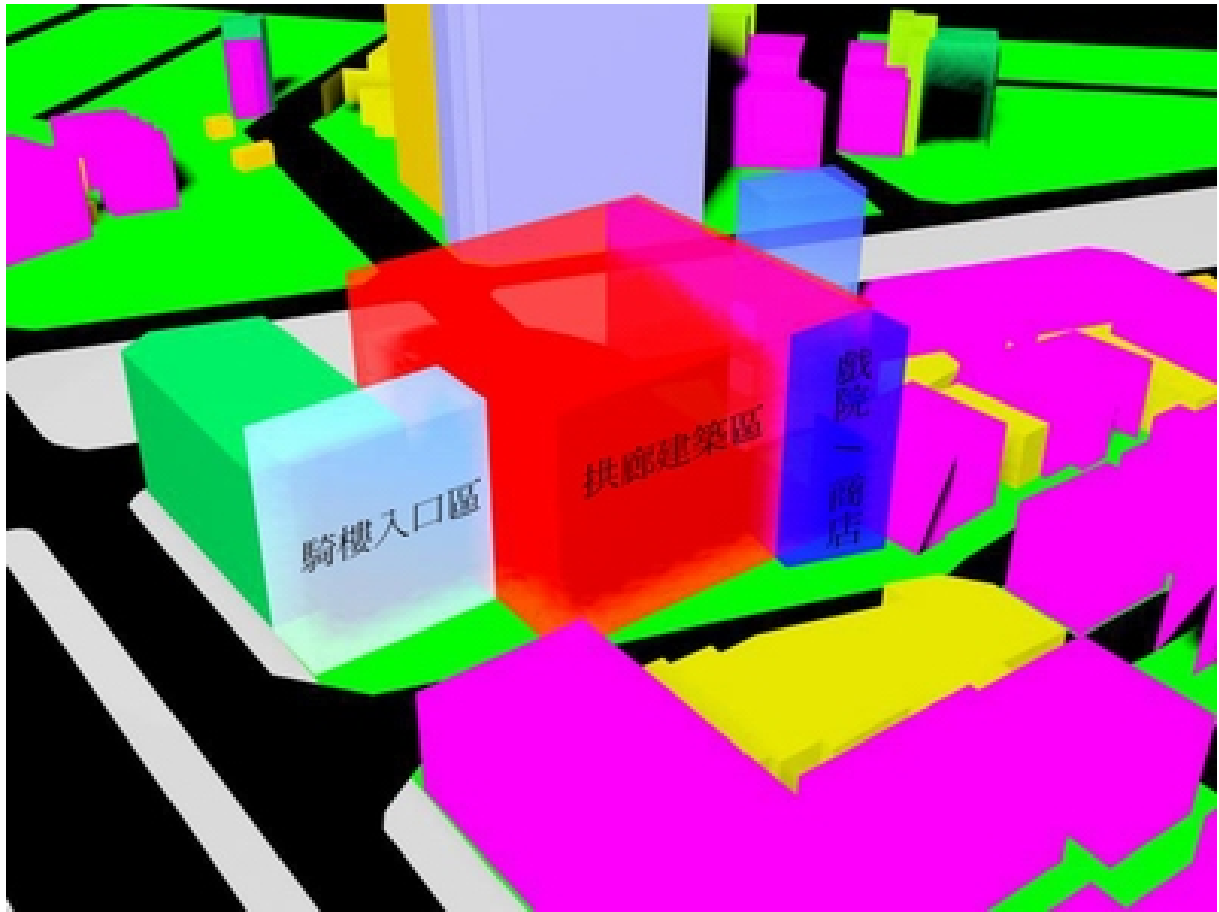
- 蘇希宗 [1970]，《道成肉身之教堂建築》，台南神學院研究所
 陳淳頌 [1990]，《現世化對台灣基督長老教會建築之研究》，私立逢甲大學建築與都市計畫研究所
 蘇南洲 [1990]，《教堂空間之社會分析—以台灣長老會濟南教堂為例》，國立台灣大學土木研究所
 郭炳宏 [1992]，《台灣現代建築地獄主義初探》，國立成功大學建築研究所
 張欽烽 [1997]，《南台灣基督教教堂建築研究》，國立成功大建築研究所
 呂莉莉 [1997]，《教會參與社區運動之過程分析—以和順教會與義光教會為例》，國立台灣大學建築與城鄉研究所
 徐敏雄 [1998]，《臺灣基督長老教會社會服務事工的發展》，國立中正大學社會福利研究所
 林一川 [1998]，《現現代都市教會建築之設計—柳原基督長老教會》，私立東海大學建築研究所
 謝偉士 [2000]，《當代都市化過程中基督教會空間演變初探—以 1945 年以後之台中市為例》，東海大學建築研究所
 黃文毅 [2001]，《教會空間之探討—以台北縣市台灣基督長老教會為例》，私立中華大學建築與都市計畫研究所

〈宗教-religion & 社會-society〉

- Armstrong, Karen 著，蔡昌雄 譯，《神的歷史》（A History of God），立緒文化，台北（1996）
 McManners, John 編，《牛津基督教史》，牛津大學出版社，香港（1996）
 Weber, Max 著，于曉 譯，《新教倫理與資本主義精神》，左岸文化，台北（2001）
 Pamela Dickey Young 著，陳美玲、朱麗娟 譯，《基督教婦女神學方法論探索》，台灣基督長老教會總會婦女事工委員會，台北（1997）
 Stanley J. Grenz、Roger E. Olson，《二十世紀神學評論》，校園書房，台北（2000）
 林培松、鄭連明，《基督徒的教會生活》，台灣基督長老教會青年事工委員會，台北（1980）
 胡忠銘，《基督教禮拜學導論》，人光出版社，台南（1998）
 黃伯和，《孕育於文化的神學》，人光出版社，台北（1987）
 邱瓊苑，《新編焚而不燬—訓練手冊》，台灣基督長老教會總會教育委員會，台北（1995）
 張立夫，《教會禮拜更新手冊》，人光出版社，台南（1995）
 卓新平，《基督宗教論》，社會科學文獻出版社，北京（2000）
 陳主顯，《歐洲宗教剪影//背景.教堂.儀禮.信仰》，中正書局，台北（2002）
 王崇堯，《當代問題與基督教思想》，永望文化，台北（1992）
 武金正，《解放神學：脈絡中的詮釋》，光啓，台北（1991）

〈拱廊 arcade & 教堂-church〉

- Braunfels, Wolfgang,《Monasteries of Western Europe》,Thames and Hudson,London（1972）
 Heathcote, Edwin & Spens, Iona,《Church Builders》,Academy,Singapore（1997）
 Johann Friedrich Geist《Arcades, the history of a building type》, MIT Press, Cambridge（1983）
 Mann, A. T.,《Sacred Architecture》,Element,Rockport（1993）
 Macaulay, David 著，鄭國政 譯，《大教堂》，上誼，台北（1995）

〈台中-Taichung〉

- 台中市政府，《台中市發展史》，台中（1989）
 台中市政府，《民國 91 年台中市都市計畫年報》
 林柏維，《文化協會的年代—台中市珍貴古老照片專輯 2》，台中市立文化中心，台中（1996）
 張勝彥，《台中市史》，台中市立文化中心，台中（1999）
 逢甲大學建設學院 [2001]，《台中市綜合發展計劃》

〈消費社會/資本主義-consumer society/capitalism〉

- 喬治·里茨爾 (George Ritzer) 著，顧建光 譯，《社會的麥當勞化》，上海譯文，上海 (1999)
 丹尼爾·貝爾著，趙一凡/蒲隆/任曉晉 譯，《資本主義的文化矛盾》，桂冠圖書，台北 (1991)
 陳坤宏，《消費文化與空間結構—理論與應用》，詹氏書局，臺北 (1995)
 馬克斯·舍勒 (Max Scheler) 著，羅悌倫 譯，《資本主義的未來》，牛津大學出版社，香港 (1995)

〈建築-architecture〉

- Alexander, Christopher, 趙冰 議，《建築的永恆之道》(The Timeless Way of Building)，六合出版，台北 (1994)
 Alexander, Christopher, 王聽度、周序鴻 議《建築模式語言》(A Pattern Language)，六合出版，台北 (1994)
 《The Harvard Design School Guide to Shopping / Harvard Design School Project on the City 2》，
 edited by Chuihua Judy Chung, TASCHEN, (2002)
 Baker, H. Geoffrey, 《Design Strategies in Architecture》, Van Nostrand Reinhold (1989)
 Dennis, Michael, 《Court & Garden》, MIT Press, Cambridge (1986)
 Norberg-Schulz, Christian, 《Meaning in Western Architecture》, Rizzoli, New York (1980)
 Norberg-Schulz, Christian, 《Architecture: Meaning and Places》, Rizzoli, New York (1986)
 Papadakis, Andreas, 《Free Spirit in Architecture-Omnibus Volume》, Academy, Singapore (1992)

〈建築史-history of architecture〉

- 東海大學建築研究中心，《現代建築事典》，東華書局，台北 (1992)
 夏鑄九，《理論建築——朝向空間實踐的理論建構》，台灣社會研究叢刊，台北 (1992)
 Frampton, Kenneth 著，蔡毓芬 譯，《現代建築史——一部批判性的歷史》，地景，台北 (1999)
 Pevsner, Nikolaus, 《A History of Building Types》, Thames and Hudson, London (1976)
 Risebero, Bill, 《The Story of Western Architecture》, Herbert Press, London (1997)
 Yarwood, Doreen 《A Chronology of Western Architecture》, Facts On File, New York (1987)

〈文化研究-cultural studies〉

- During, Simon, 《The Cultural Studies Reader》, Routledge, New York (1993)
 Leach, Neil, 《Rethinking Architecture—a reader in cultural theory》, Routledge, New York (1997)
 Walter Benjamin, 《The Arcades Project》, Belknap Press, Cambridge (1999)
 楊大春，《傳科》，生智，台北 (1995)

〈雜誌/報紙-magazine/newspaper〉

- 《當代》雜誌，激進神學專輯，第 31 期，1988 年 11 月
 《島嶼邊緣雜誌》激進神學專輯，第 13 期，1995 年 3 月
 《台灣教會公報》第 2654 期，2003.01.12
 《台灣教會公報》，第 2690 期，2003.09.21
 《哲學》雜誌，第 1 期，1924 年
 《中國時報》，2000.04.110
 《建築師》264 期，1996 年 12 月

■ 附錄一：台灣基督長老教會 (The Presbyterian Church in Taiwan, PCT)

西元十七世紀初年的荷蘭治台時期 (1624-1661 A.D.)，荷蘭東印度公司派遣三十二名牧師來到台灣，首次將基督教 (Christianity，更精確地說是「新教」，(Protestantism) 傳入，並在新港 (今台南縣新市鄉)、麻豆、大目降 (今台南縣新化)、熱蘭遮城 (Zeelandia，今安平古堡) 等地建造了台灣的第一批教堂建築¹。

至西元一六六二年鄭成功入台驅荷之後的兩百多年，基督教 (含荷蘭傳入的新教與西班牙傳入的天主教) 的發展暫告中斷。直到西元一八六〇年，天津條約之後，西洋教牧人員才再度來台傳教，其中又以一八六五年到台南的蘇格蘭長老教會馬雅各醫生 (Dr. James L. Maxwell) 與一八七二年到淡水的加拿大長老教會牧師馬偕 (George Leslie Mackay) 影響最為深遠。因此，自十九世紀末至今，經歷 137 年的傳教與在地化發展之後建立了目前在台灣各地有一千兩百多間教會與廿二萬多位信徒的長老教會系統²，相當於台灣人口的 1%。

從長老教會發展史中可以清晰見到十六世紀宗教改革³之後，加爾文教派⁴帶來的深厚影響—教會議會體制，亦成為台灣基督長老教會系統最重要的架構。由於其核心信仰傾向於強調全體信徒的共同參與，因此「民主共和」的精神主導著教會的發展。所以綜上所述，就不難理解台灣基督長老教會的信仰態度，相對於其他基督教派而言，往往帶有更強烈的入世思想；其對於政治、社會的參與較高，整體規模制度亦較完善，故學生選擇此基督教派的教義與禮拜儀式，作為論文設計在宗教向度的依據。

台灣基督長老教會 1991-2000年信徒總數動態

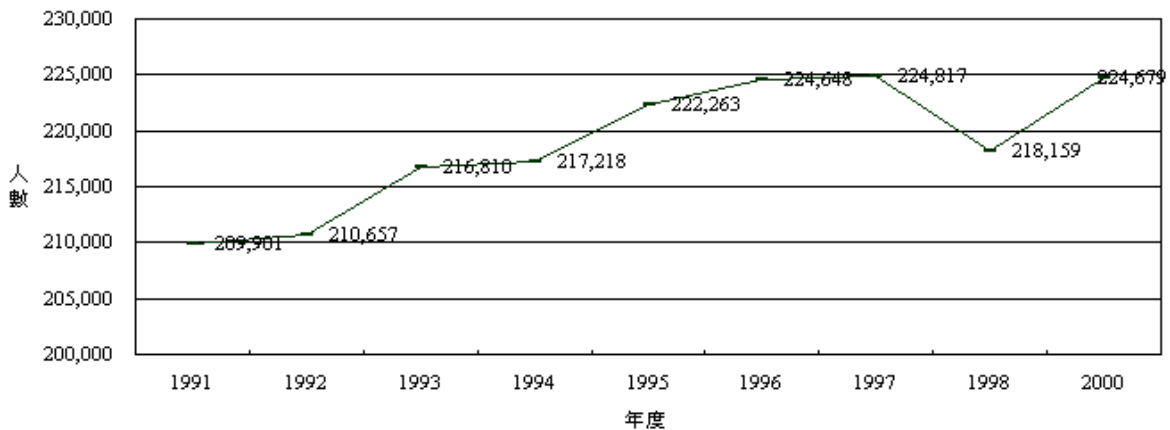

↑：台灣基督長老教會 1991-2000 年信徒總數動態 (資料取自長老教會網站)

¹ 李乾朗，〈台灣建築史中的教堂〉演講講義，2002 年 10 月 2 日。

² 長老教會總會網站 [online] <http://test.pct.org.tw/stat/2000.htm> [accessed 16 October 2002]。

³ 16 世紀初，反對羅馬教會某些教義和做法的運動。在德國有馬丁·路德(1483-1546)，瑞士有慈運理(1484-1531)和加爾文，蘇格蘭有諾克斯(1505-1572)等人所倡導的教會改革運動，以「因信稱義」、「聖經中心」、「萬民祭司」為三大主張。

⁴ 1536 年加爾文在瑞士日內瓦的宗教改革所建立的基督教宗派，主要建立在入世的神學基礎上 (world affirming theology)。

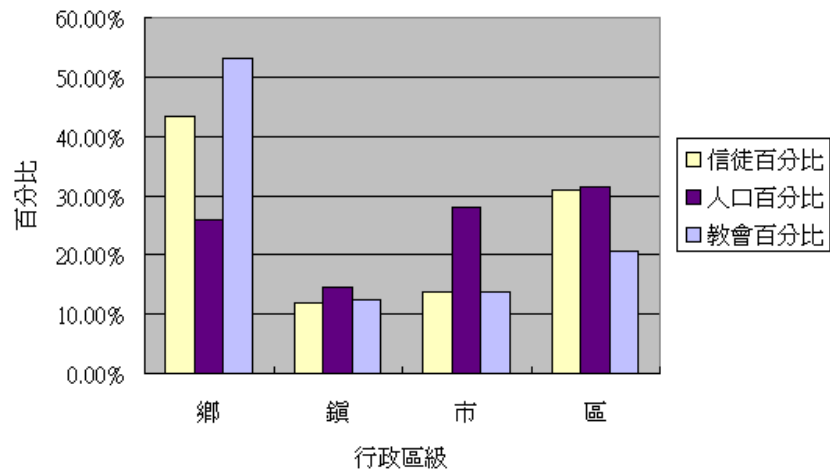

↑：台灣基督長老教會各行政區、信徒、人口及教會分布

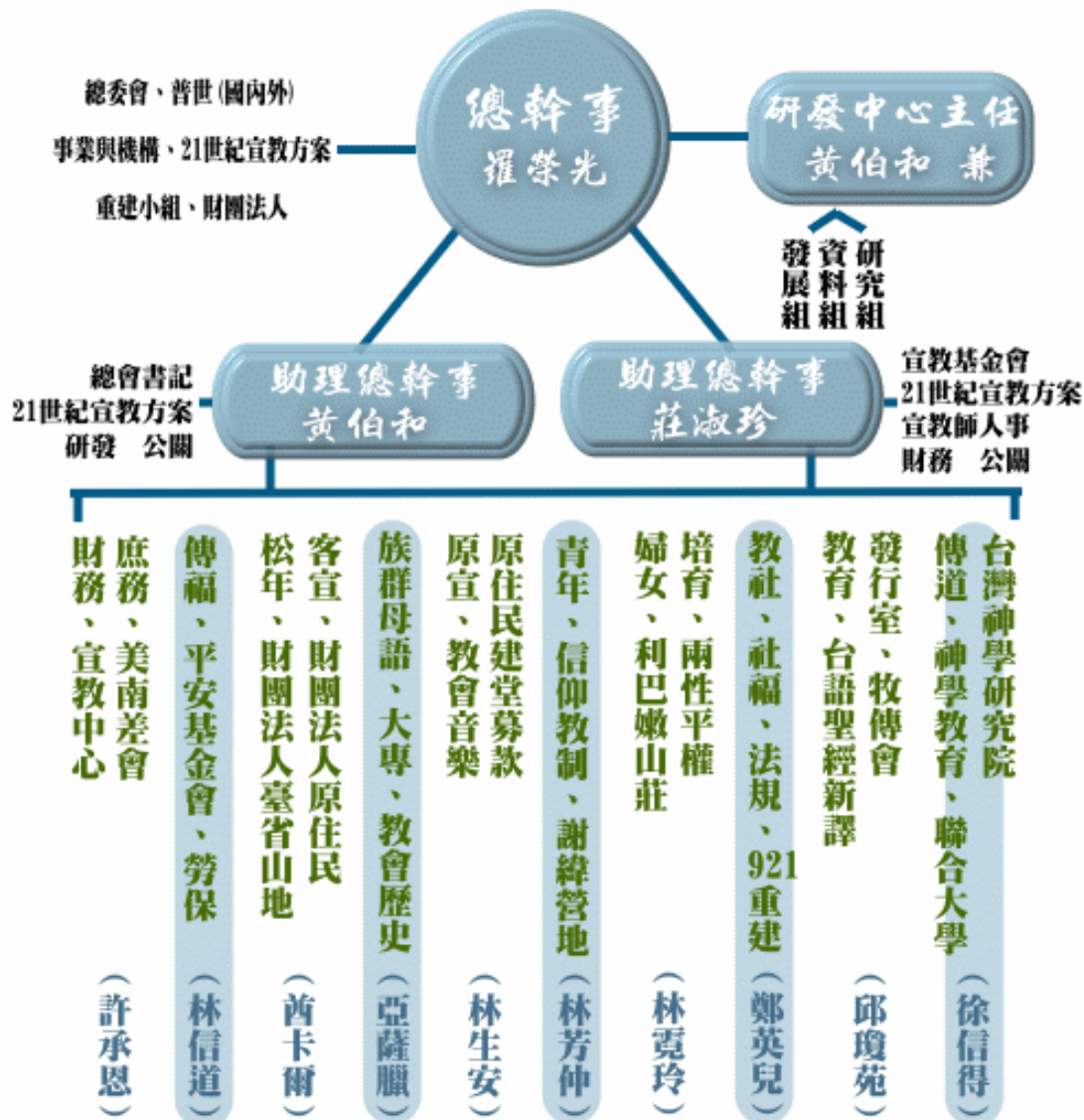

↑：台灣基督長老教會總會組織圖（資料取自長老教會網站）

■ 附錄二：基進神學（激進神學）的發展大勢速記⁵

當代「激進神學」興起的背景，應當追溯到上個世紀末的「自由神學」（liberal theology）及「基督教社會主義」運動；推動這個運動的主流，則是自由神學家的中的「社會福音派」。

自由神學 / 基督教社會主義運動

他們抨擊保守派出世的神學觀，他們樂觀地想要在地上實現公義的神國。但是第一次世界大戰掃光了樂觀的氣氛，許多自由神學家又投回正統的懷抱，而成爲「新正統」，代表人物就是「危機神學」或「辯證神學」的卡爾·巴特（Karl Barth）以及卜爾仁（Emil Brunner）。

危機神學 / 辯證神學

在第二次大戰前後，受存在主義的影響的神學家，如田立克、布特曼(Rudolf Bultmann)等人，也爲現代神學注入了新的思想血液；田立克的「終極關懷」、布特曼的「除神話化」，大膽的揚棄統神學詮釋，爲後來更激進的神學鋪路。

終極關懷 / 除神話化

受納粹迫害而死的神學家潘霍華(Dietrich Bonhoeffer)，在死前所著之《獄中書簡》，開啓了當代激進神學第一個流派——「世俗神學」的先聲。之後，戈高登（Friedrich Gogarten）與柯克斯（Harvey Cox）把「世俗神學」正式推出；接著便是漢彌爾頓（William Hamilton）與阿爾泰瑟（Thomas J.J. Altizer）的「神死神學」。

世俗神學 / 神死神學

在這期間，神學界的爭論也感染到一般大眾，柯克斯的《世俗之城》一書成了暢銷書，引起了「世俗城爭辯」風波；羅賓遜主教的《對上帝誠實》（Honest to God），因爲它的通俗風格，把新的神學精神帶入大眾，也引起了一場爭論。此外，還有大大小小的神學流派均在六〇年代及七〇年代湧現。

希望神學 / 革命神學

在歐洲，比較接近左派思想的「希望神學」，也在布洛赫(E Bloch)開端，莫特曼(Jurgen Moltmann)集大成的情勢下登場。「希望神學」又名「政治神學」，是「激進神學」中的左翼。

過程神學 / 解放神學

受到懷海德的過程神學以及德日進影響的「過程神學」，也在考布（John Cobb）的介紹下流行起來，成爲「激進神學」中頗具影響力的一派。雖然這些以新教爲主的「激進神學」影響了一批有入世精神的基督徒，在默默中爲社會或政治的理想工作，但似乎影響不是那麼引人注目，而且影響力只及歐美地區。

相反的，在拉丁美洲，以舊教爲主的「解放神學」（liberation theology）則把比較傳統的基督論神學與激進的社會分析結合起來，影響深遠。這就是今日激進神學的大勢。

⁵ 《當代》雜誌，激進神學專輯，第31期，1988年11月

■ 附錄三：今日教會相關報導

《台灣教會公報》二〇〇三年九月十五日～九月廿一日／2690 期



讓教會進入人群中——充氣禮拜堂以創意吸引人

「假如你沒辦法讓人來到教會，你可以把教會帶到人群當中。」英國的吉爾（Michael Gill）如此深信，因此，他特別設計一個仿歌德式建築的充氣禮拜堂，以創意、有趣的方式吸引人，特別是讓小孩子上教堂。這間充氣禮拜堂是由防火的 PVC 所做成，有一個十四呎的尖塔，並且有美麗的彩繪窗，還有一個充氣的講壇。最方便的是，你想要到哪裡做禮拜，隨時都可以把禮拜堂帶著走。吉爾認為，充氣禮拜堂最能夠解決英國和其他國家做禮拜人數下降的問題。這間禮拜堂的充氣時間大約三小時，要排出空氣收好，則不到兩小時。（圖文取自 Presbyterian Record, June 2003 & The Observer, June 2003，譯／陳惠淑）

修女也瘋狂 在新竹真實上演

援引問題學生 江美慶彈吉他著便服 籌設另類咖啡店 為邊緣青少年開啓對話窗口

本報記者林家琛

琥碧戈珀主演的電影「修女也瘋狂」，敘述修女與黑勢力對抗，拯救社區中頹廢青少年的故事。在台灣也有一位這樣的修女，天主教仁慈聖母傳教會修女江美慶長髮披肩，彈著吉他，對「良莠不齊」的年輕人拋出關愛地眼神，還打算為社會邊緣青少年開一家「另類咖啡店」，情節有如「修女也瘋狂」的翻版。

參與青少年輔導工作廿多年的江美慶說，她接觸過成百上千酗酒、吸毒、暴力、性犯罪的青少年，卻受限於國內輔導機構與設施不足，加上沒有一套有效的輔導方法，讓她不是只能祈禱孩子變好，就是眼見他們繼續犯法。

江美慶也曾質疑輔導的方法錯了，她向西班牙總會申請，獲准前往美國攻讀牧職輔導課程，將理論化為具體助人的方法。

中興新村五教堂合辦 購物、喝咖啡

教堂街周末派 休閒

記者莊芳銘／南投報導

南投縣中興新村中正路旁的長老教會等五間教堂，昨天擠滿來自各地的教友，有人在跳蚤市場上選購物品，有人喝一杯悠閒的咖啡，還有悠揚的音樂可聽，「教堂街、周末派」活動帶來了休閒中興的氣氛。

昨天上午陰雨不斷，但來自各地的教友依然興奮的參加「教堂街、周末派」活動，不少教友全家出動，騎單車欣賞雨中的中興新村景致，再回到教堂邊的跳蚤市場選購衣物及各式家用品。

主辦這項活動的長老教會南投社區重建關懷站表示，教堂街、周末派僅是帶動中興休閒風氣的第一步，他們希望藉由中興休閒活動的推動，把中興新村塑造成一個休閒藝術社區，促進中興假日觀光活動的蓬勃。

【2001-04-08/聯合報/18版/中部新聞】

● **Religion Journal;**
Yes, God Is Everywhere, Even at the Local Mall
 – The New York Times By FRANCINE PARNES, March 2, 2002, Saturday –

.....國際購物中心委員會發言人杜克女士表示，美國有近一千兩百座與外界隔離的購物中心，其中約一百座有宗教意味存在，典型的做法是出售宗教書籍的攤位，偶爾也有些購物中心在裡面設立教堂。.....

.....李歐丹神父表示，在新澤西州帕拉姆斯的柏根購物中心，裡面的卡米萊特教堂每天都吸引兩百人前往望彌撒。每個月固定去望彌撒的教友多達一千五百人。教堂的氣氛十分輕鬆，購物中心區宗教委員會共同創立人齊爾牧師說：「如果購物中心是在美國郊區大街，教堂的地利就是可以在宗教意味比較不濃的環境下接近民眾。許多宗教追求者在購物中心感覺比較不受威脅。」.....

.....芝加哥大學社會學教授麥克羅伯茲說，在購物中心發現教堂不足為奇。他說：「我們發現，一股龐大的趨勢或許將蔚然成風，那就是購物中心已成重要場所，這種場所既不是家庭，也不是街坊或工作地點。購物中心或許已開始發揮更多社區功能。」

● **The New York Times** ●

● **法國號教會投身社區總體營造** ●

—中國時報，楊珮君報導，中華民國 89 年 4 月 10 日—

.....經過溫州街 58 巷的人，目光很容易被這家看似酒吧、卻又掛著教會招牌的「法國號教會」吸引。牧師陳祖雲及妻子陳君卿六年前來到大安區大學社區，發現了這家 PUB。六年來，這家純酒吧轉型為教會兼酒吧，也漸漸投入社區藝文活動，前年起陳祖雲夫婦乾脆將 PUB 完全停掉，成立致福益人學苑及社區守護中心。.....

.....陳君卿說，教會常給人一種距離感，好似隔著一層圍籬，跟社區脫節，非教友就不會走進教會。她說，早期外國基督徒來台灣最重要的工作不是傳教，而是從事社會運動，幫助當地人民。因此法國號教會投入社區營造工作行列，積極紮根大學社區。.....

.....「我們希望未來能成立社區劇場」。法國號有時會撥放音樂劇極好電影，讓社區親子一齊欣賞，.....到了韻律課時間，教會空間變成韻律教室。電腦課時間一到，法國號又搖身變成電腦教室，桌子、椅子及電腦突然冒出來，星期日早上又變為教友作禮拜的教堂，實在堪稱多功能的教會。陳君卿說，未來計劃供應免費咖啡、茶水，讓更多人走進來。

● **報時國中** ●

■ 附錄四：台中市

「這是個天使與魔鬼比鄰而居的城市。夜晚，車燈沿台中港路流向市中心，路經空曠的重劃區，霓虹迷離的巴洛克城、椰林招搖的度假村等，造型各異的旅館、舞廳織出一片熱鬧燈海，飲食男女熙來攘往，點綴台中市鬼魅般的頹廢晚妝。」

— 陳慧婷⁶

根據經建會都住處的資料顯示⁷，在台灣，台中雖然是僅次於台北、高雄兩直轄市的第三大都市，但是一年 116 萬的平均家戶所得當中，有將近 67 萬的消費性支出(參考表一)。亦即平均每戶年收入雖然比高雄人少四萬，但是消費卻至少多出了一萬。由此不難看出台中人懂得享受、敢於消費的鮮明個性。

此外，台中市的產業結構中有超過七成的比例屬於服務業，這樣高的服務業比例，僅次於金融服務密集的台北市與觀光服務為主的澎湖縣，放眼台中市區裡豐富多樣的娛樂餐飲業，其城市消費活力自然就不言而喻。舉例來說，2000 年 10 月 14 日在台中中港路旁七期重劃區內開幕的新光三越百貨公司，在兩年後的今天已經成為台中最重要的商場之一。2002 年上半年，台灣百貨零售業整體業績較 2001 年成長了 1.7 %，但是台中卻成長了 8.5 %，成為全國成長最高的區域。

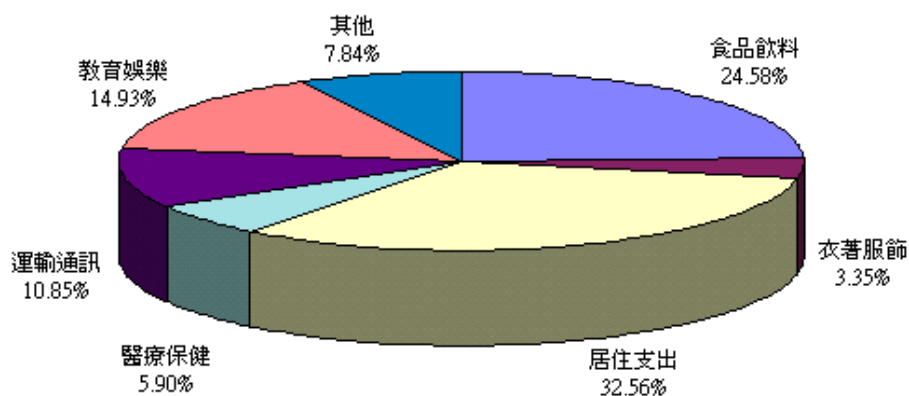

↑：2000 年 7 月台中市家庭消費支出分配（台中市政府網站）

【台中市相關統計資料】

項目	數字	全國排名(含北、高)
面積	163.43 km ²	18
人口密度	5910 persons / km ²	3
人口遷入比例	1.66 %	1
每戶年所得	1,162,161 NT dollars	6
每戶年消費	669,146 NT dollars	6
每戶年儲蓄率	27.2 %	13

資料來源：行政院經濟建設委員會都市及住宅發展處〈都市及區域發展統計彙編, 2001 年〉

⁶ 〈創意，消費，台中再起〉，天下雜誌，260 期，2002 年 10 月 1 日，p.61。

⁷ 都市及區域發展統計彙編，2001 年。