

REPRESENTATION OF TAIPEI'S EAST END

擾動中的東區再現

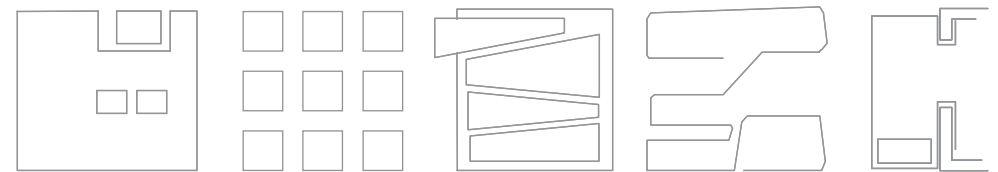

東海大學建築研究所
建築碩士論文設計

研究生 賴奕錚
指導教授 葉朝憲
所長 陳格理

中華民國100年6月



REPRESENTATION OF TAIPEI'S EAST END

擾動中的東區再現

東海大學建築研究所
建築碩士論文設計

研究生 賴奕錚
指導教授 葉朝憲
所長 陳格理

中華民國100年6月



私立東海大學建築系碩士班
建築碩士學位論文

研究生：賴奕錚
經審查及口試合格特此證明
論文考試委員會

劉學仁

賴奕錚

程宗賢





林昌修

指導教授：葉朝憲
林昌修

所長：陳格理

葉朝憲

中華民國九十七年十二月



謝 誌

由衷感謝

家人：我的父母、弟弟

指導老師：葉朝憲 老師

畢業設計招集人：林昌修 老師

評圖委員：楊家凱、劉克峰、王俊雄 老師

設計課老師：黃謙智、曾成德、盧澤彥、程宗賢、
曾瑋、漆志剛、黃明威、郭文亮 老師

學長姐及同學：敬哲、文禮、朝聖、靜怡、晏奇
、承翰、天諭、方瑋

幫手：禹彤、韋翔、子昂、儀軒、可欣、
晟祥、延婷、慢弟、文誼、碰碰

朋友：諺琪、譯賢、家興、智能、家和

主管及同事：華倚、宜霖、POKO、詩涵

特別感謝：苡瑄、偉茹



摘要

透過不可預期的擾動疏通了日常生活的掙扎與壓抑。如果每個人都能在這裡發現屬於自己生存的理由，生活也許就可以不再充滿艱難。

檢視東區的環境問題、空間特質，找出再發展的可能性，並試著透過擾動，重新詮釋人群間的細微互動與行為模式。

五種空間元素，代表立面、入（開）口、屋頂、夾層、路徑，具有個別的空間屬性與試著處理的環境議題，透過不同的prototype與策略，讓空間有不同發展的價值可能，同時透過擾動也滿足了不同族群來到東區獲得暫時釋放的可能性，亦拼湊出我眼中東區的樣貌與氛圍。

關鍵字

台北東區、精神癱瘓、文本、擾動

ABSTRACT

THROUGH UNPREDICTABLE SPATIAL INTERVENTIONS, THE STRUGGLE AND CONSTRAINS OF DAILY LIFE ARE RELEASED. IF EVERYONE CAN FIND THEIR OWN REASON TO SURVIVE FROM HERE, LIFE MAY NOT BE FULL OF DIFFICULTIES ANYMORE. IN THIS STUDY, I INVESTIGATE THE ENVIRONMENTAL ISSUES AND SPATIAL CHARACTERISTICS OF TAIPEI'S EAST END IN ORDER TO FIND ITS POSSIBILITY OF REDEVELOPMENT, AND TRY TO REINTERPRET THE SUBTLE INTERRELATIONS AND BEHAVIOR PATTERNS AMONG PEOPLE BY AN INTENTION OF ARCHITECTURAL DESIGN. THE FIVE SPATIAL CHARACTERISTICS I USE IN THIS STUDY INCLUDE FAÇADES, ENTRIES, ROOFS, MEZZANINES, AND PATHS. EACH OF THEM HAS ITS OWN SPATIAL ATTRIBUTES THAT CAN COPE WITH DIFFERENT ENVIRONMENTAL ISSUES AND PIECE UP THE IMAGE AND ATMOSPHERE OF TAIPEI'S EAST END. THROUGH DIFFERENT PROTOTYPES AND STRATEGIES, I CREATE DIFFERENT DEVELOPING POSSIBILITIES FOR A SPACE. THESE SPATIAL INTERVENTIONS WILL OFFER A POSSIBILITY TO SATISFY THE DEMANDS OF DIFFERENT GROUPS OF PEOPLE, WHOM DESIRE TO RELEASE THEIR STRUGGLE AND CONSTRAINS OF DAILY LIFE IN TAIPEI'S EAST END.

KEY WORDS

REPRESENTATION OF TAIPEI'S EAST END \ ENERGETIC INDICATION \ VRSION \ AN INTENTION



目 錄

001	006
序論	1 BUS STOP
流程架構	2 Urban lounge
發掘03-09	3 Nomadic hotel
	4 Living tunnel
	5 GYM BAR
002	007
討論-精神病癥	情境故事的串聯
歷史背景	
003	008
文本	附錄
004	
空間特質	
005	
設計論述	

Social phobia
Obsessive Compulsive Disorder
Bipolar disorder
Depressive Disorders
Schizophrenia ,Paranoid Type
Social phobia
Obsessive Compulsive Disorder
Bipolar disorder
Depressive Disorders
Schizophrenia ,Paranoid Type
Social phobia
Obsessive Compulsive Disorder
Bipolar disorder
Depressive Disorders
Schizophrenia ,Paranoid Type
Social phobia
Obsessive Compulsive Disorder
Bipolar disorder
Depressive Disorders
Schizophrenia ,Paranoid Type
Social phobia
Obsessive Compulsive Disorder
Bipolar disorder
Depressive Disorders
Schizophrenia ,Paranoid Type
Social phobia
Obsessive Compulsive Disorder
Bipolar disorder
Depressive Disorders
Schizophrenia ,Paranoid Type
Social phobia
Obsessive Compulsive Disorder
Bipolar disorder
Depressive Disorders
Schizophrenia ,Paranoid Type

INTRODUCTION

INTRODUCTION

台北的亂與腐朽反倒成為了她的魅力，一種在混沌中的自發生活秩序。土地混合使用、錯綜的都市符碼、非正式的經濟與營造活動、與精彩的夜生活，賦予城市每天不絕的24小時活力；市民的主體行為與身體經驗更編排出每日生活路徑的地方芭蕾與空間模式。

失序弔詭之處在於，它可以是現代都市生活焦慮與沮喪之源，也可以是其出口；他是無數個人自壓迫釋放後共同匯聚的巨大聚集能量，一方面可能導向衝突，另方面卻也透過不可預期的擾動疏通了日常生活的掙扎與壓抑。（康旻杰）

東區做為台北全球化發展下的混淆之地。人們離鄉背井面對大都市的衝擊、環境的動亂與時代的流動，經歷困惑與失望。用極盡精神徵候（錯亂）的態度活著，是反應出來一種生存下去的方式。

或許這樣的精神徵候特質在繁雜、衝突的都會東區是必須存在的。如在台北生存的一百個理由一書所提到：『如果每個人都能在這裡發現屬於自己生存的理由，面對這個無力的城市，生活也許就可以不再充滿艱難。也因為有這樣偏方的存在，所以暫時解放了這個城市的無可救藥。』，因為如此的特質也造就了東區的精彩與豐富。

PROCESS

建築是事件發生的場所，調和時間、地點、人群，是引導與連結（是有跡可尋的）的組構。

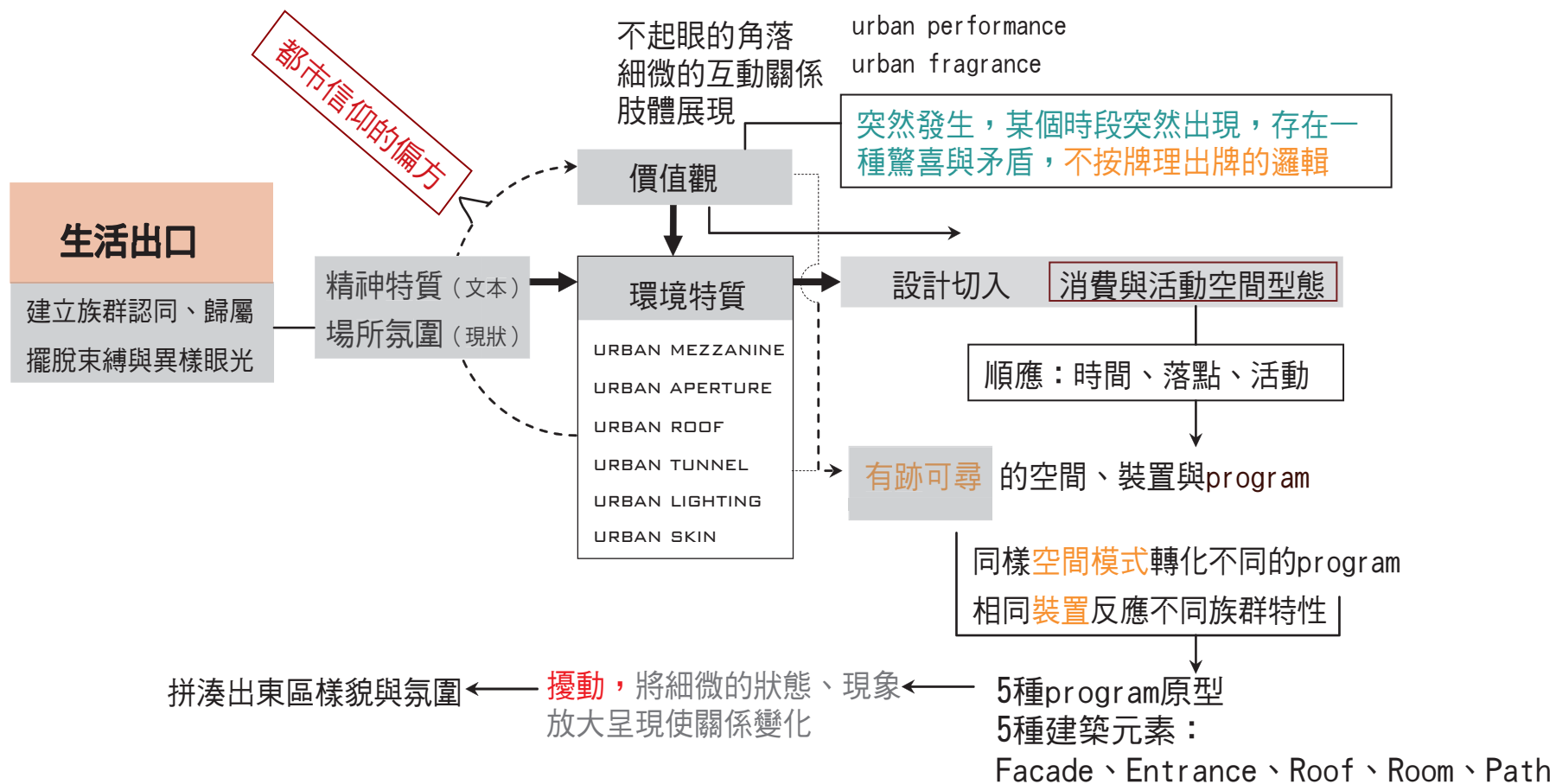
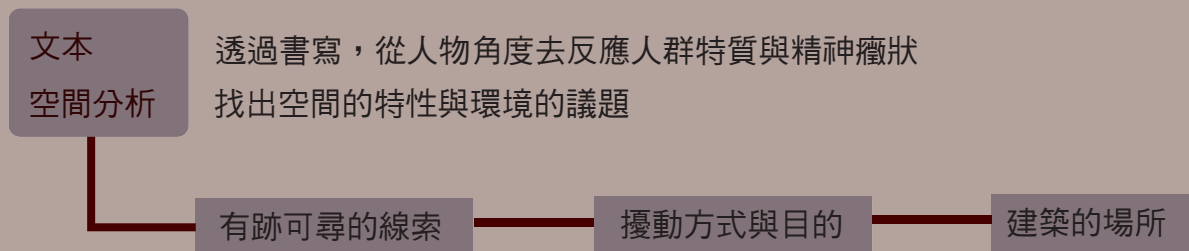

DISCOVER



台北東區並不是存在的行政區域範圍，泛指復興南北路以東；光復北路以西；仁愛路以北；市民大道以南的區域。

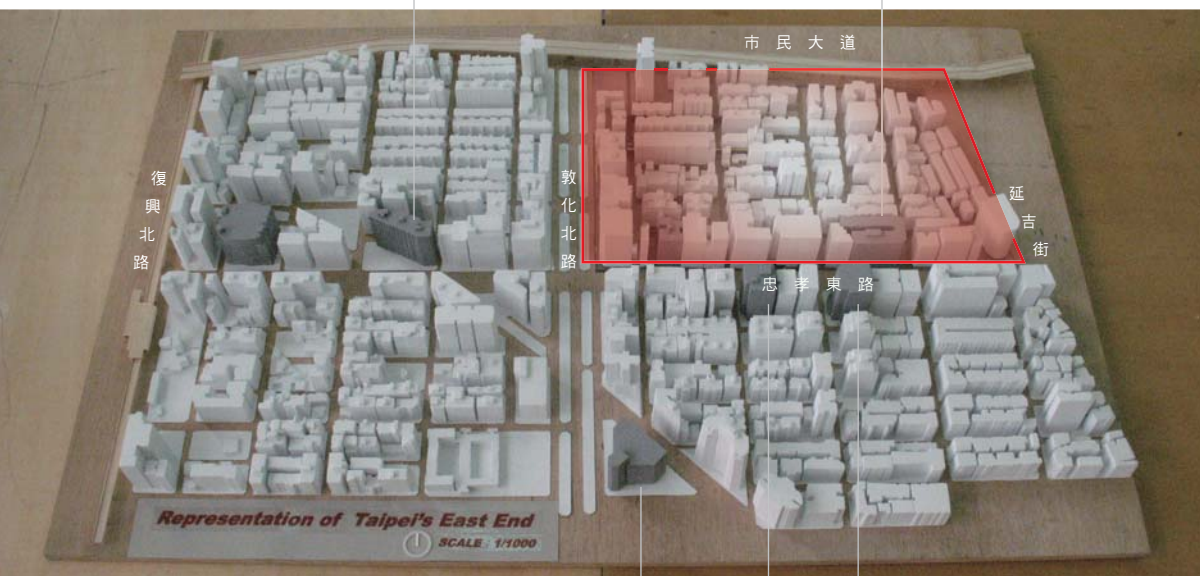

- 頂好廣場
- 頂好名店城
- 統領百貨
- SOGO百貨
- 誠品書城
- 神旺飯店
- 明曜百貨



DEVELOP

台北東區交雜了各式的活動，shopping、整形、辦公、健身、居住與打發時間，彼此之間的互動關係，是人與人之間的隔閡、人與環境之間的認同、外來與內設之間的衝突、潮流與傳統之間的掙扎，以及白天與黑夜之間的變革，造就了東區的特殊氣質。它是一個模糊的範圍，對每個人有著不同的定義與說明。

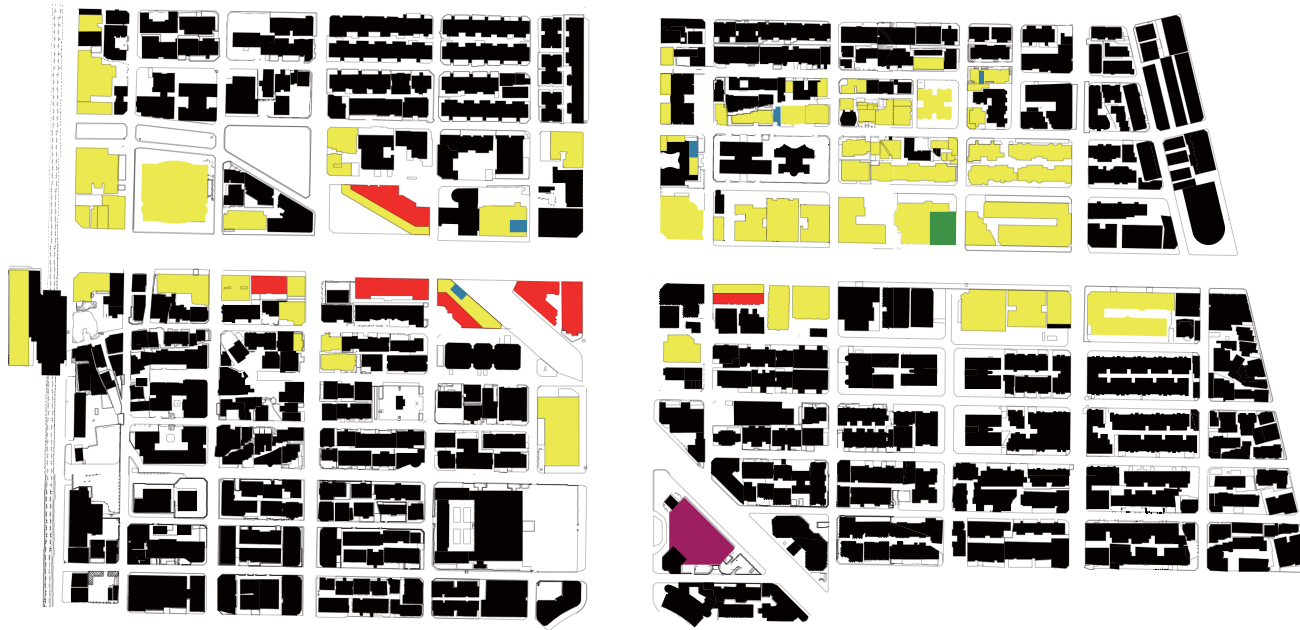

世代交替



舊和新的重疊



傳統與潮流的掙扎



記憶的累積 白晝黑夜的轉變

LOCATION



starbucks

shop

通道

茶街

加州健身

微風二館

M & S



防火巷



Windowcase



路邊攤



飲料

WEEK, CONSUMERIST

WEEK 1200-1800



攤販 購物族

明星

茶店族

健身族

學生

- 屋簷、通道
- SHOP
- 茶街
- 櫥窗

PEOPLE

TIME 005

LOCATION



機車格

補習班

人行道

MRT

名店街

ACTIVITY

回家



搭捷運



等公車



Window shopping



擺地攤



intersection



WEEK 1800-2000 OFF HOUR

TIME

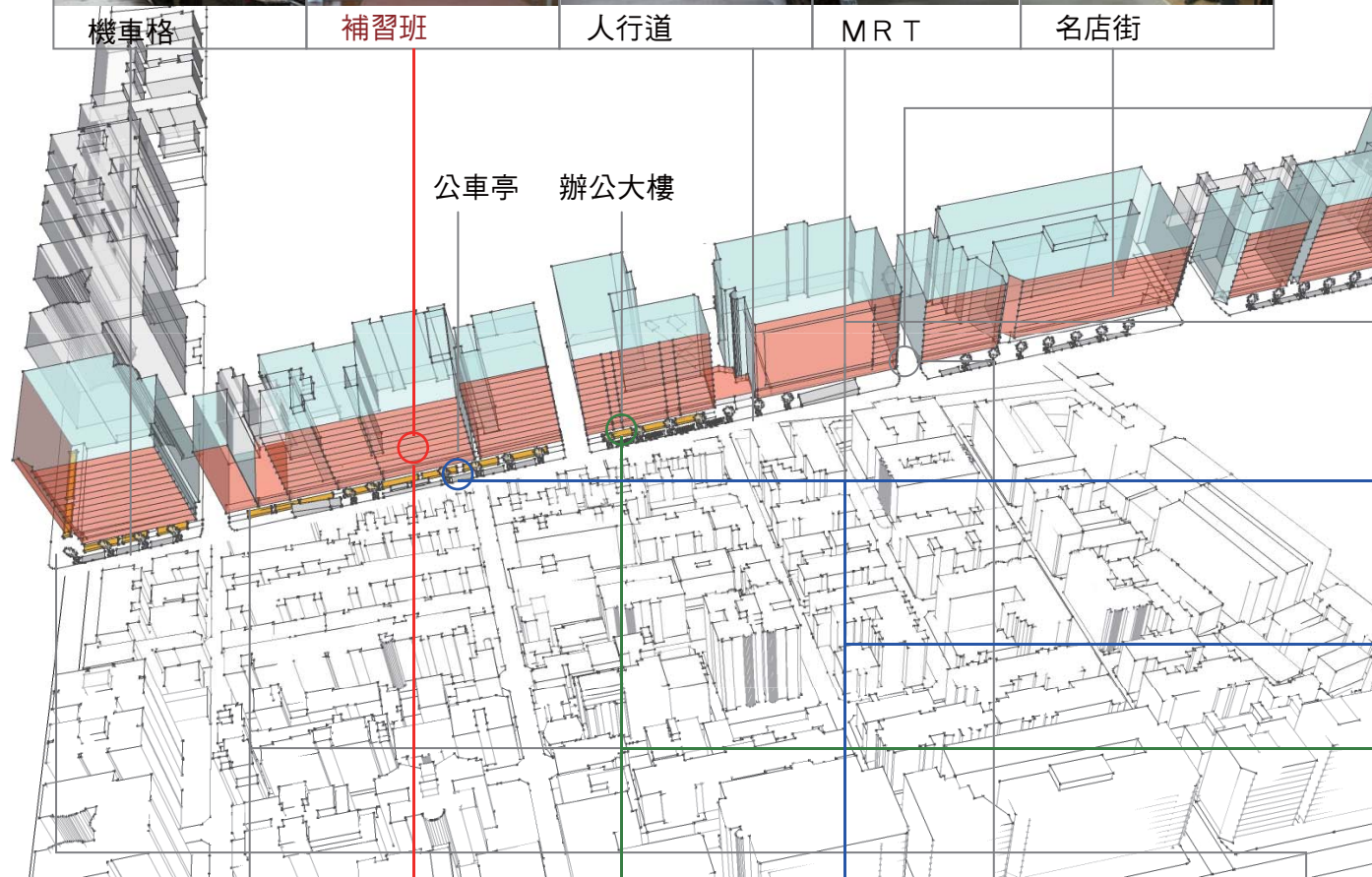

公車亭 辦公大樓

攤販



中產階級



獨身族



上班族



住戶



辦公 攤販 購物

PEOPLE

OFF HOUR

DISTURBANCE



pub



shop



茶街

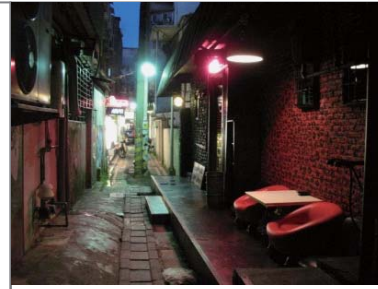

bar



微度



輕度



重度



敏性

WEEK NIGHT, LIVING

WEEK 1800-2400



住戶散步

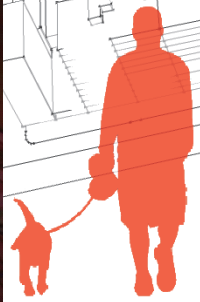

採買



回家



夜店族



茶店族



購物族



DISTURBANCE

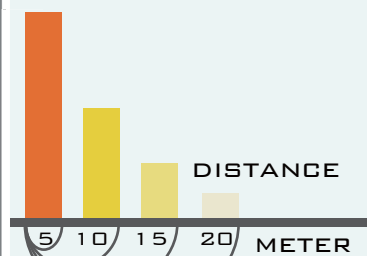

TIME

007

LOCATION



luxy



防火巷



bar



茶街



shop



Taxi stop

ACTIVITY

WEEKEND 1800-2400



dat ing



shopping



danc ing



WEEKEND NIGHT

TIME

回收工作者



住戶散步



夜店族



茶店族



購物族、觀光客



- 茶街
- SHOP
- PUB
- 防火巷
- TAXI

PEOPLE

LOCATION



辦公大樓



shop



名店街



防火巷



ROUTE



公寓



巷道



人行道

- 僅供人行
- 名牌購物
- 住戶
- 購物
- 辦公



上班族



住戶



購物族



攤販

PEOPLE

THE DIAGNOSTIC AND STATISTICAL MANUAL OF MENTAL DISORDERS

以精神病角度為觀點，藉著消費、社會問題、人群關係的觀察找出東區族群存在的特質與建築介入態度，將其反應在東區既存環境與活動上，以產生一種重新看待東區文明的都市價值觀

多人認為精神病是羞恥的事，但每個人都具有精神病徵的特質與傾向，輕微的病徵特質反而造就傑出的職場成就與藝術表現。在生活目標的失落感，精神感受龐大壓力的社會氛圍下，都市文明病正在蔓延



焦慮性疾患

恐慌發作
懼曠症
特定對象畏懼症
焦慮性疾患
壓力疾患

強迫性疾患

社會畏懼症

強迫性人格疾患

過度專注於秩序、完美義、及掌握一切的模式



強迫性意念（造成明顯的焦慮或痛苦）與強迫性行為（用來抵消焦慮）二者至少有一

暴露於某些類型的社會性或操作性情境時會觸發臨床明顯的焦慮，常導致畏避性行為



情感性疾患

躁狂發作

重鬱發作

混和發作

一段時間內，異常且持續地具有高昂的、開闊的、或易怒的心情

至少兩週期間內，幾乎所有活動都有憂鬱心情或是失去興趣或喜樂



精神分裂病

妄想型

混亂型

緊張型

未分化型

殘餘型

在相當完整的認知功能及情感下有顯著妄想或聽幻覺



DSM-IV CLASSIFICATION

精神疾病診斷統計手冊

1. 嬰兒期、兒童期或青春期的疾患（智能不足、過動兒等）
2. 譫妄、痴呆、失憶性疾患（認知能力或記憶消失或速減）
3. 一般性醫學狀況造成的精神疾患（如由大腦受創所引起）
4. 物質關聯疾患（酒精或藥物濫用等）

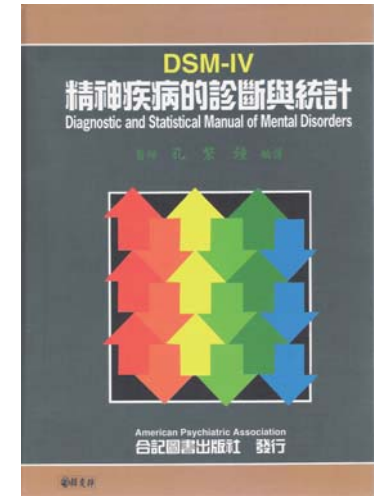

面對都市壓力所產生的
情緒性反應與徵狀



5. 精神分裂及其他精神性疾患（深信自己是蔣中正或常有幻聽或幻視）

6. 情感性疾患（憂鬱症或躁鬱症情緒等）

7. 焦慮性疾患（恐懼症、懼曠症、社交恐懼症等）

8. 身體型疾患（感覺這裡痛、那裡不對勁但找不出病因）

9. 人為疾患（故意或假裝造成的、心理的症狀）

10. 解離性疾患（多重人格）

11. 性疾患及性別認同疾患（性功能障礙、戀童癖或曝露狂等）

12. 飲食性疾患（心因性厭食症、暴食症等）

13. 睡眠疾患（嗜睡症、夢遊等）

14. 他處未分類之衝動控制疾患（竊盜癖、縱火狂、病態性賭博及拔毛癖等）

15. 適應性疾患（受到壓力源所造成的無法適應等）

16. 人格疾患（反社會型、邊緣型、自戀型等人格）

DSM (IV) 多軸向評估系統MULTIAXIAL

第一軸向 臨床疾患、可能為臨床關注焦點的其它狀況大部份手冊中的精神疾患的診斷都放在這個軸向

第二軸向 人格疾患、智能不足比較因一個人發展上所出現的問題放在第二軸

第三軸向 一般性醫學狀況精神患者也可能有生理上的問題，不可不注意見手冊附錄G

第四軸向 心理社會及環境問題診斷這個人的支持系統、經濟、教育、法律、職業或犯罪等問題

第五軸向 功能整體評估從0-100分來評估，這個人的在自我、生活等整體功能好不好

也不一定對每一個患者都一定要五個軸的診斷，缺一個都不行，而只是如果有五個軸的話會有比較完整的了解。



DIAGNOSIS

診斷標準(A, B, C...) 等有的會註明在該項診斷標準下的5小項必有2個以上且持續多少時間以上才符合該診斷標準

EX: 病人出現幻視或幻聽時要考慮的診斷疾病。這時，躁鬱症絕非主要考慮，而是妄想症

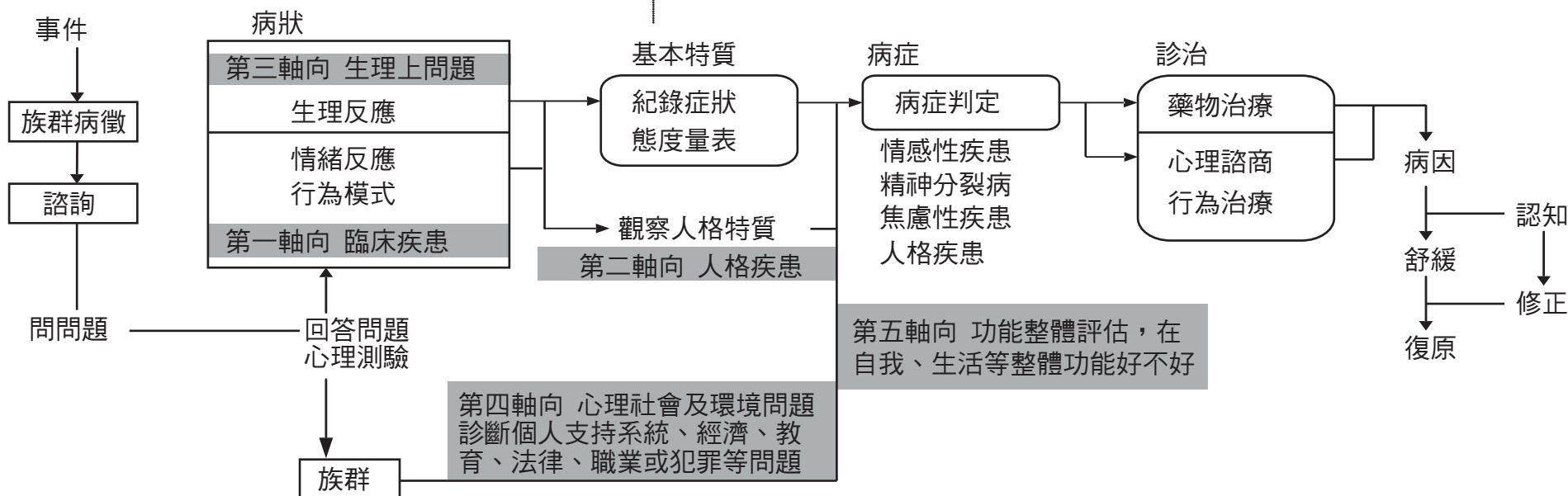

CONSTRUCTION

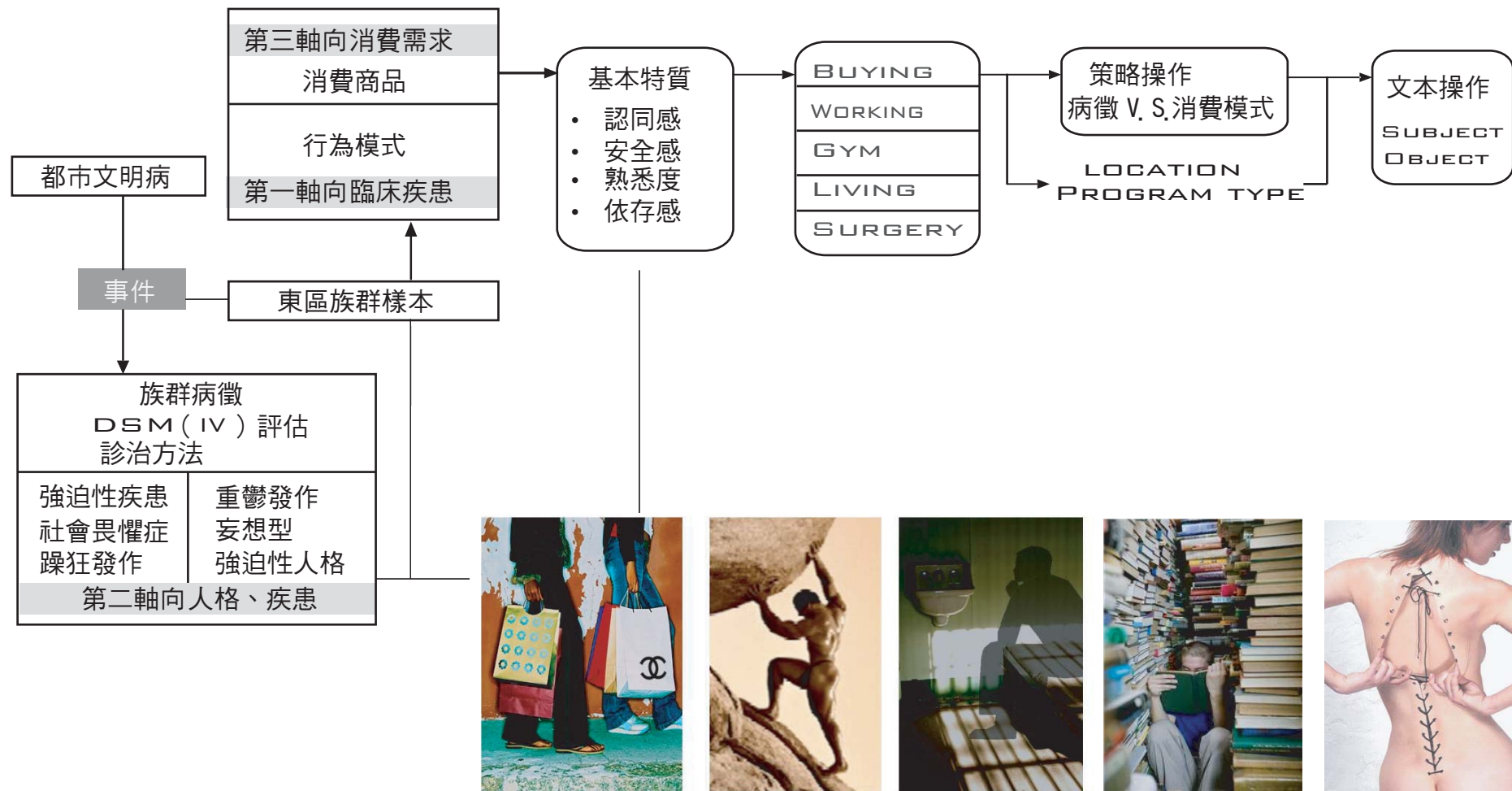



精神分裂病妄想型

SCHIZOPHRENIA , PARANOID TYPE

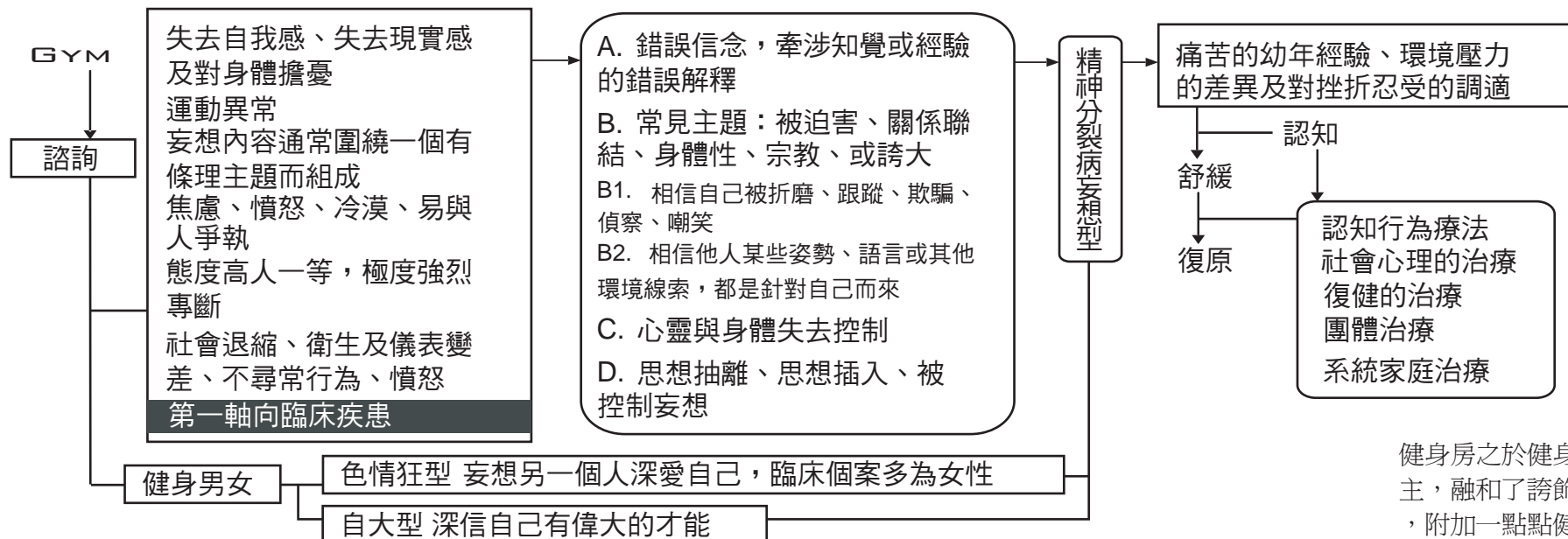

健身房之於健身魔人——它以殺時間為主，融和了誇飾炫耀、社交、經濟活動，附加一點點健康的邊際效應

我有一個朋友每次在健身房的更衣室脫了衣服換上大毛巾要去洗澡時就感到焦慮，「因為我不尬意輸的感覺！」在健身房更衣室慘白日光燈的照耀下，你永遠找得到比你身材好的人

健身魔人應該是一群焦慮與腎上腺素過剩的偏執狂

瘋狂fans們衣著前衛，長粉色喇叭褲加小tube top，不怕待會汗流披面活跳屍出場，繼續化行妝。入到studio第一時間聯群結黨霸佔前列戰線，教練來了先歡呼一聲，課堂開始了……



族群
案例

健身族群
健身房的女 fans 健身魔人

已超過維持健康所需的程度，一種身體曲線展示，過渡的鍛鍊，視為偏執狂

躁鬱症 BIPOLAR DISORDER

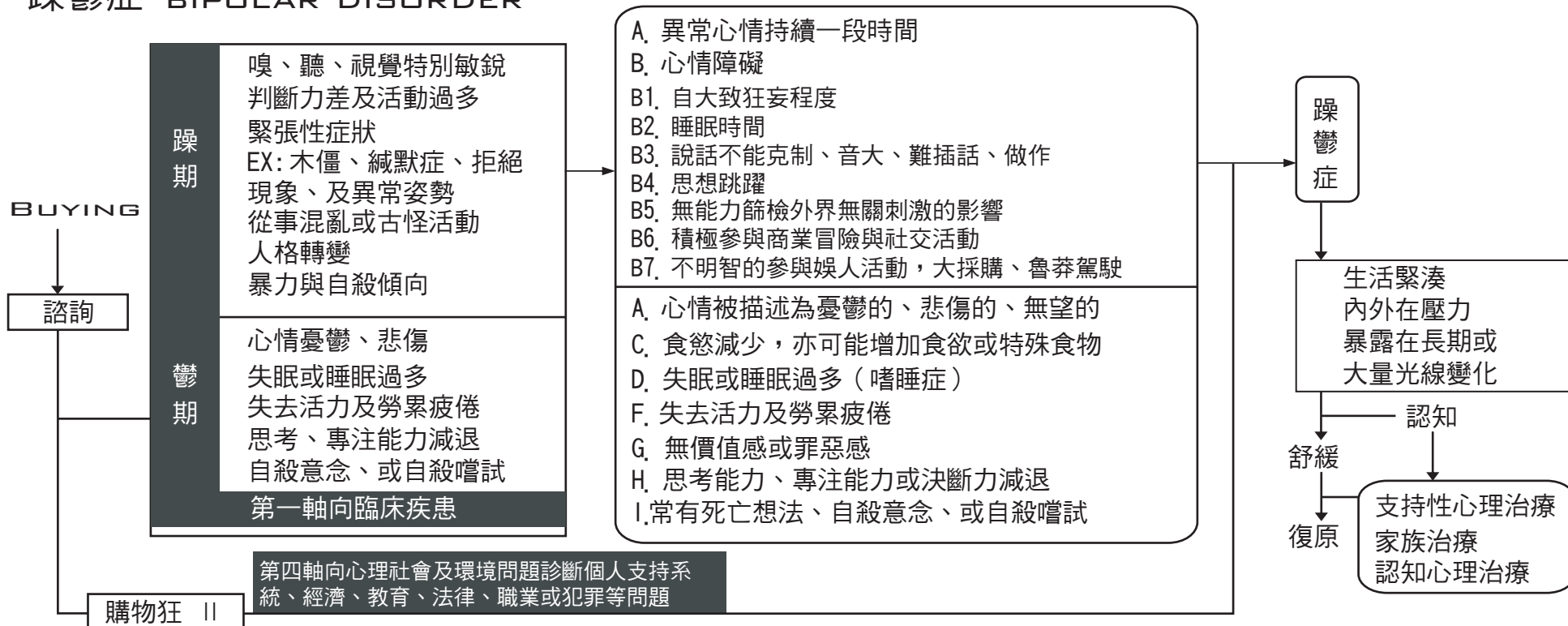

特質

躁期

不明智的參與娛人活動，
EX：無節制的大採購
無能力篩檢外界無關刺激的影響
注意力分散
判斷力差及活動過多
思想跳躍，不停由一話題突兀地
跳到另一個
緊張性症狀，EX: 木僵、緘默症、
拒絕現象、及異常姿勢

鬱期

思考能力、專注能力或決斷力減退
無價值感或罪惡感



購買為發洩情緒，歇斯底里毫無目的
的消費行為。症狀消退後才感後悔

族群

購物狂II

強迫性人格疾患 OBSESSIVE COMPULSIVE PERSONALITY DISORDER

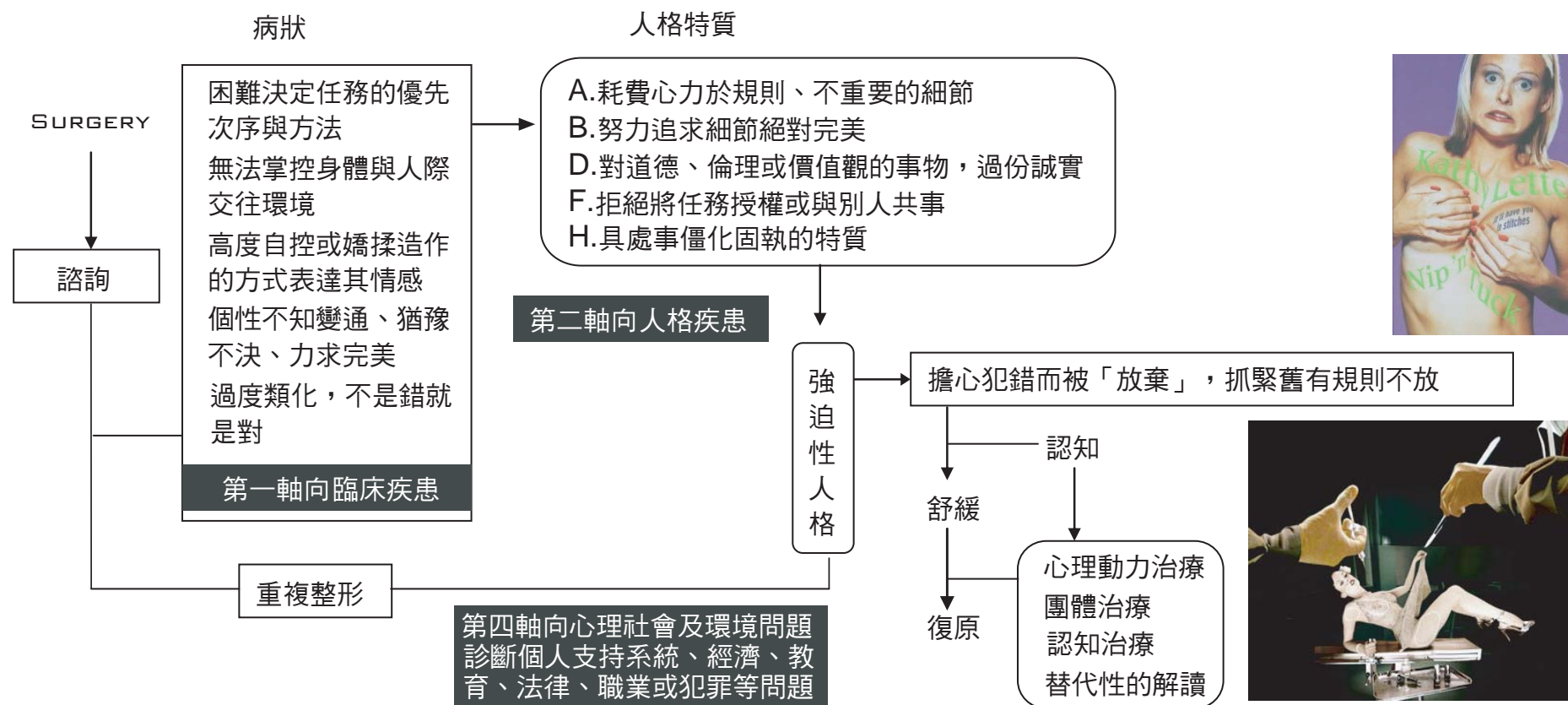

族群
案例

耗費心力於規則、不重要的細節
價值觀事物，表現過份誠實

『重複整形』同部位動刀整形六次以上，或是全身整形超過 20次

麥可傑克森 醜陋恐懼症

SUBJECT

重複整形的人，他們所在意自身的不完美處，常是別人根本沒有發現的小瑕疵，他們卻覺得嚴重地不得了，認定別人都直往該處瞧。他們想到自己的缺陷會想哭，會睡不著！他們共同的特色是，對於想整形的部位，不但能詳細描述，還能畫出方位，尺寸，角度甚至光影的圖形

患者在經過 1次的整容或美容療程之後，剛開始的時候還有滿足感，但隨即就會消失，所以通常會鑽牛角尖一做再做，無法控制自己整形的欲望。患者會太過於專注自己的外觀缺陷，甚至會過度焦慮，導致影響正常的社交和日常生活

社會畏懼症 SOCIAL PHOBIA

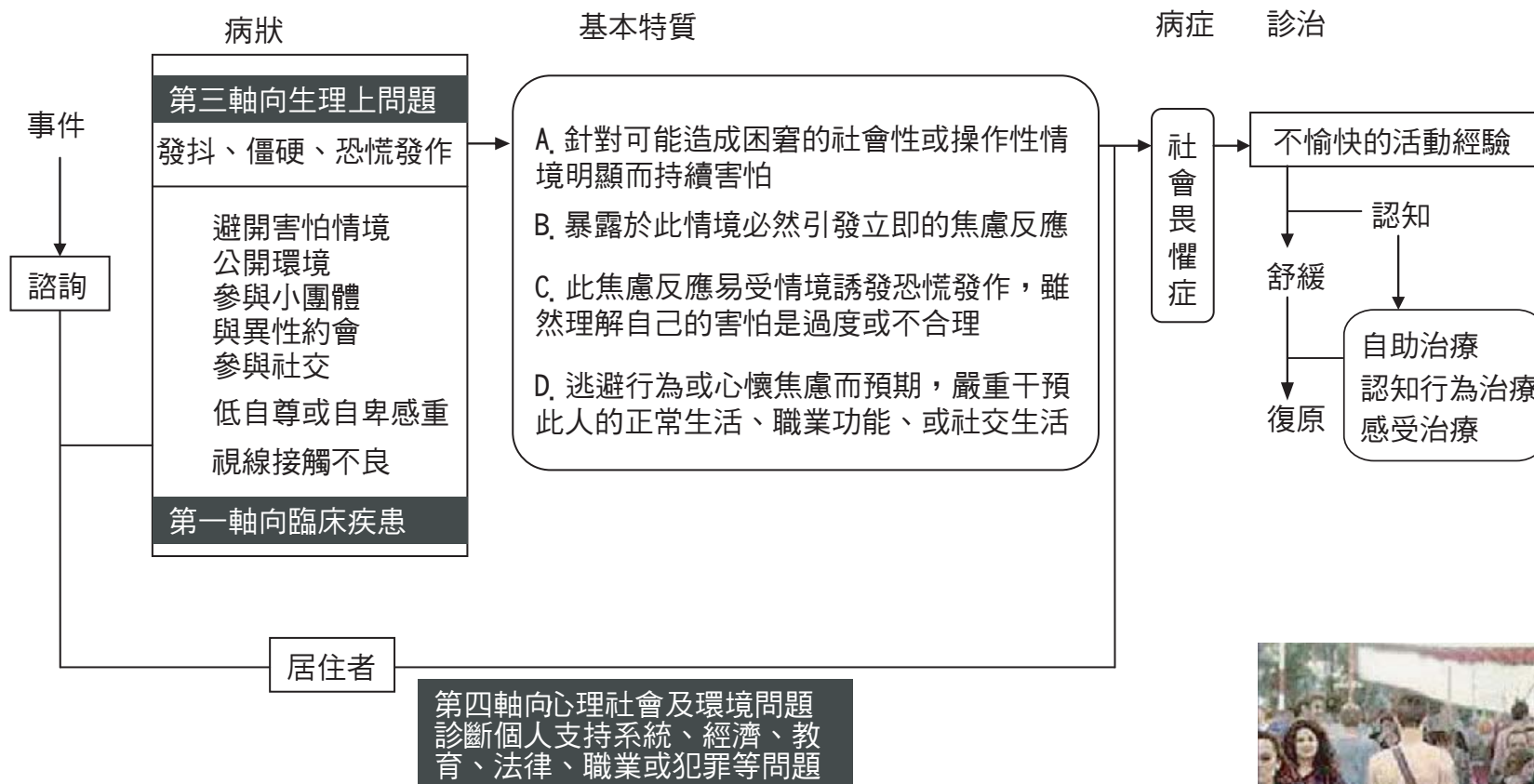

要走上大街上進入人群是一件困難的事，雖然知道並不會每個人都真的一直盯著自己看，但是那樣"被盯著看"的窘迫感覺卻是如此的真實

我的確非常非常孤單，但卻從未真正參加任何一個聚會或是活動，因為太害怕跟陌生人互動了，一個人多又擁擠的場合只會讓我覺得更糟

"我總是感覺自己像是一個被拋棄的人一樣"，幾乎所有的時間都待在家中，一個人看電視上網打發時間。唯有一個人在家的時候才感到放鬆

如工作場所、或是購物商場，無法做到真正的放鬆以及無法享受社交生活，即使一個眼神的交會都會讓我覺得害羞與意識自己的軟弱，或許逃避焦慮比面對焦慮來的容易及輕鬆許多.....

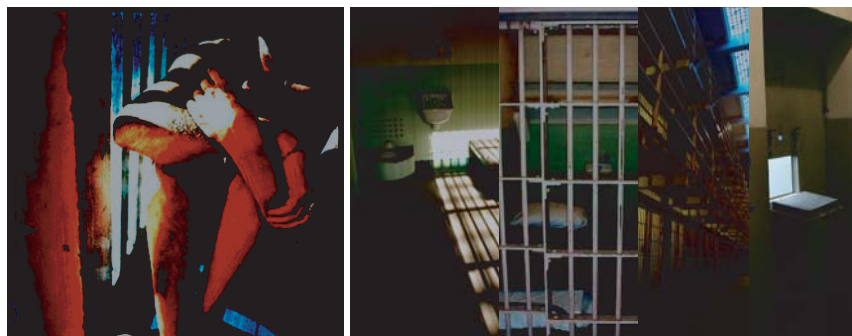
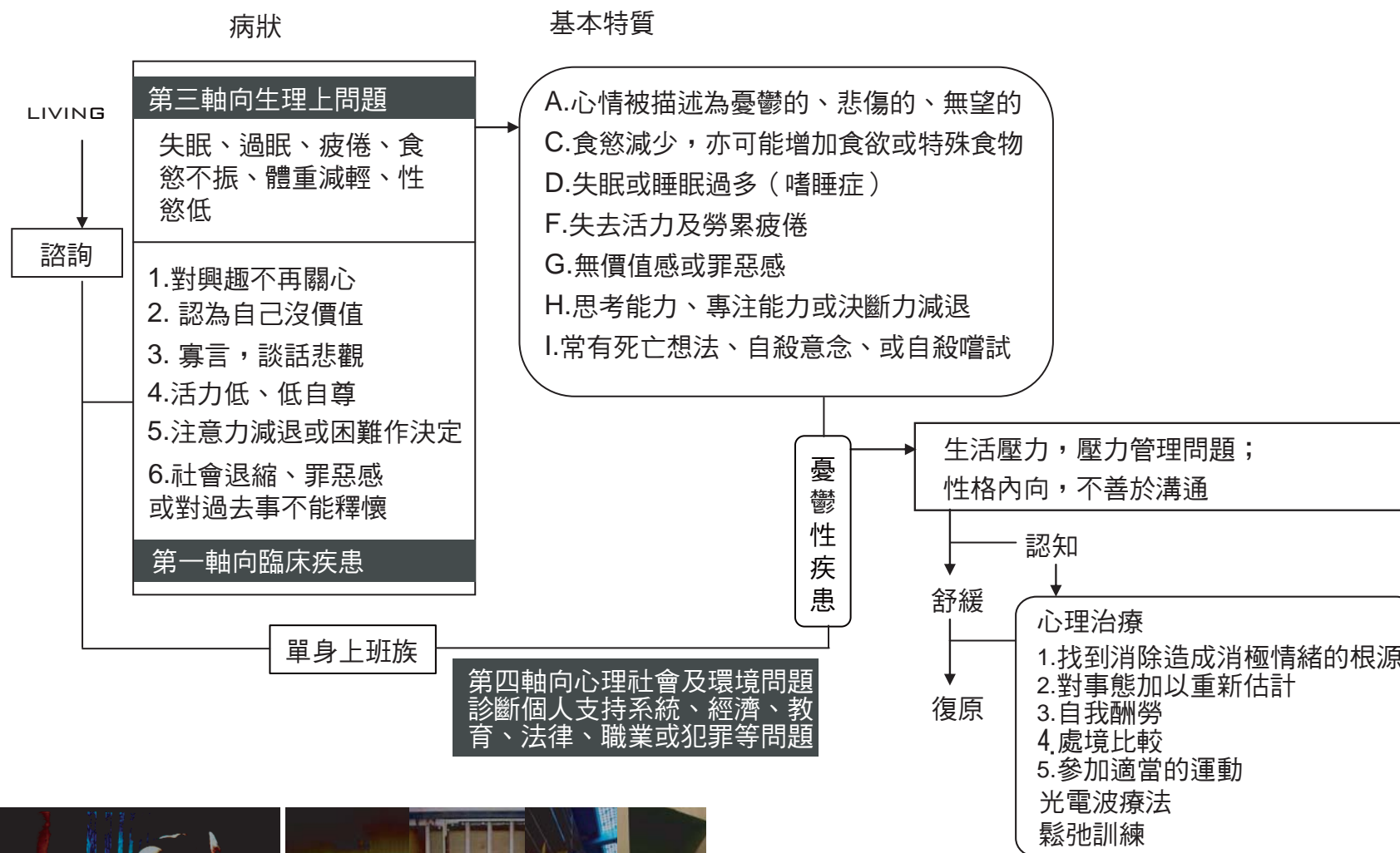

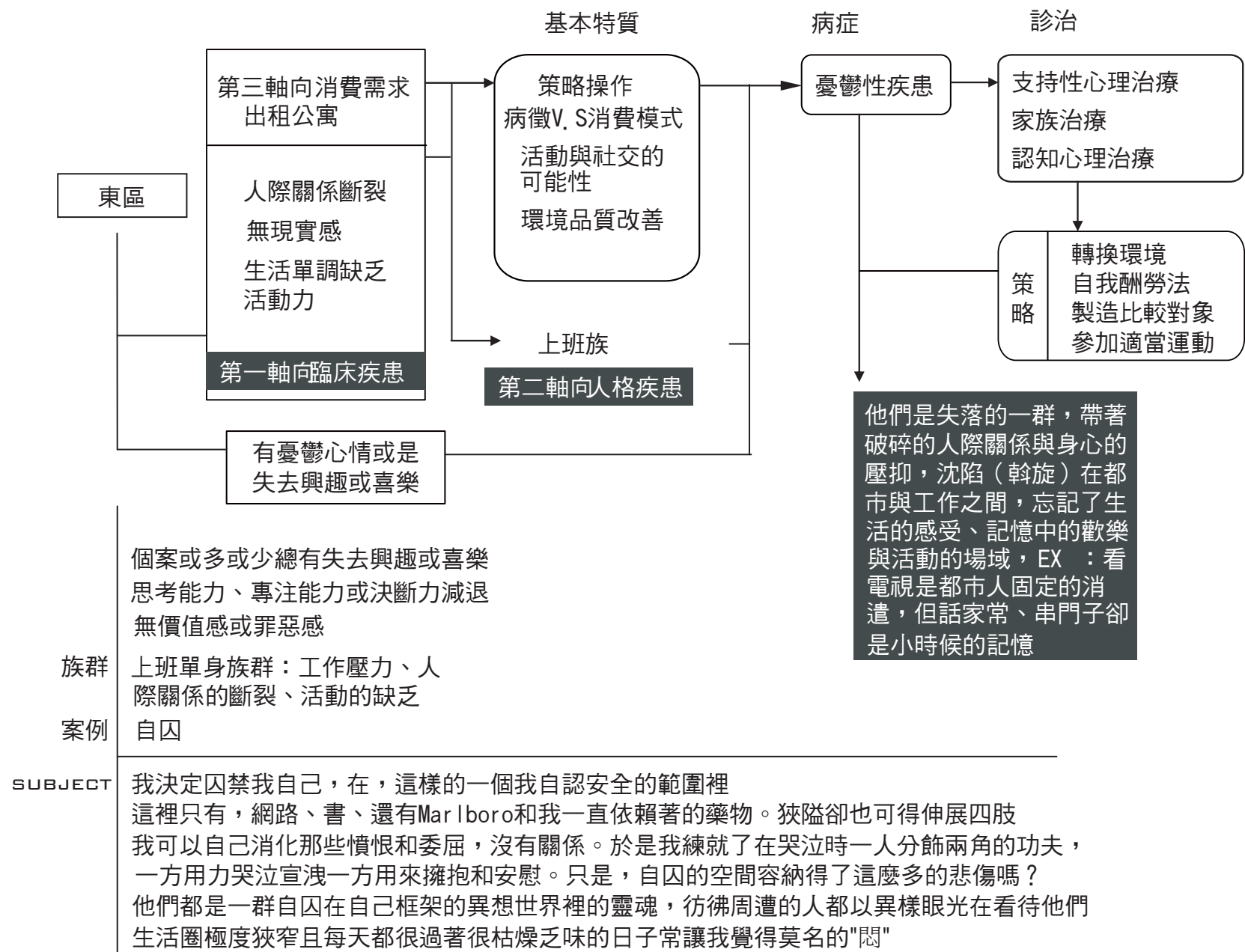

強迫性疾患 OBSESSIVE COMPULSIVE DISORDER

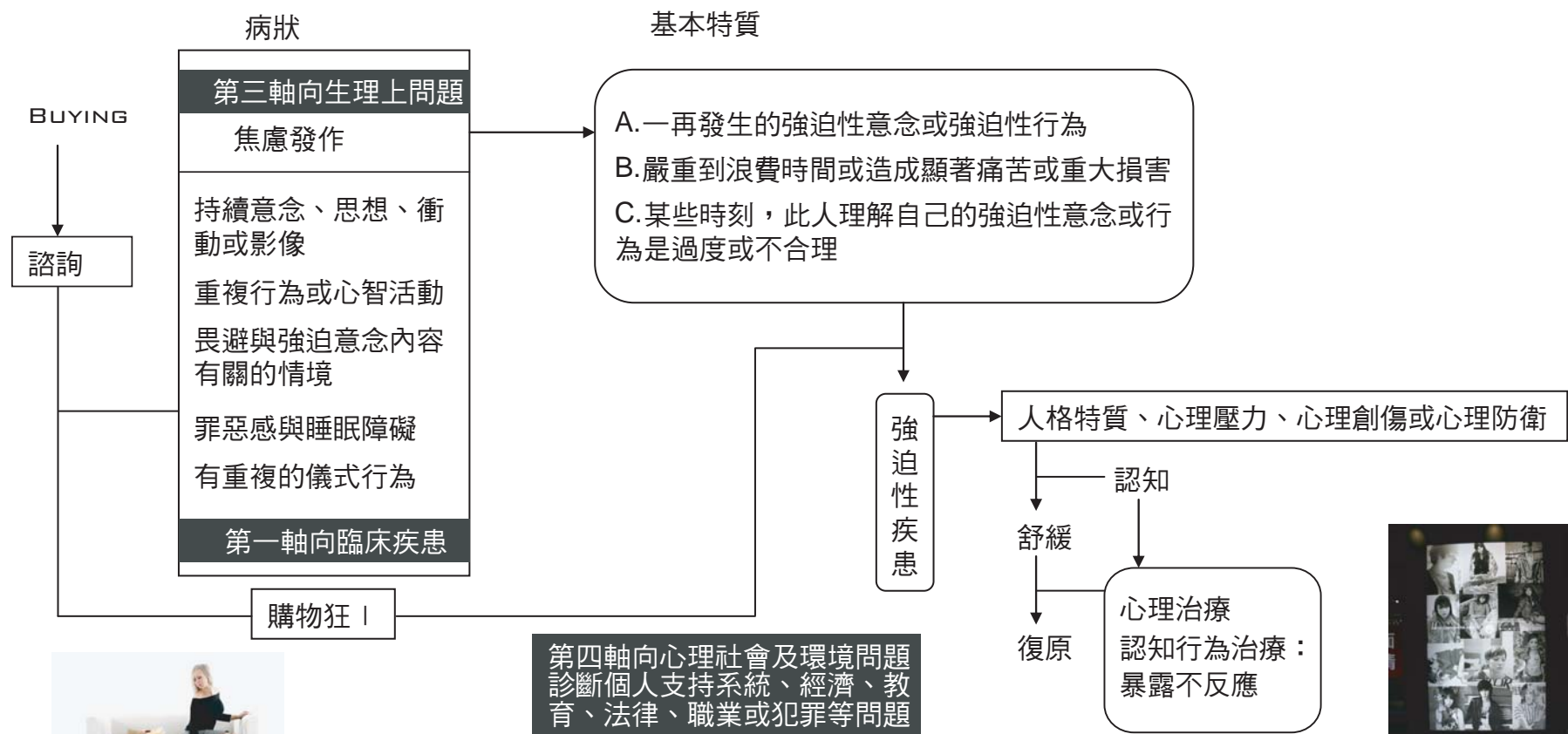

ABOUT BUYING

特質
 執行強迫症行為成為生活中主要活動，導致婚姻、職業、或社會性失能狀態
 某些人會有重複的儀式行為
 刻意避免將造成焦慮或痛苦

案例
 最愛女人購物狂 (movie)
 蘇菲·金索拉所著『購物狂』五部曲

族群
 知道自己的行為不合理，但無從解決，當關鍵情境出現則非達到目的否則無法罷休，所以針對名牌、折扣、大拍賣、刷卡等字句、動作，特別敏感，產生強迫行為連結
 購物狂 I



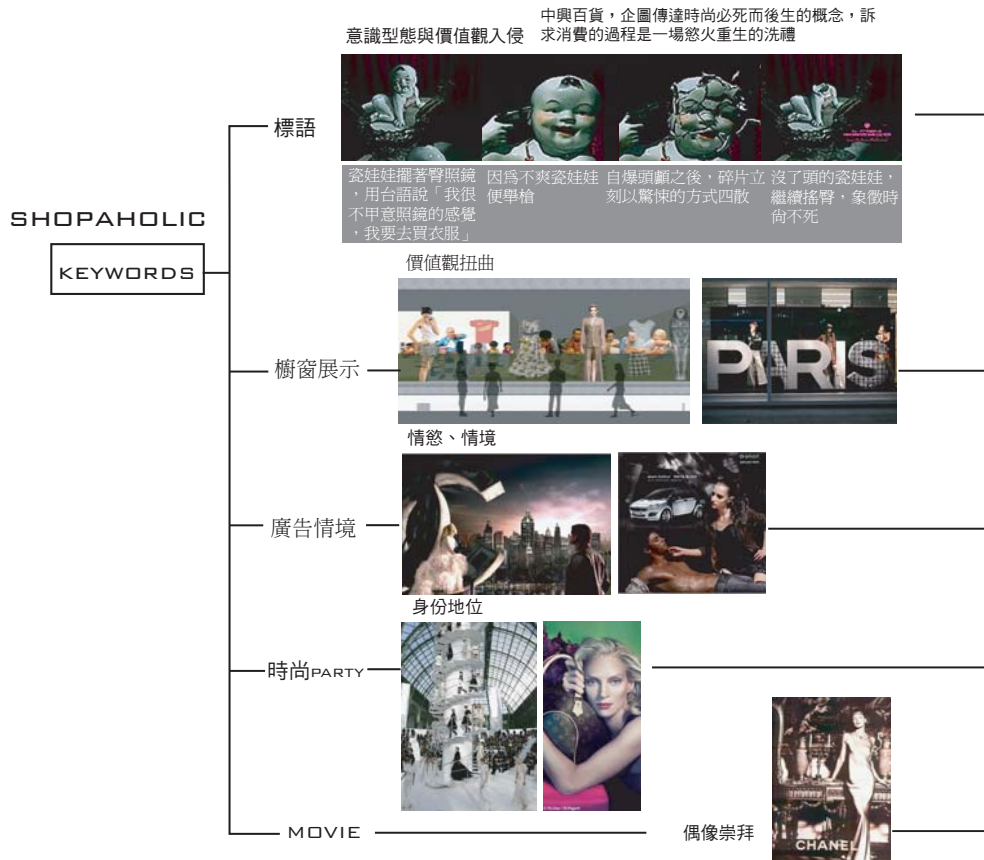
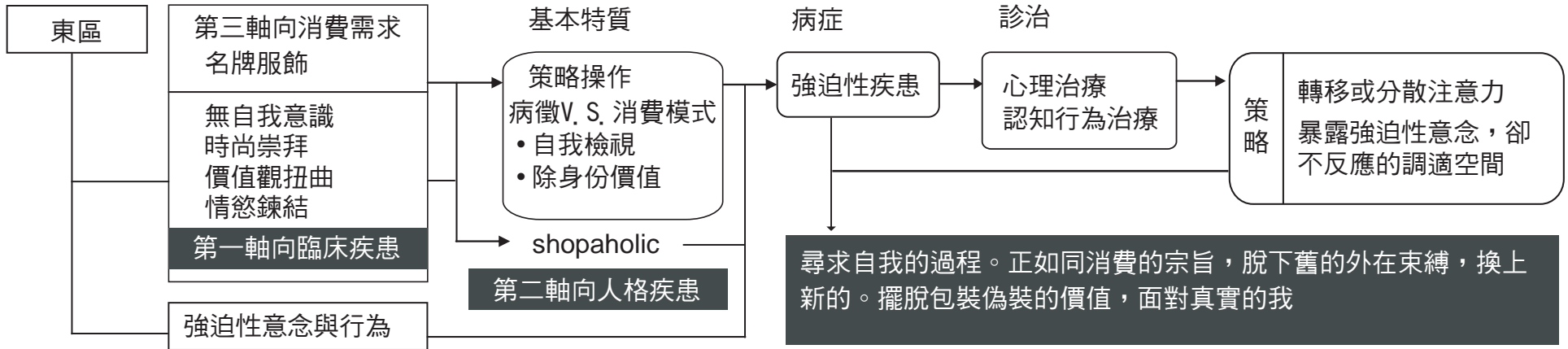

003

VERSION

六種『精神癥狀』的角色，六種人格與心理狀態的描述，他們並非特定對象，但對其在行為、肢體與目的上的觀察與假設，可反應出都市的現象、生活的壓力與族群的隔閡，進而轉化為擾動的方式與目的



老東區	社會畏懼
新勞工階級	憂鬱症
拼貼粉領族	強迫症
中產階級	精神分裂
獨身貴族	躁鬱症
百變女王的思維	強迫人格

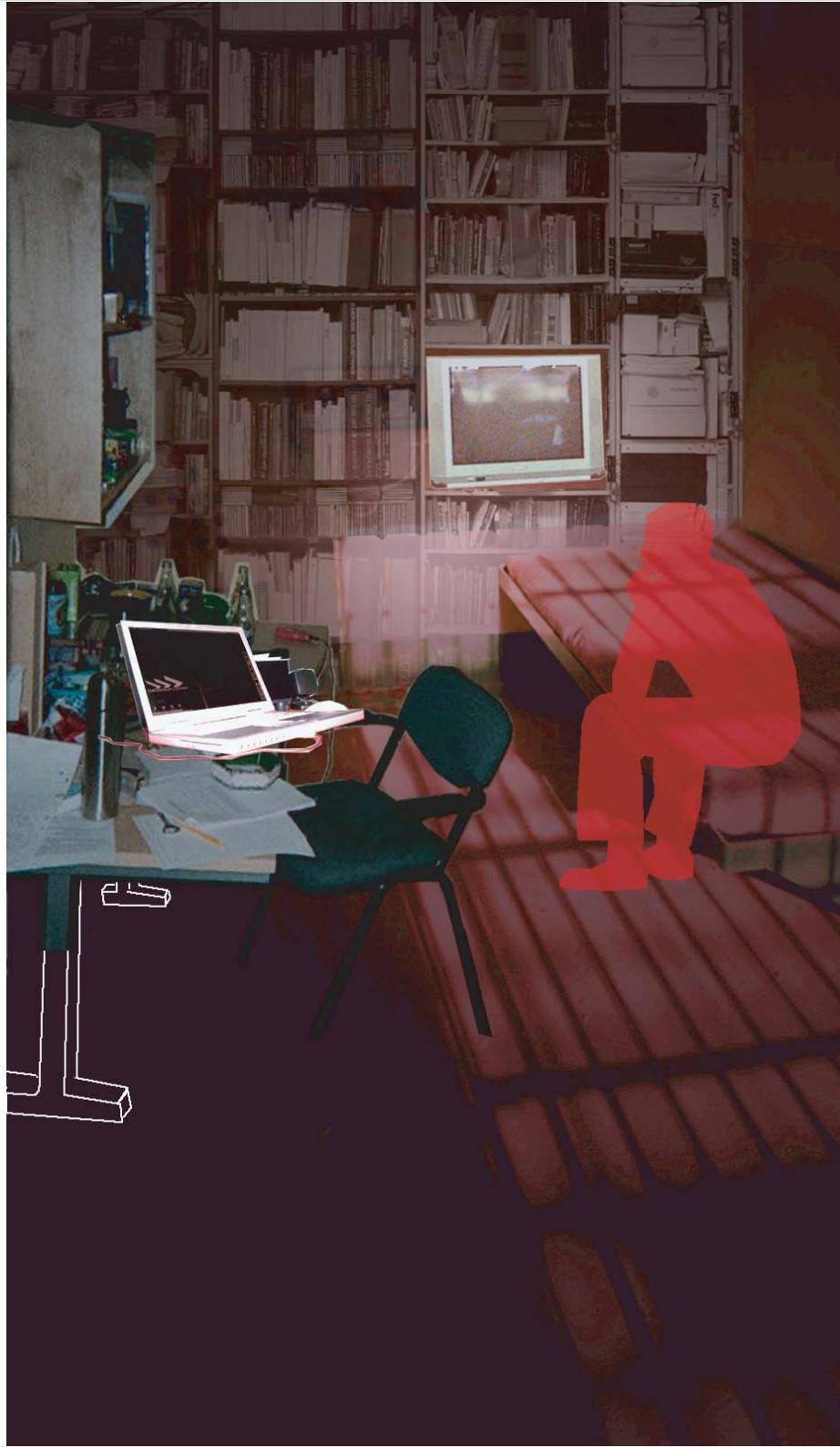

居住在東區的台北人，追求生活的延續與安逸的步調，接觸東區時尚拜物與環境繁雜所呈現的封閉與逃離

老東區 社會畏懼

沒錢搬離東區的舊房子，單身一個人住

只習慣在夜間出門躲避巷弄內成天吵雜的環境與無所事事的龐克遊民

避免與人群的接觸，只習慣逛便利商店，擺脫客套的服務與推銷

幻想躲在一個與世隔絕的角落，透過通道的秘密小孔看得到周遭事件的發生

懷念小時候與父親公園騎單車的共同記憶，現在卻成為龐克族的集會地、塗鴉族的試驗場與白晝被囚禁上班族放風的活動地

他可以選擇巷口的那個老麵攤，甚至坐在咖啡店內，看著落地窗外口沫橫飛的銷售業務、時髦打扮的單身女子或貴婦



年輕學生，以消費填補內在的空虛，藉身體的展示吸引目光，換取片刻的存在感

拼貼粉領族 強迫症

下課後東區巷內**狹窄的防火巷**，混雜中些許穿透的天際線，是我與死黨的秘密基地

我信仰時尚、崇尚品牌、喜歡打扮，沈溺在吸引別人目光的驕傲中，唯有這時我空虛、徬徨的心才能平靜

我習慣這種時尚拼湊自己的生存方式。我總是藉著街道**玻璃窗櫺**打量自己

我喜歡慵懶的待在**星巴克**或坐在coffee shop的專屬沙發，因為我知道我總是吸引目光的焦點，透過**落地窗**過濾路過的人群，總為我帶來一絲的欣慰

夜晚的**dancing club**，魂牽夢縈，誘惑的5號香水味、淺紫色粉光眼影、prada黑色小洋裝、緩緩搖擺的微醺姿態，製造一晚眼神交會的激情

單人約會的**誠品**、車水馬龍的**忠孝大街**、人來人往的**頂好廣場**，是我每日的伸展台，人群是觀眾、服飾是形象、品牌是地位、而手中的提袋是我的身份



離鄉背井，獨自在陌生都市中單打獨鬥，沒有人際關係，面對都會的步調，顯得格格不入

新勞工階級 憂鬱症

工作似乎成為生活中的全部，無所謂，反正我一個人老實說我還是不太習慣那種擁擠、喧鬧的都市生活

經過忠孝東路，店家還沒開口，我就已經感受到犀利的眼神、刺眼的燈光在我全身來回掃射，無疑的將我訝異疑惑的內心世界看穿

公園是我唯一與世界同軌的時刻，一根煙的時間，讓我有合理觀察這個世界的權利

NB是我唯一的朋友，是我獨坐咖啡店時陪我 social、談心的對象。我偷聽著隔壁男女的對話，並與NB接著討論

入夜的誠品是我流連的地方，入時的男女總與我擦肩而過，卻只剩寂寞的書本陪我無聲對話

我是屬於都會人群中的一員，我渴望放慢腳步仔細看清這裡，但強大的力量推著我往前走

我一個人，你也一個人嗎？我對著櫥窗前身著時尚新品的冷酷 model 說，現在起她將是我心靈慰藉唯一的知己



新女性，好強的背後，尋求壓抑、脆弱釋放的解藥，藉購物暫時麻痺知覺

獨身貴族 躁鬱症

好強的個性讓我工作表現始終搶眼，但我知道背後大家始終議論紛紛，說我畢竟是個女人。的確我有脆弱的一面，壓力、輿論、自尊心總是壓的我喘不過氣來

強烈的購買慾望似乎成為我安慰心房，重新獲得救贖的機會

擺滿身著華麗服飾model的closet shop，擺臀穿梭的霓紅、縱身交錯時的誘惑香氣 (pub)、微微刺鼻清涼的薄荷煙氣 (忠孝大街)、刺激味蕾的濃譚coffee氣味，不斷拍打我全身的感知細胞

我開始放縱自己的情慾，從什麼都買到重複的買，刷卡是一種劃破感官的知覺、拉扯其中的愉悅快感，麻畢了我的知覺

但一陣壓力釋放的熱血快感過後只剩無數不明就裡存在的包裝袋陪伴夜深人靜孤獨、寂寞、失眠的我

中年白領，重新面對不停變換的都會活動與年輕人的生活模式，讓忠孝大街變得陌生與疏遠



中產階級 精神分裂

面對後浪推前浪的壓力，促使他學習上網、練習英文、打理髮型、運動瘦身，努力讓自己活在當下

補習班 conversation 是一劑強烈的慢性催眠劑，不知不覺麻痺你的全身

健身房 每個人都有自己專屬的ID號碼，意味著在這裡沒有身份，每個人都要受到勞役的支配

下了課拖著不成人形的軀體走在路上，他人眼中燈紅酒綠、躍躍欲試的失樂園（pub、**茶街**），奇裝異服的男女，忽明忽暗的燈光、震耳欲聾的節奏，一雙雙瞳孔放大的眼睛，讓他成為夜晚這正常世界中唯一的不正常。他懷疑自己入錯了門路

夜晚的忠孝東路 彷彿孤立的亡城，大排長龍的計程車是載浮的渡船，千萬不要停下腳步，否則你將永遠迷失在其中

重複整形者，不斷修改面容細節只為了吸引片刻的目光，只出現特定場所也只存在片刻記憶



百變女王的思維 強迫人格

我是個不斷追求完美的人，我的一舉一動都受到放大鏡的監視與審判

我的童年在工作與奔波中渡過，活躍於表演台上，集寵愛於一身，但這樣的生活我從未放心踏實過，因此我不斷努力讓自己更好

事情總要按著我訂下的規則走，不允許半點的意外，只逗留**夜間誠品**、只逛**百貨二樓的名店街**、只喝**神旺的下午茶**、不走地
下街、不買路邊攤、不進便利商店

當外在的修飾無法讓我更完美時，我開始改造我自己，我對改變的部位，不但能詳細描述，還能畫出方位，尺寸，角度甚至光影的圖形

一次次的秘密閃躲進出**診所** 一次次的身心疼痛與發表謊言、一次次面對醫生的威脅與說服的妥協，我始終相信會變得更好

我期待深夜**誠品**的出現能帶來羨慕的眼光，我期待偶然的**鬧街**現身能回饋迷人的風采

文本

老台北人的奇想：老台北（38歲），沒錢搬離東區的舊房子（日夜顛倒，夜間起床的空間氣氛，微光的房間，不是陽光而是霓紅、來不及關的電視或電腦），單身一個人住，在家工作的文字人，面對成天吵雜的環境與無所事事的龐克遊民，所產生的自我防備心理，只習慣在夜間出門，避免與人群的接觸，只習慣逛便利商店，擺脫客套的服務與推銷。幻想躲在一個與世隔絕的角落，不必面對熙攘攘的人群，透過通道的秘密小孔看得到周遭事件的發生（是東區混雜中的偽裝）。

一方面害怕與人接觸，一方面又不甘寂寞、不願意被埋沒，所以也過不慣真正與世隔絕的生活。需要的是具備私密感的公共空間，讓他保留在人群中維持寂寞的權利。趁著街上沒人的時候呼吸外面的空氣，在不必直接發生任何接觸的前提下，找到願意說話的人。（馬世芳）

待在角落裡他不再需要繞道避開嘻嚷的購物人群、探頭探腦的香港仔、遊蕩的龐克族。他可以隨性的走動，逗留公園（瑠公公園），懷念小時候與父親騎單車的共同記憶，公園是老台北的兒時記憶過去限制動物、精神病患的標語還歷歷在目，現在卻成為龐克族夜晚遊行的集會地、塗鴉族的試驗場、與白晝被囚禁上班族放風的活動地。

他可以選擇吃巷口（216巷）的那攤魷魚羹或是等待賣蚵仔麵線的老伯伯每天下午準時出現，甚至坐在咖啡店內（巷內的舊咖啡店，還是忠孝東路上的Starbucks），靜靜寫著小說，看著落地窗外口沫橫飛的銷售業務、時髦打扮的單身女子或貴婦、身著背心身材壯碩的健身教練、不喝咖啡純聊天的老年人；望著如壓模般一層不變的制式裝飾並且享受明明點了咖啡卻要一直喝水的售後服務。

說明

老台北從小生長在東區的文化人，對東區的轉變有更多一份的了解與感受。透過他的眼光看得到東區曾經的舊、不斷侵蝕反客為主的新，以及大都市生活下的人群百態。

對老台北而言，一些是他們嚮往或記憶遺失的部分，一些是他們無法了解而被置身事外的，一個身為都市邊陲社群的觀察。從小在東區社區或眷村長大的台北人，隨著時代轉變東區慢慢由早期的住宅區，轉型成為熱鬧的商業區，對他而言追求的是生活與記憶的延續，但卻處處面臨資本主義與新族群的衝擊，他與東區的SOHO族與逛街族群其實格格不入，但是他無法搬離只好忍受。他嚮往的是對生活的滿足，看到的是東區消費盲從所呈現的荒謬與衝突。他與外界形成一道隔閡，漸漸不懂得如何與人相處。

角落是一層象徵的隔閡與保護，無論行走到哪裡都存在。

消費東區的拼貼粉領族：下課後東區巷內的『2%』，狹窄的防火巷，混雜中些許穿透的天際線，是我與死黨的秘密基地，換下庸俗的制服，我的生活才算開始。我喜歡東區，因為有一種沒有束縛的存在感，我信仰時尚、崇尚品牌、喜歡打扮，沈溺在吸引別人目光的那股驕傲感中，唯有這個時候我空虛、徬徨、紋亂的心才能獲得片刻平靜。

父母、老師總說是為我好，但他們不知道我真的需要什麼，時間久了我習慣了這種拼湊自己的生存方式。我總是藉著街道玻璃窗櫃打量自己（看自己不是看model，持續意念、思想、衝動或影像），習慣從頭到腳好好檢視自己一番，一有不對勁，馬上補足，我怎麼知道今天會不會有重要的約會或是街頭攝影師的突然出現。在東區是很方便添加行頭的，就算不買，看看最新流行的趨勢，學著打理自己也是件重要的事（看與被看），佛要金裝，人要衣裝，美女要化妝，像我這麼有個性的女生如果不懂得打扮自己，怎麼讓別人知道我是最特別的。我的觀點是每一件美麗的衣裳都在尋找一個對的人，唯有遇到對的人才襯的出品味。但我也不是什麼都買，名牌也不見得能滿足我，我總是下手精準，各種特賣場合、季節更是少不了我的身影。東區是個藏著寶庫的叢林而我的腦子裡存著一份精準尋覓時尚的藏寶圖，當我手握金鑰，寶藏非我莫屬。小至首飾大致皮草外套我都能迅速勾勒出搜尋地點。

我喜歡慵懶的待在星巴克或坐在coffee shop的專屬沙發，因為我知道我總是吸引目光的焦點，透過落地窗過濾路過的人群，總為我帶來一絲絲的欣慰。夜晚的dancing club，魂牽夢縈，誘惑的5號香水味、淺紫色粉光眼影、prada黑色小洋裝、緩緩搖擺的微醺姿態，製造一晚眼神交會的激情（樓上火熱樓下say goodbye）。單人約會的誠品、車水馬龍的忠孝大街、人來人往的頂好廣場，是我每日的伸展台，人群是我的觀眾、服飾是我的形象、品牌是我的地位、手中的提袋是我的身份，我是生存在東區中的消費女王，我飲時尚的血過活（有重複的儀式行為）。

都會中心的新勞力移民：工作似乎成為我生活中的全部，現在已經是下班時間了但公司的同事們似乎都還忙著自己的工作。無所謂，反正下了班我也不知道要去哪裡，頂多回家路上去便利商店買手啤酒看上一整晚的電視。老實說我還是不太習慣那種擁擠、喧鬧的都市生活。畢了業來到台北，同學都忙著工作、進修鮮少聯絡，每次想要好好放鬆或找個人發發工作牢騷，不是遇到趕投標就是趕提案，久而久之我知道自己該習慣一個人。每天經過忠孝東路想要買件衣服犒賞自己，但說實話我對品牌一點敏感度都沒有，多幾個英文字母價格就多個幾千塊我真的不懂，每次店員還沒開口招呼我，我就以經感受到犀利的眼神、刺眼的燈光在我全身來回掃

射，無疑的將我訝異疑惑的內心世界看穿，我知道我該離開了。沒關係，我安慰自己，反而穿制服帶給我一絲絲的安慰，至少老闆不會因為我的底褲三條九十九而懷疑我的理財專業。經過回家路上的公園是我唯一與世界同軌的時刻，一根煙的時間，讓我有合理觀察這個世界的權利。NB是我唯一的朋友，是我獨坐咖啡店時陪我social、談心的對象。我偷偷聽著隔壁桌時尚男女的對話，並與NB接著他們的話題討論。入夜的誠品，是我流連的地方，入時的男女總與我擦肩而過，卻只剩寂寞的書本陪我無聲對話。我是屬於都會人群中的一員，齊身擁擠的水泥叢林之中，我渴望放慢腳步仔細看清這裡，搞清楚我存在的目的，但強大的力量推著我往前走。我一個人，你也一個人嗎？我對著櫥窗前身著時尚新品的冷酷model說，現在起他將是我心靈慰藉唯一的知己。

說明

壓榨自己的生活與利益，經常工作到很晚的白領階級。城鄉移民勞工所想像的台北，是個聚焦於工作，通勤，宿舍三者間的台北。每日周旋於業主與公司之間，龐大的業務負擔與精神壓力，佔據了全部的生活。離鄉背井的他們，獨自在陌生的都市中單打獨鬥，沒有人際關係，沒有生活享受。

消費東區的獨身貴族：我是個別人眼中的女強人，好強的個性讓我在工作表現上始終搶眼，但我知道在我背後大家始終議論紛紛，說我畢竟是個女人。的確我有脆弱的一面，壓力、輿論、自尊心總是壓的我喘不過氣來。強烈的購買慾望似乎成為我安慰心房、釋放壓力，重新獲得救贖的機會。一開始每當我難過、空虛時，一套品味出眾的服飾帶給我新的希望，幫助我掩蓋過掙扎與無助。身為獨身貴族，時尚、品味也象徵著我的不凡，襯托我工作時的精明幹練。但慢慢的我發覺更替的感覺愈來愈模糊，一間間擺滿身著華麗服飾model的closet shop，金黃色的投射燈光、擺臀穿梭的霓紅、黑白鑲兼的投射影片、緩緩律動挑逗情緒的lounge music、側身交會觸動心悸的眼神、飲食男女的交頭接耳的街頭呢喃、縱身交錯時的誘惑香氣、微微刺鼻清涼的薄荷煙氣、刺激味蕾的濃郁coffee氣味，不斷拍打我全身的感知細胞，我開始放縱自己的情慾，從什麼都買到重複的買，刷卡是一種劃破感官知覺、拉扯其中的愉悅快感，就像一劑快速又有效的麻醉暫時的麻畢了我的知覺。

但一陣壓力釋放的熱血快感過後只剩無數大小不一、顏色不同不明就裡存在的包裝袋陪伴夜深人靜孤獨、寂寞、失眠的我。

辛苦大半輩子努力追求富足的中產階級：中年危機的中產階級，面對後浪推前浪的壓力，促使他必須參加他因為養家活口而荒廢20年的自我提升運動，以證明自己活在當下，老當益壯，並保住飯碗。他學習上網、練習英文、打理髮型、運動瘦身。忙碌的他彷彿重回年輕時兼兩份工的艱苦日子，但不同的是這次除了身體的勞力外，還多了精神的勞役，各種試煉正在下班之後等著他。

大樓的警衛打量著他，雖然沒有全身搜身，確有被看個精光的感覺。上會話課，他連說了兩遍，但他仍相信警衛覺得它是來開房間而不是來上課的。走進教室選了個最角落的位子，就在落柱窗台的旁邊，他打量了數次，柱子剛好擋住他部分的身軀，他奢望著老師同學會因此不注意到他，但事實上五坪大小的教室，不到10人的開課人數，這樣的想法一點都不實際。

英文conversation是一劑強烈的慢性催眠劑，一個個單字正如一滴滴的麻藥不知不覺麻痺你的聽覺傳遞至視覺與知覺最後蔓延到全身，你彷彿進入了神秘的國度放著你聽不懂的呢喃咒語，咒語不斷纏繞著你，你定下神仔細一看都是英文字母，震驚之餘你發現你嚇醒了。

健身房是個龍蛇混雜的複雜地方，每個人都有自己專屬的ID號碼，意味著在這裡沒有身份每個人都要受到勞役的支配。一個接一個的房間、監視的走道，處處可見被用刑的犯人與陣陣傳來痛苦的呻吟。每個房間擺著固定的工具，透明的玻璃與各式角度的鏡面，讓你無所遁形。一號牢房中個個都在經歷Sisyphus的痛苦試煉不斷將巨大鐵塊搬上搬下；二號牢房是一面面燒燙的爐竈，每個人都在所屬的爐火上不斷的奔跑跳躍，螢幕上的監控系統還不斷發出吆喝聲；三號牢房是火烤爐，溫度極高，裡頭的人個個滿身大汗；四號牢房是女囚專用，他們被要求將腳搬到頭上、雙手彎曲到背後，擺出各種不協調的怪異姿勢；五號牢房是水牢裡面充滿垂死溺斃，不斷掙扎的犯人。外頭的活動場是獄卒練拳競技的地方，十足的威嚇效果，他們個個練的虎背熊腰，筋暴身油，一聲吆喝、一個臂膀姿勢總能讓男子嚇得魂飛魄散，女子花容失色。

下了課拖著不成人形的軀體走在路上，他人眼中燈紅酒綠、買醉笙歌、飲食男女躍躍欲試的失樂園（茶墊的香菸、食物的氣味），對他來說場景全變了調。奇裝異服的型男型女，濃妝豔抹，忽明忽暗的燈光、震耳欲聾的BASS節奏，一雙雙瞳孔放大的眼睛，讓他成為夜晚這正常世界中唯一的不正常。他懷疑自己入錯了門路，仔細打量著四周那平日寬敞的精品迴廊、飲食男女究竟到哪去了。夜晚的東區彷彿黑暗中孤立的亡城，大排長龍的計程車是載浮載沈的渡船，載送來來往往尋歡的亡魂，千萬不要停下腳步，否則你將永遠迷失在其中。

說明

居住在都會中心外圍，通勤到（忠孝東路）辦公大樓上班，每天上班時覺得自己正在通往更美好的世界、充滿希望的一條路，是由舊城區通往新資本東區的道路。但隨著台北圖象逐漸夢碎現象，開始充滿對城市資本化的困惑與迷惘，表現出樂觀積極與悲觀徬徨的兩種矛盾特質，也意謂著都市精神分裂的徵候（林以青，1995）（林秀姿，2002）

因為壓力、因為開始接觸逐漸開啟東區不同層面的視野，林立的補習班、花枝招展的body show、群魔亂舞的夜店，讓這條他經過無數次的街頭變得陌生與疏遠。

百變女王的思維：我必須承認我是個不斷追求完美的人，工作上我不允許一絲一毫的偏差，生活上無法容忍一點點的瑕疵，我是個公眾人物，我的一舉一動都受到放大鏡的監視與審判。

從小我就跟別人不一樣，我的童年在工作與奔波中渡過。穩定的表現與早熟的個性，讓我活躍於表演台上，集寵愛於一身，但這樣的生活我從未放心踏實過，我害怕當我一覺醒來我身邊一無所有，因此我不斷努力讓自己更好、更受人喜愛。

慢慢的我開始對任何事情都帶著懷疑與不信任，事情總要按著我訂下的規則走，不允許半點的意外。從起床、梳妝、到演出我都有自己的一套流程，或許別人不懂，但唯有這樣才不會出錯影響我的生活步調。我出門就要化妝（有狗仔會跟拍）、天晴就戴墨鏡（神秘感很重要）、不跨大步（姿態曼妙很重要）、書寫筆要在備忘錄的右邊（我又不是左撇子），只逗留夜間誠品、只逛百貨二樓的名店街、只喝神旺的下午茶、不走地下街、不買路邊攤、不進便利商店，或許這樣我的朋友漸漸疏遠我，我不懂他們為何不能多了解我。

當外在的修飾已無法讓我更加完美時，我開始試著改造我自己，慢慢的我對改變的部位，不但能詳細描述，還能畫出方位，尺寸，角度甚至光影的圖形。

一次次的秘密閃躲進出診所、一次次的身心疼痛與發表謊言、一次次面對醫生的威脅與說服的妥協，我始終相信我會變得更好。我期待深夜誠品的出現能帶來周遭羨慕的眼光與愛慕的眼神，我期待偶然的鬧區現身能回饋迷人的風采。

現在我正躺在隱身大樓的包廂中靜靜的休養著，只剩昏暗的燈光、微微作響的空調機與不間斷的抽痛陪伴著我，但我不介意，我躍躍欲試急著掙脫這一身繃帶的束縛，因為我知道我將再次的蛻變，我是一棟平凡不過、均勻無奇的樓房中唯一的不平凡者。一種極敏感的人格特質，用各種規則與儀式把自己保護起來。

說明

全球性文化象徵符碼下的生成產物，意識型態與價值觀建立於不斷拼湊的時尚與品牌之上的一種無我狀態，活在全球化塑造的假像之中。他們是奇觀意象的信仰者。奇觀意象，並非只是戀物，而是帶給人們機會逃離與遺忘，並堅持我們應該要遺忘，而奇觀是私人生活被廣告、時尚、罐頭食物、電影、明星、肥皂劇所組成，而所有的夢想都是有價位的，將所有的經濟的、政治的、和私人生活之間的界線都打散模糊，而所有自由時間和自由工作都成為奇觀性的時刻，所有的技術對於現代資本主義都市來說，就是創造其意象（Debotd）。一種都市中不斷累積消費的癮。

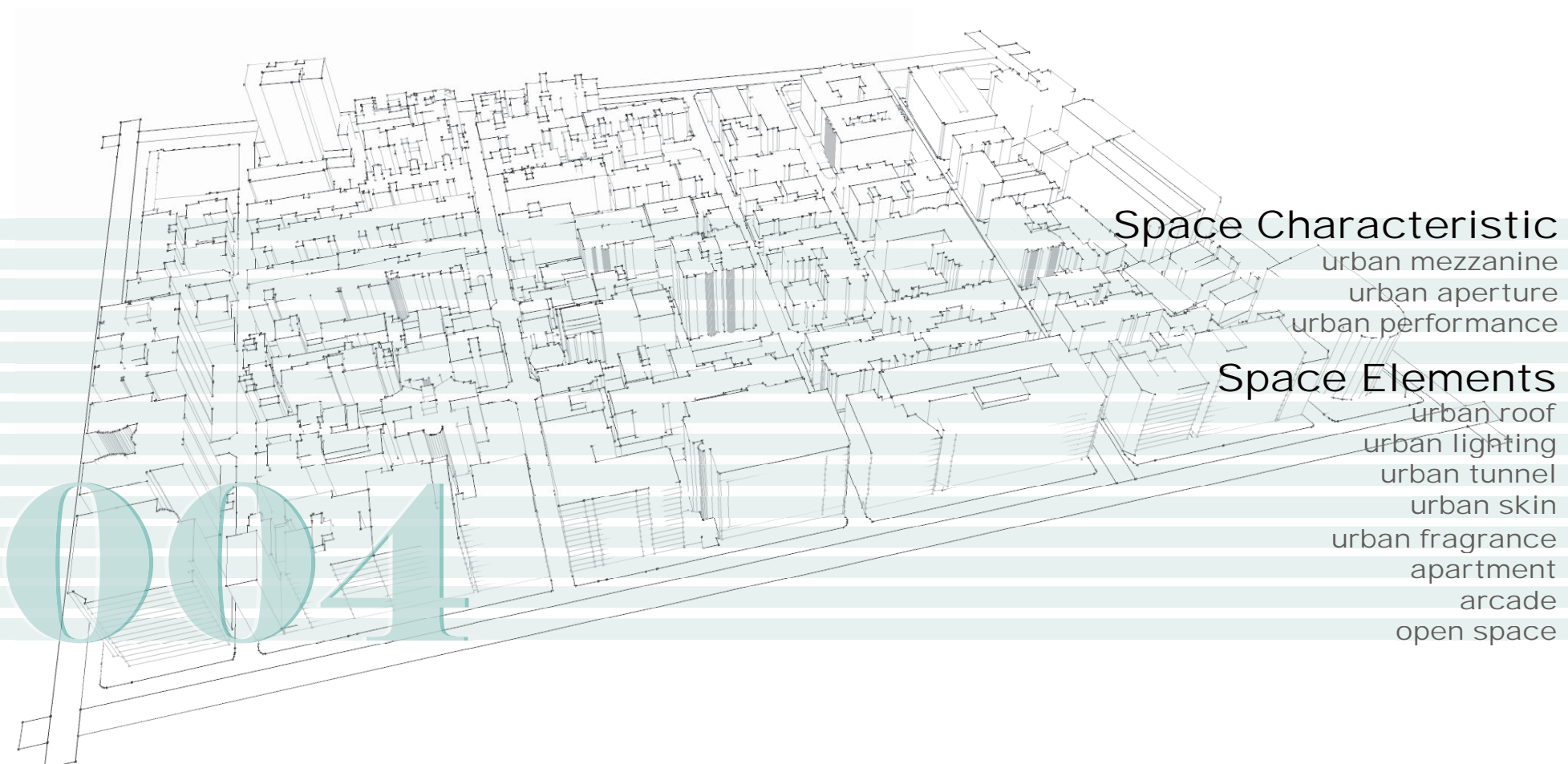

Space Characteristic

- urban mezzanine
- urban aperture
- urban performance

Space Elements

- urban roof
- urban lighting
- urban tunnel
- urban skin
- urban fragrance
- apartment
- arcade
- open space

SPACE ANALYSIS

urban mezzanine 都市的收納盒

夾層是隱藏在招牌之後、裝飾之下的神秘灰色地帶，像是一個不存在的空間領域，懂得門路自然找得到它



luxy

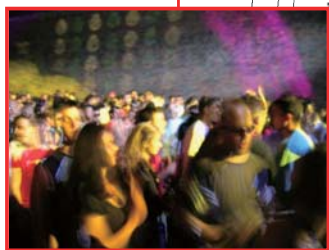

高樓內的CLUB：放縱的狂歡



隱藏的小舖：意外的訪客，驚喜的收穫 暗巷的PUB：神秘的聚會



防火巷



住家2F的店家：for懂門路的熟客



購物族、觀光客



低調的名店：名人的出沒



urban aperture

狹縫是推擠、切分、侵佔、衝突後的剩餘空間，是一種不經意的裸露，透過縫隙可窺視（聽）到最私密的事件

現況：鬧區內無使用之2F 建物
一個衝突夾擊的閒置量體

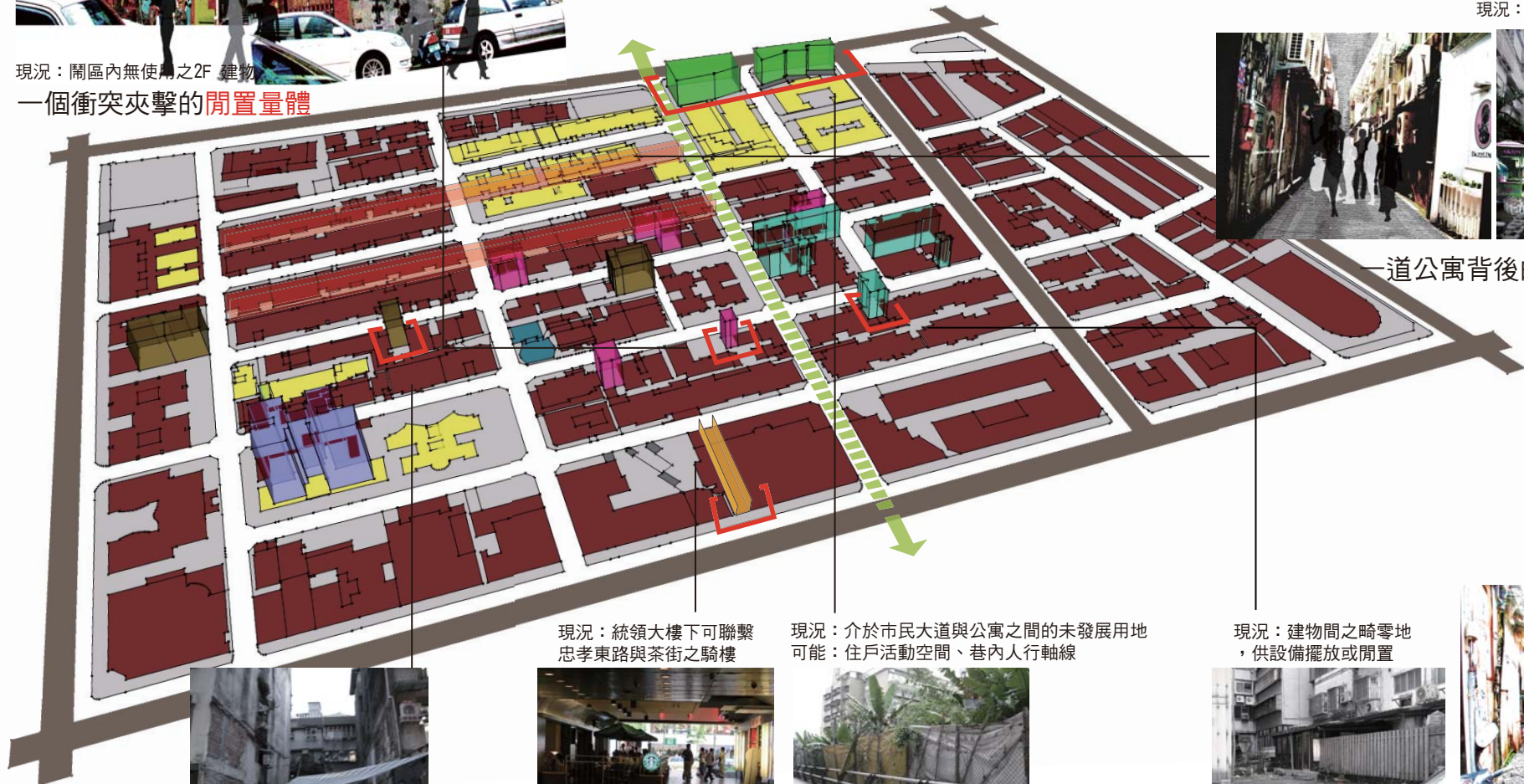

現況：公寓間之防火巷



一道公寓背後的狹長巷道

現況：統領大樓下可聯繫
忠孝東路與茶街之騎樓



現況：建物間之可建築空地

現況：介於市民大道與公寓之間的未發展用地
可能：住戶活動空間、巷內人行軸線



一道高樓擠壓、推擠過後的騎樓



現況：建物間之畸零地
，供設備擺放或閒置



一個介於建物間的小塊地



urban performance

面對都市櫥窗，是不同角色姿態的詮釋是訊息的傳遞，包括肢體、表情、眼神的表演與展示；氣味的散發



刻意的表現與揭示

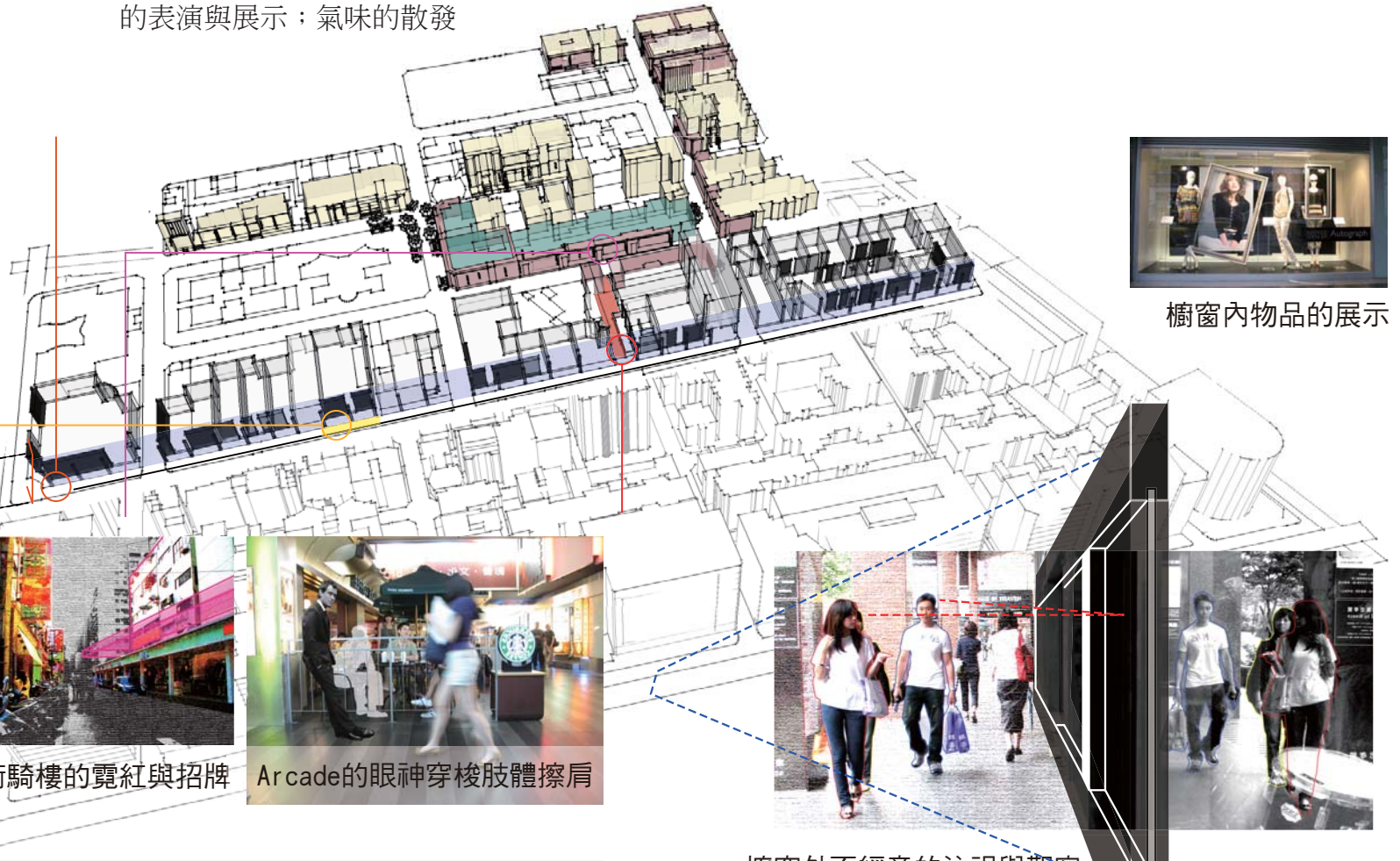

櫥窗內物品的展示



公車站等待時刻的相互比較



鬧街騎樓的霓虹與招牌



Arcade的眼神穿梭肢體擦肩



櫥窗外不經意的注視與觀察

櫥窗內的我，看見自己.....

- 打扮：撥弄頭髮
- 姿勢：跳舞
- 內心：情緒的連結

櫥窗外的我，透過玻璃看見經過身旁的.....

櫥窗外的我，穿過玻璃看見面前的.....

姿態
展現

內外
互動

更衣室裡的我，看見我自己的打扮
化妝間裡的我，看見自己的心情

情緒
引發

關係
連結

櫥窗裡的我，穿過玻璃看見被我掠奪的眼神
櫥窗裡的我，透過玻璃看見坐在身旁的

urban roof

擺滿設備或閒置的屋頂，卻是下一個活動空間的可能



SHOPS



PUBS

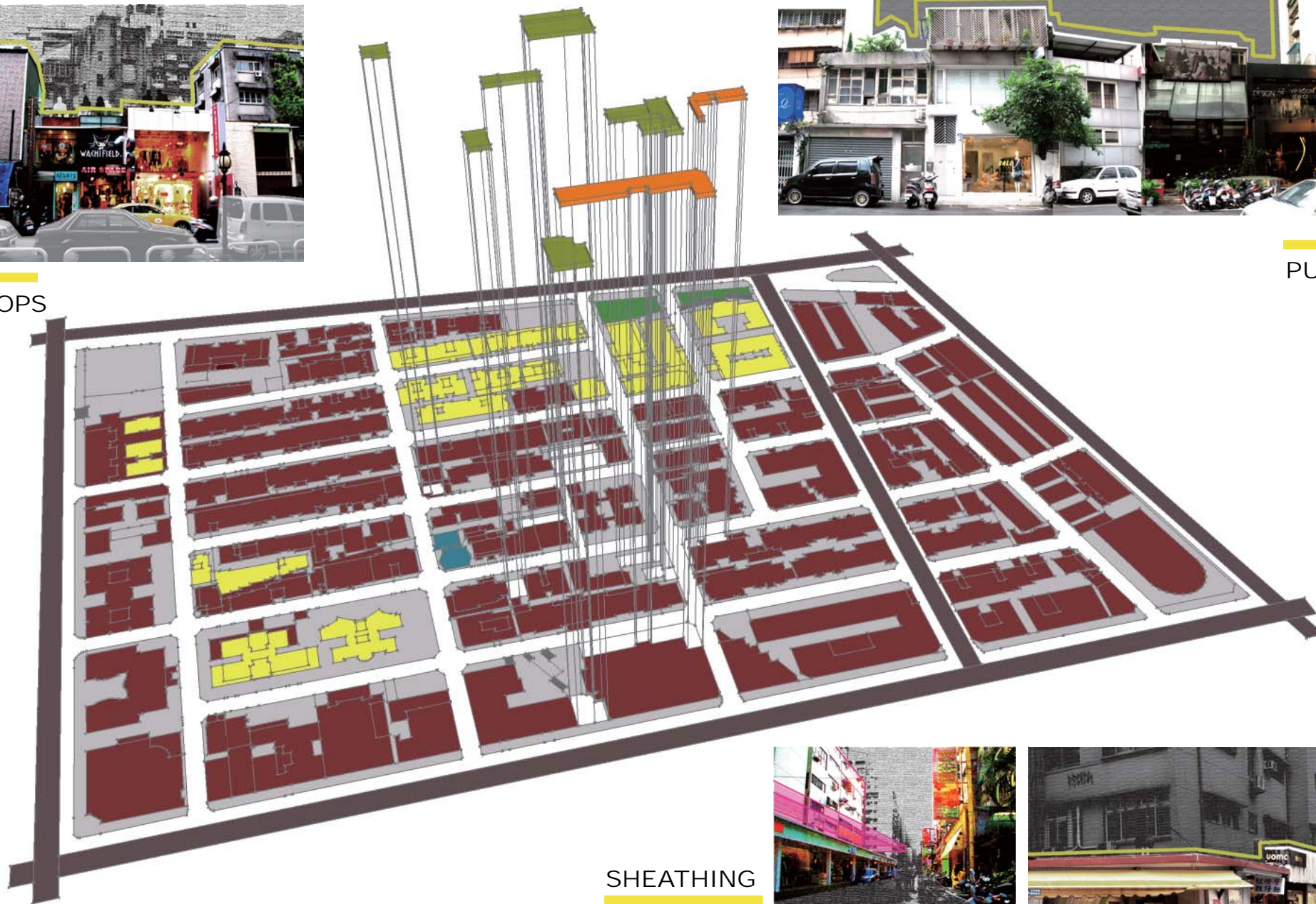

SHEATHING
SHOPS



apartment

夜間的繁華、人群的喧囂造就都市的**空窗期**

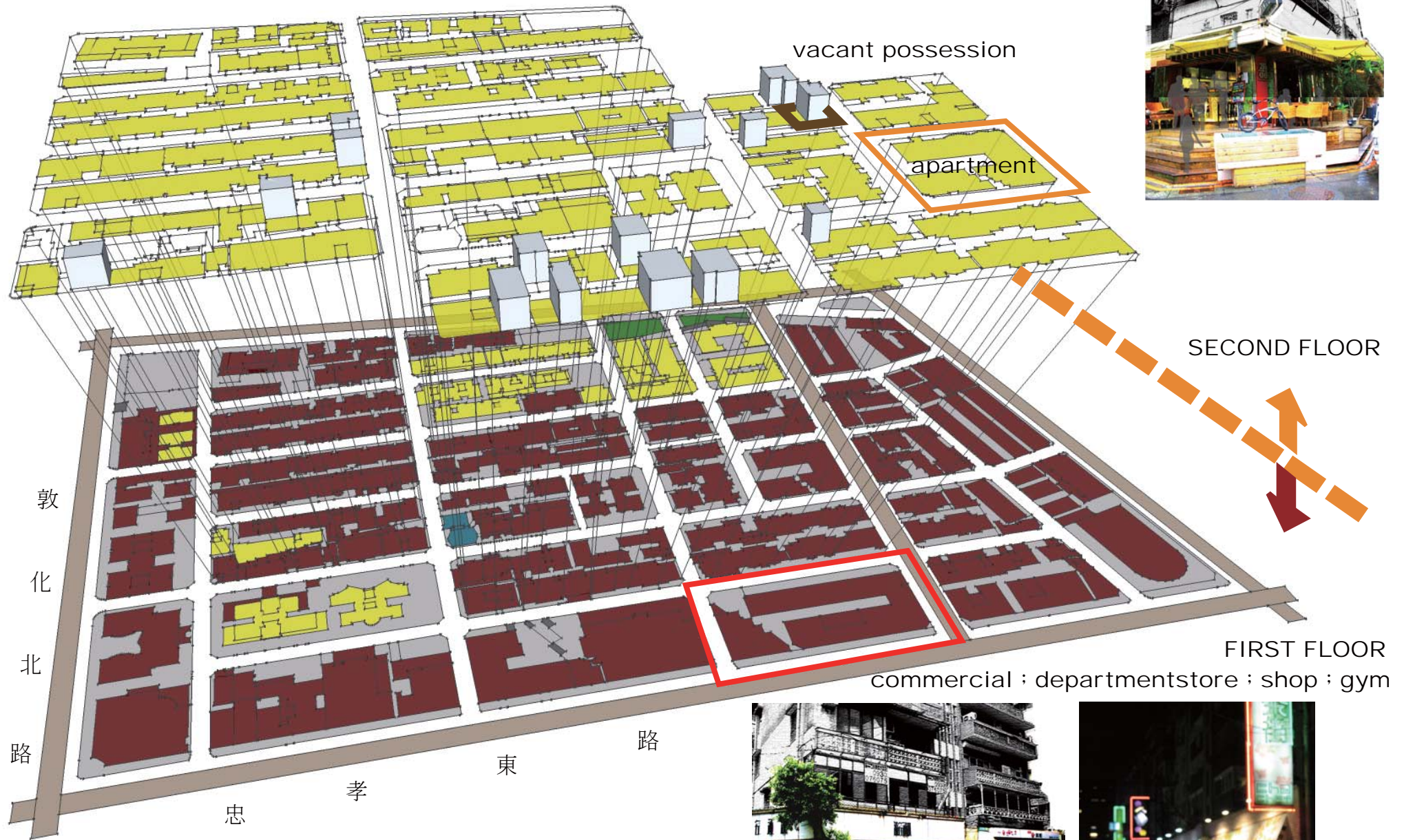

1F主要為商業使用2F以上為住家
屋齡超過30年，狀況破舊夜間消費與招牌、噪音干擾，2F易成空屋



urban lighting

燈光不單是夜間的點綴，更暗示某種活動正在進行

防火巷：鐵窗伴隨家戶的一盞盞燈罩



pub：昏暗蠟燭的點綴，伴隨吞吐間猛烈燃燒的點點火光

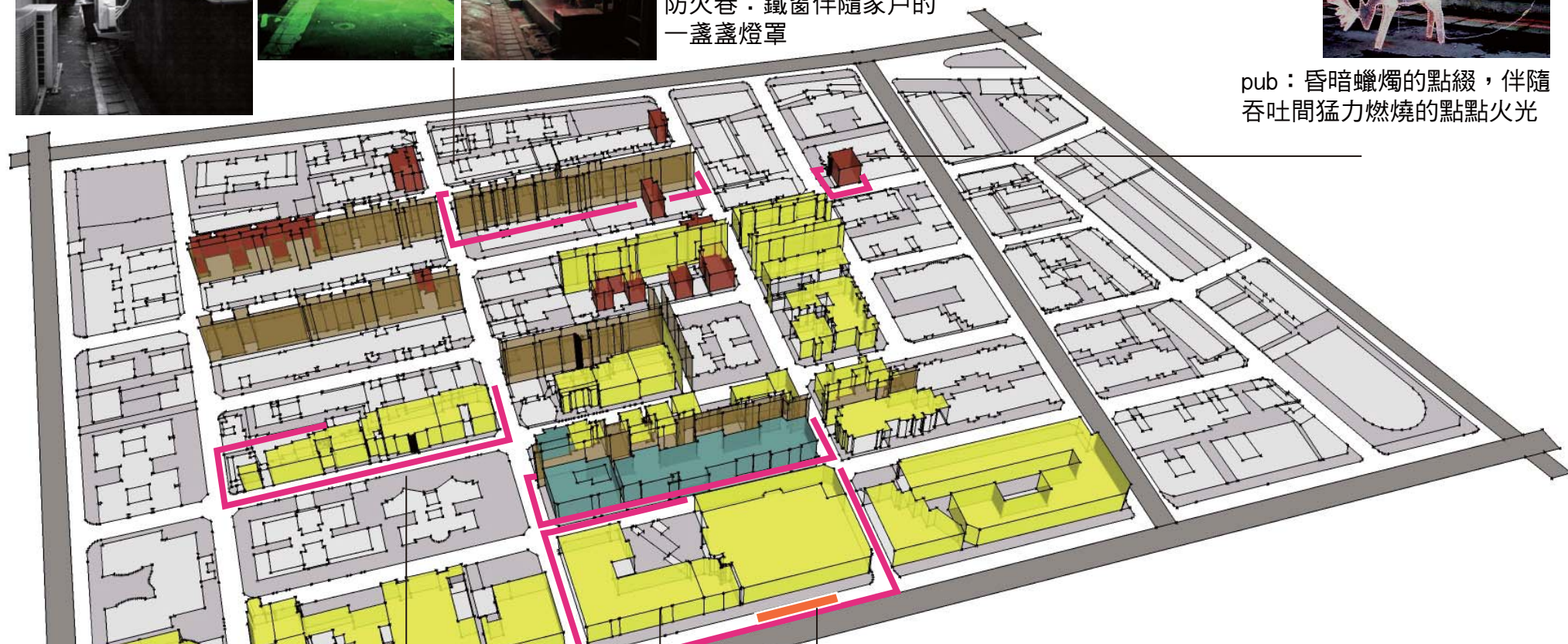

都市光廊：騎樓下的忠孝名店、健身房

巷內店家的霓虹裝飾，過路人的手機來電，消縱即逝的車頭燈



夜間渡口：計程車排班區

Invisible event(s) 防火巷是剩餘，卻可以充滿**生命力**
urban tunnel



black box operation : infrastrcture
explore : 意外的訪客
驚喜的收穫

hide and seek : 神秘的儀式
不能說的集會

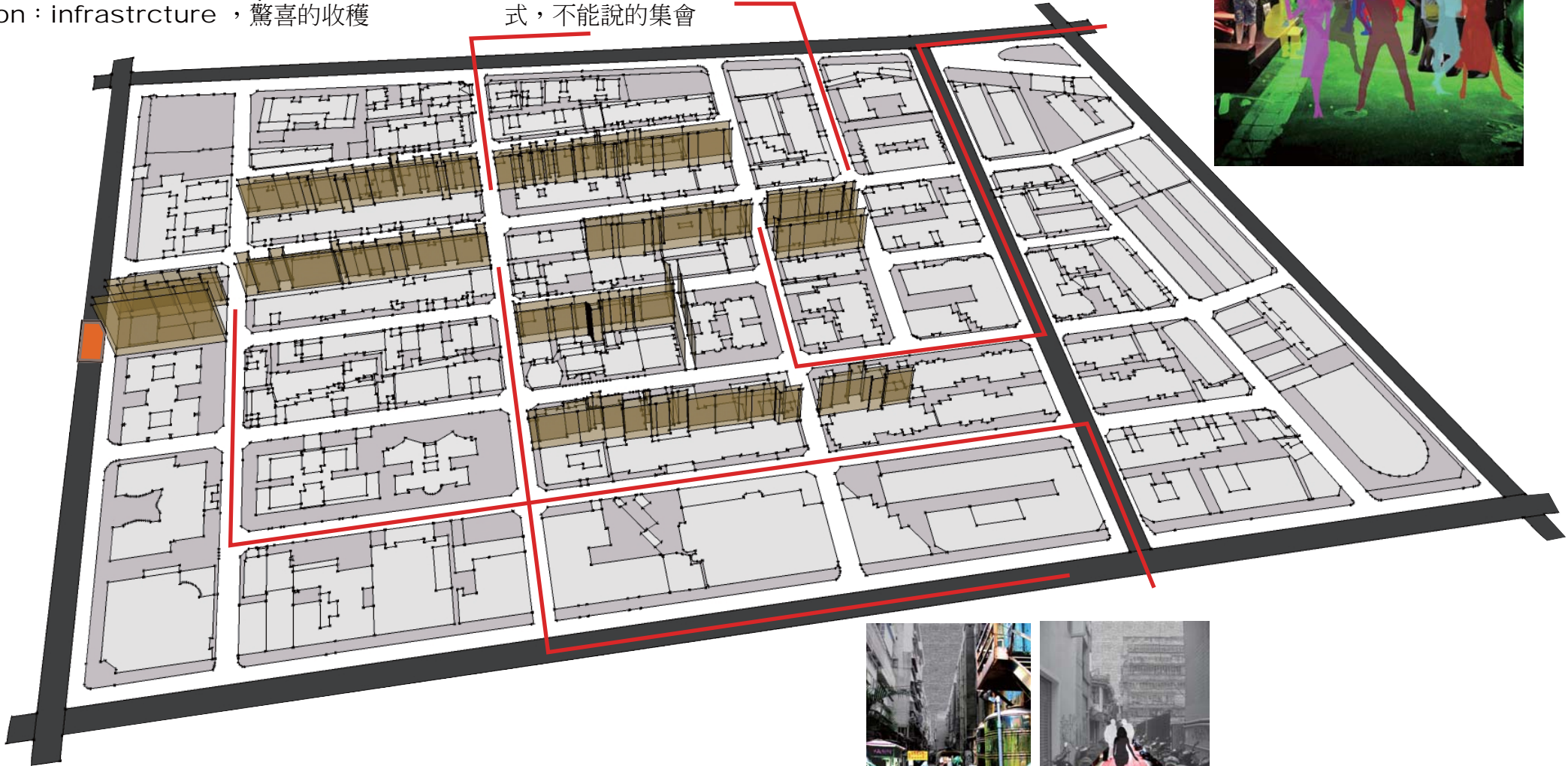
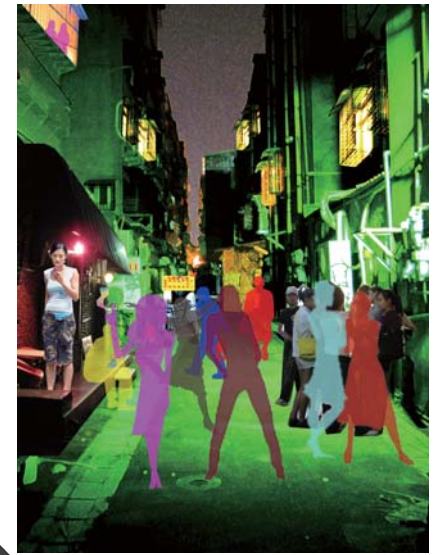

locker : 都市的收納盒



Shortcut to the bus stop

urban skin 立面，就像入時的人群一般，需要打扮



包裝：舊翻新、舊換新



偽裝：品牌、名模、形象

巷內的公寓：鐵窗、植栽、設備
反應不同的住戶個性與裝扮

urban fragrance (smell) 氣味是一種共享，勾起想像、想念與想入非非...



Smoking a cigarette
Intersect with perfume

A cup of coffee
Pass with spice: 路邊攤、家戶煮菜

arcade

騎樓下彼此的距離，是眼神、氣味與擦肩的關係觸動



open space 所謂的開放空間是指與車爭道、與人爭位……

exterior open space

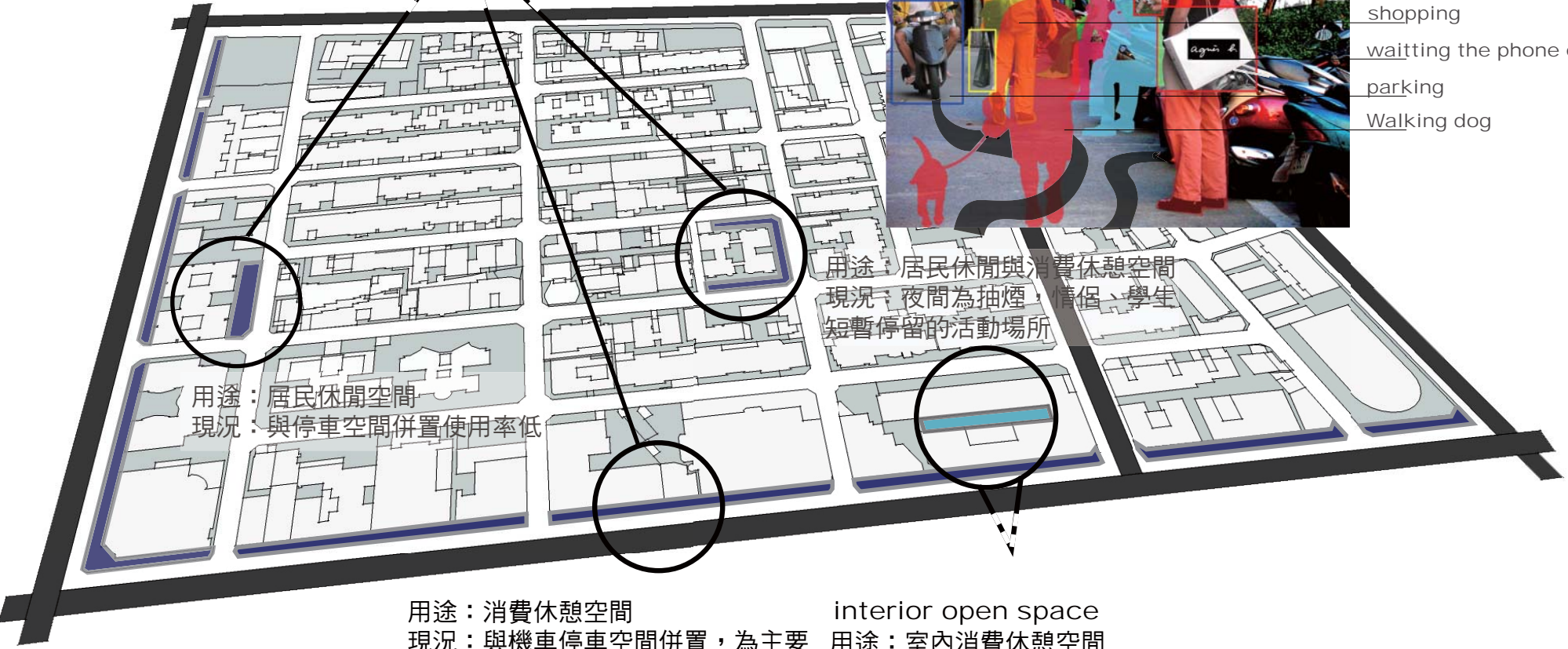

- smoking for a while
- taking a rest
- waiting for girlfriend
- shopping
- waiting the phone call
- parking
- Walking dog



用途：居民休閒空間
現況：與停車空間併置使用率低

用途：居民休閒與消費休憩空間
現況：夜間為抽煙、情侶、學生
短暫停留的活動場所

用途：消費休憩空間
現況：與機車停車空間併置，為主要
約會等待、抽煙、逛街歇息的場所

interior open space
用途：室內消費休憩空間
現況：為微風廣場百貨提供開放時間1100am~1000pm



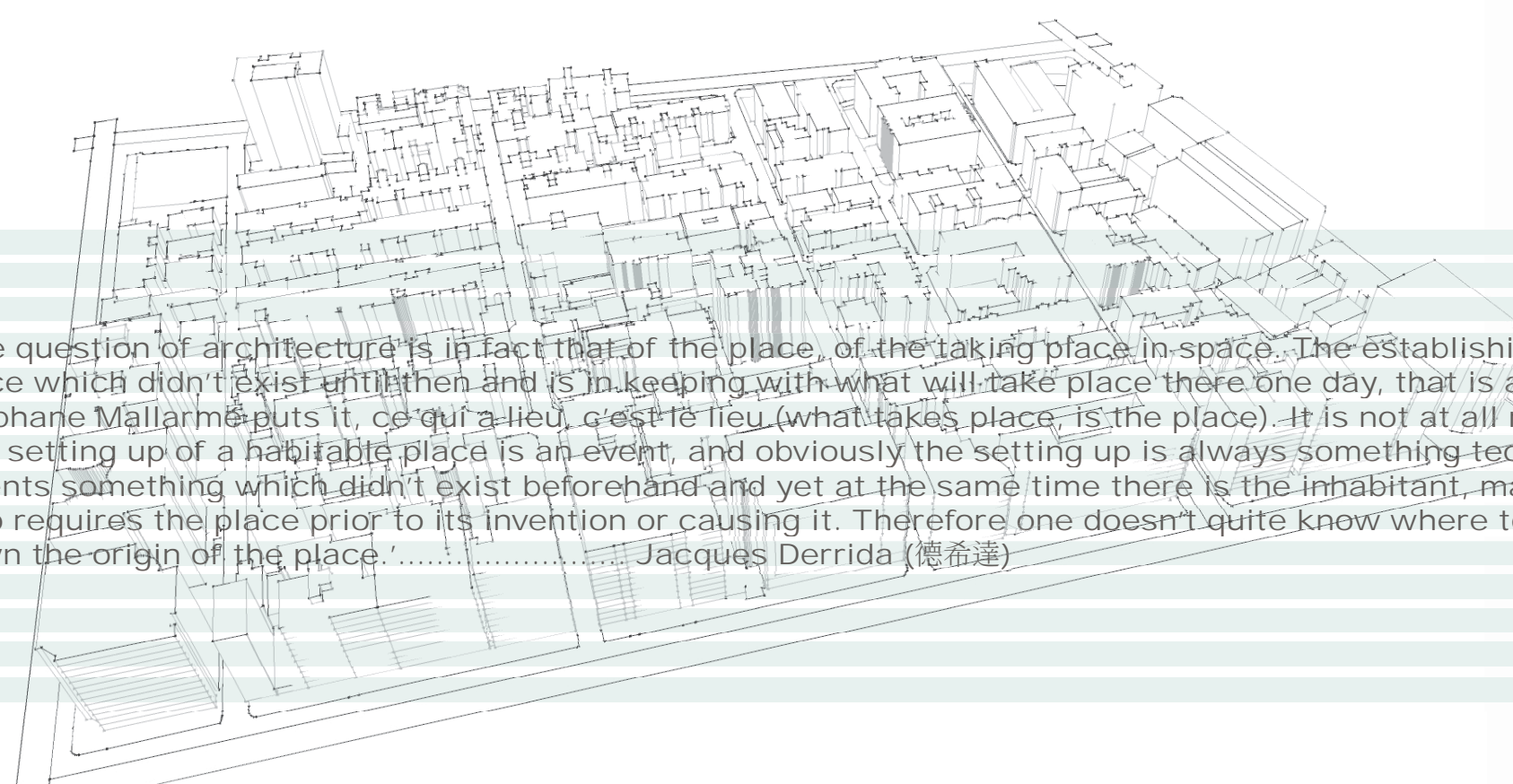

'The question of architecture is in fact that of the place, of the taking place in space. The establishing of a place which didn't exist until then and is in keeping with what will take place there one day, that is a place. As Stéphane Mallarmé puts it, ce qui a lieu, c'est le lieu (what takes place, is the place). It is not at all natural. The setting up of a habitable place is an event, and obviously the setting up is always something technical. It invents something which didn't exist beforehand and yet at the same time there is the inhabitant, man or God, who requires the place prior to its invention or causing it. Therefore one doesn't quite know where to pin down the origin of the place.'..... Jacques Derrida (德希達)

005 STATEMENT

何謂建築

建築的問題事實上是場所的問題，是在空間中發生的問題..... 誠如Stéphane Mallarmé所言，"發生的一切，就是場所(ce qui a lieu, c'est le lieu) " 它絕非自然的。棲居場所的建立就是事件，而建立顯然是技術層面的事情。它預先發明某些原來不存在的東西，然而在此發明之前卻早已存在需要此場所的棲居者——或者人，或者神——因而我們完全無法確知場所的起源'

..... Jacques Derrida (賈克 · 德希達)

question of ARCHITECTURE = question of PLACE = question of TAKE PLACE IN SPACE

事件 = 發生的事 = 場所

棲居場所的建立 = 事件 ≠ 自然的 = 技術性的

棲居場所的建立產生棲居者？

潛在棲居者促使建立棲居場所？

建築的問題其實是回答一個場所的問題。建築是事件發生的空間，或是說期待某些事將會因此場所而發生。建築應該是人為的，被刻意安排的，像是一個被組構完成的居住場所，它需要某些專業技術才能完成。建築使一些關係重新有被連結起來的可能，但弔詭之處在於有些事件你無法明確知道它是因為設計而存在，或是在你置入設計之前它就已經出現了。所以是無法明確知道場所的開始到底在哪裡。—

Jacques Derrida (德希達)

建築是一個場所引導人群及其活動進入，每個人擁有不同的價值觀與人生經歷。空間的組構可以是一種引導，一種連結。它必須是有跡可尋的，包含時間、地點、姿態的調和，才能引發事件的發生，反應族群的特質，匯集、交錯而形成東區的故事與樣貌，一種迷人而失序的空間質感。

為什麼選擇東區並且透過族群討論東區

東區它是老舊社區的遺址、全球化消費符碼的驗證、都會經濟運作的環節。居住者各取所需、工作者汲汲營營、消費者盲目追崇，日復一日平淡無奇，他們是潛藏東區沒有經過梳理的，存在一種曖昧不明、若有似無的混沌關係，但如果仔細的觀察在相同的空間中其實存在許多微妙的關係，人與人之間的隔閡、人與環境之間的認同、外來與內設之間的衝突、潮流與傳統之間的掙扎、白天與黑夜之間的變革、獲得與失去之間的矛盾，這些細微的關係是隱藏的事件，透過建築的安排，關係或許能再次的觸發與改變，而伴隨而來的意外交集與無可預見的摩擦與碰撞，則是空間建築與事件不間斷的對話與回應，一種連鎖效應。這也才是東區風貌的真實呈現。

東區不僅是一個購物的天堂，消費的場所，它其實也是一個生活的場所（出口），某些人群在這裡找到認同、歸屬與試著接受的方法，擺脫了束縛與不在意異樣的眼光。

為什麼以精神癥候角度討論東區

一個混沌的環境，總讓人帶著一種情緒進入，一種進入東區才產生的經神特質。這些經神狀態凸顯的是不同觀點所看見的東區，一種極致而存純的看法，反而看到了東區的本質。

精神徵候是一種狀態而不是疾病，是進入東區受到氛圍而被引發或放大的，所以他並不需要治療，而是一種釋放與抒發，它是一種無藥而癒的都市偏方。

討論主題：擾動

一種**都市偏方**，透過東區裡的擾動，每個人找到自己面對生活的方式。

擾動，使原本無關連且封閉的關係產生變化，或將某些細微的狀態、現象放大呈現。

設計架構

建築組構是引導與連結（是有跡可尋的）。調和時間、地點、姿態，引發事件發生，反應族群的特質，匯集、交錯而形成東區的故事與樣貌。設計會是尋此邏輯，引發某些據此特質活動的場所營造，順應節奏（時間）、環境（落點）、人群反應（活動）而衍生出一種看似突兀，卻有跡可尋的空間、裝置與program。



壓抑抒發

新舊混淆的反應

都市融入的渴望

衝突的漠視

空需的填補

身份的偽造

1. 文本：透過書寫，從人物角度去反應人群特質與精神癡狀；
 2. 空間分析：找出空間的特性與環境的議題。
- 以文本與空間分析為有跡可尋之線索，試著找出擾動目的與方式

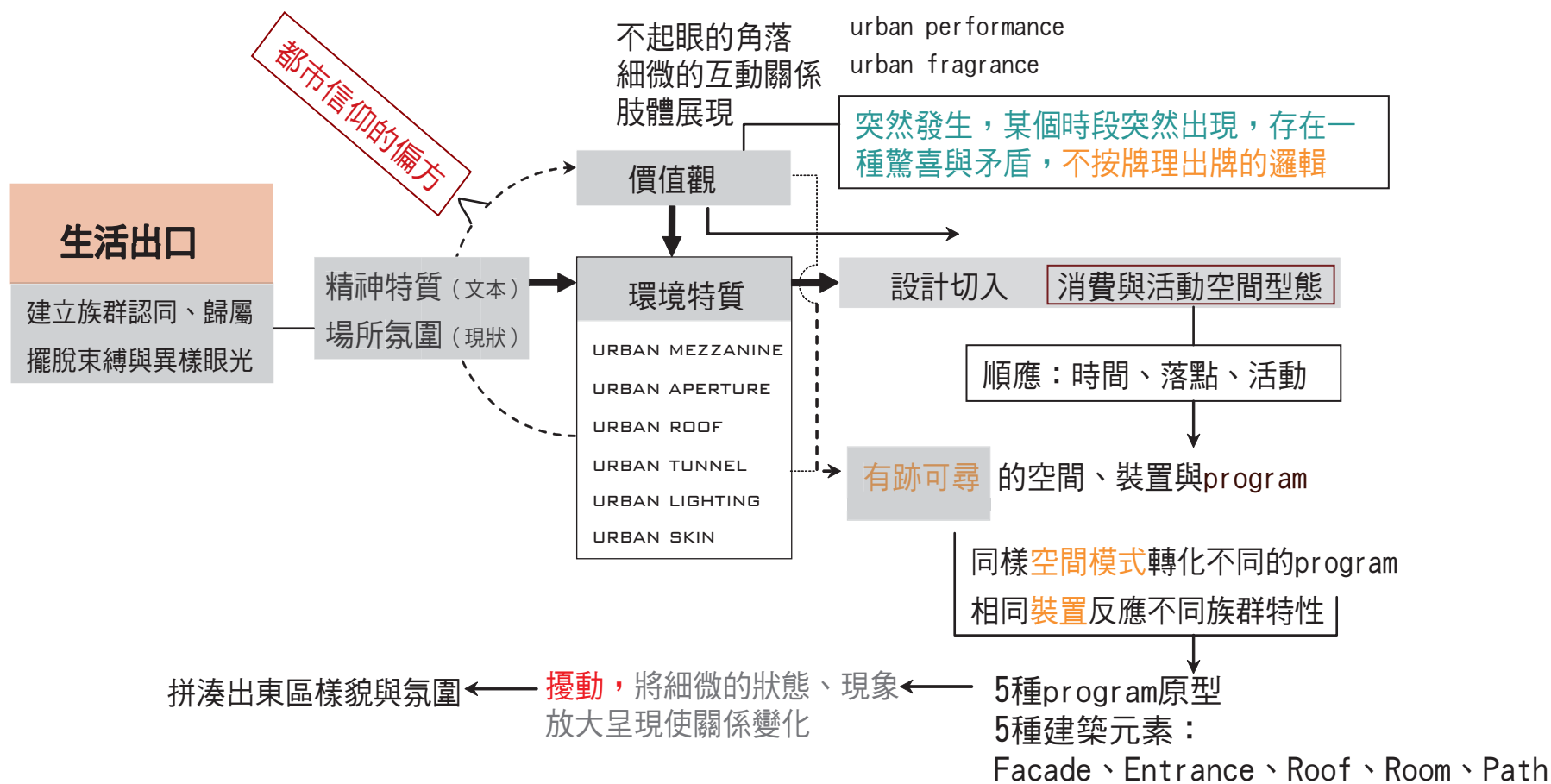

基地說明

五種 prototype：

植入東區的環境議題、空間特質，找出再發展的可能性。
試著透過擾動，重新詮釋人群間的細微互動與行為模式。

1. bus stop (立面)：是下班片刻人群駐足停留，攤販匯集的場所。
2. starbucks arcade (入口)：具有存在窺視的可能，是重新看見東區的入口，透過眼神、氣味與擦肩的觸動，刺激了感知、情慾的微妙關係。
3. tea street (屋頂)：廣告與霓虹是一種想像的連結與渲染。
4. apartment (空間)：夾層是隱藏在招牌之後、裝飾之下的神秘灰色地帶，懂得門路自然找得到它。
5. tunnel (路徑)：是一種連結，而巷弄是居民傳遞生活資訊與溝通的場所。

五種prototype，是一個串成的路徑，建構出事件發生的場所。舉五種空間元素以其具備屬性與環境議題，做為program的依據，再提出對應的策略以傳達擾動的訊息。

設計策略與說明

PROGRAM	擾動的方式	擾動的目的
公車站/換裝間的變形體	刻意捕捉突顯人群中行為釋放的特質，卸下自我約束與矜持的包袱	
Urban lounge	製造陌生人群中眼神交會與相互窺視的距離，觸動漠視與忽略的人群關係	
Nomadic hotel	設定可遷徙，消失又出現的臨時藏身驛站，換取快速變遷中的片刻喘息	
Sport bar	製造一個肢體暗示與互動、互動的介面，煽動都市慾望與消費價值	
Living tunnel	建立家戶間連結與活動的架構平台，填補生活互動斷層	



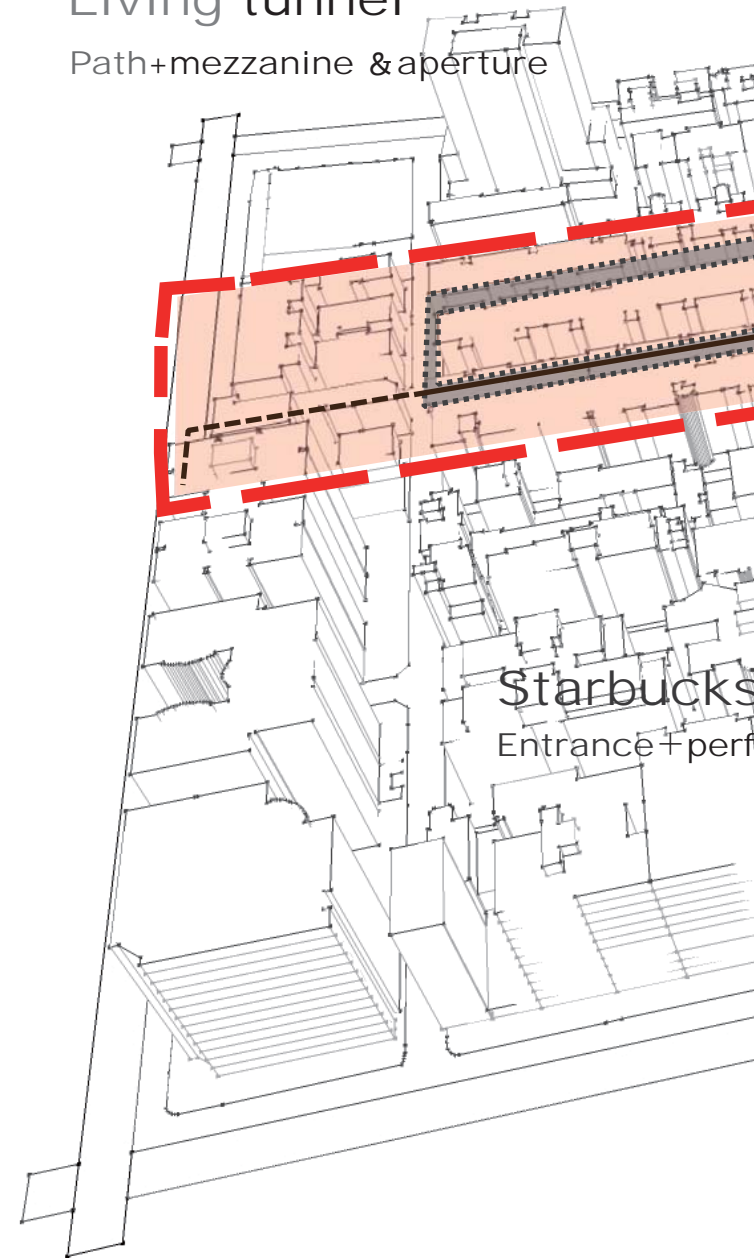

Living tunnel

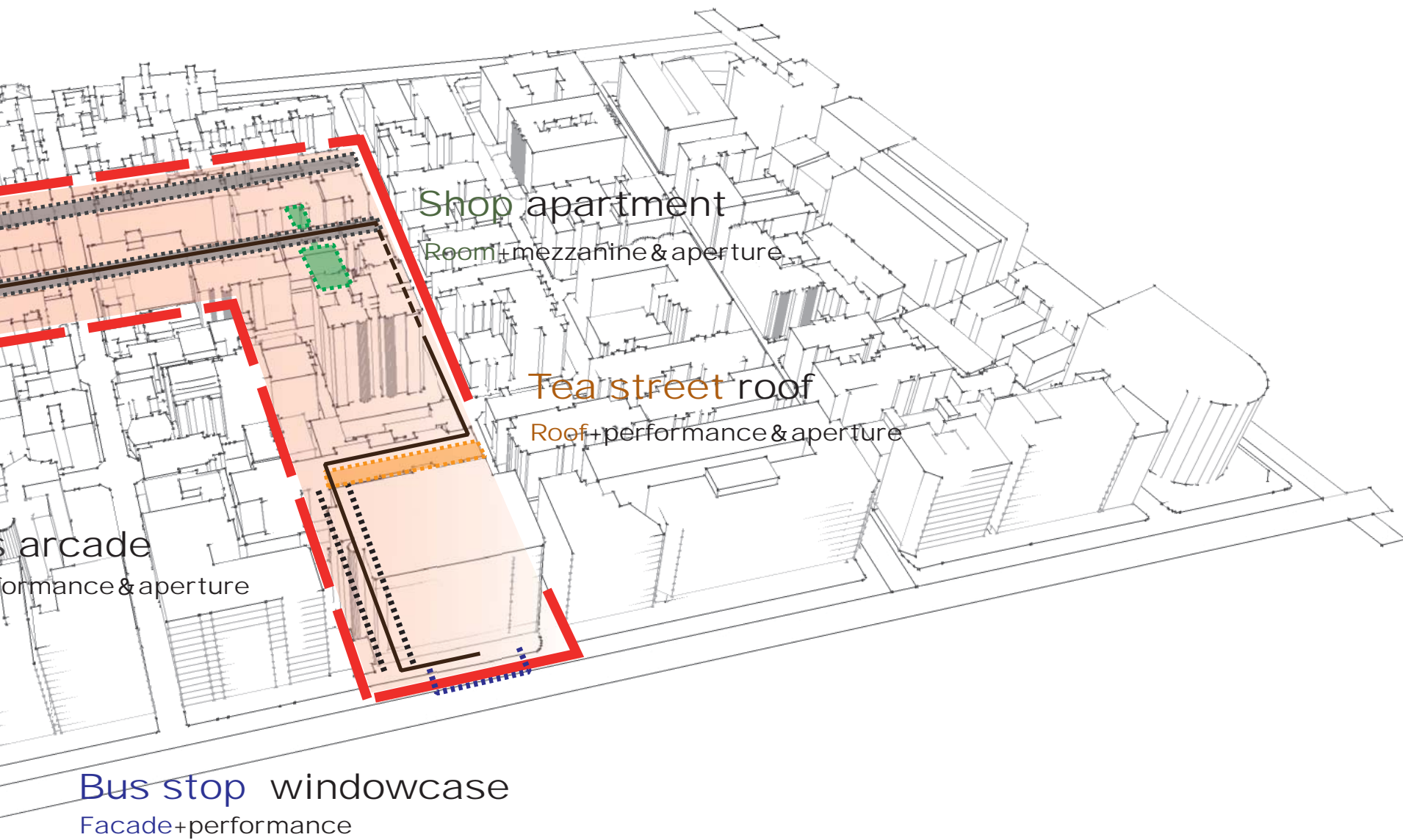
Path+mezzanine & aperture



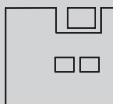

五種空間元素，立面、入（開）口、屋頂、夾層、路徑，具有個別的空間屬性與試著處理的環境議題，透過不同的prototype與策略，讓空間有不同發展的價值可能，同時透過擾動也滿足了不同族群來到東區獲得暫時釋放的可能性，亦拼湊出我眼中東區的樣貌與氛圍。

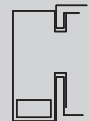
元素	屬性	議題	program		策略	擾動	
Facade	performance	攤販	Bus stop + windowcase	併置	 二個合成一個，重組空間混合、併置產生展示	生活、工作上的自我約束 解放	skin
Entrance	performance aperture	開放空間	Urban lounge	碎化	 一個分成數個，打破空間分化產生窺視	人群中的漠視與隔閡 觸動	aperture
Roof	performance aperture	廣告	GYM+Bar	抽屜	 變動的套入固定的，介入空間可動產生多面	肢體接觸的都市慾望 煽動	mezzanine
Room	performance mezzanine	空屋	Hotel	翻折	 不同屬性交疊銜接，接觸空間反應裝置產生互動	變遷中的迷失 保留、暫停	roof
Path	mezzanine aperture	佔據	Store + Park	plug in	 收納與接通，釐清空間整理產生新秩序	鄰里生活的斷層 填補	tunnel

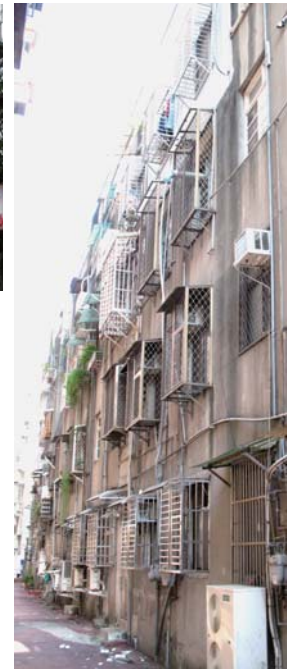
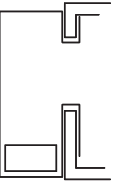
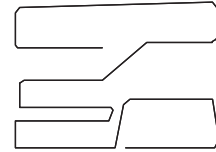
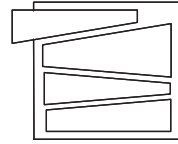
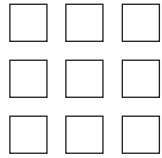
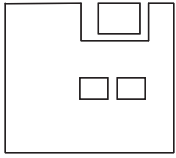

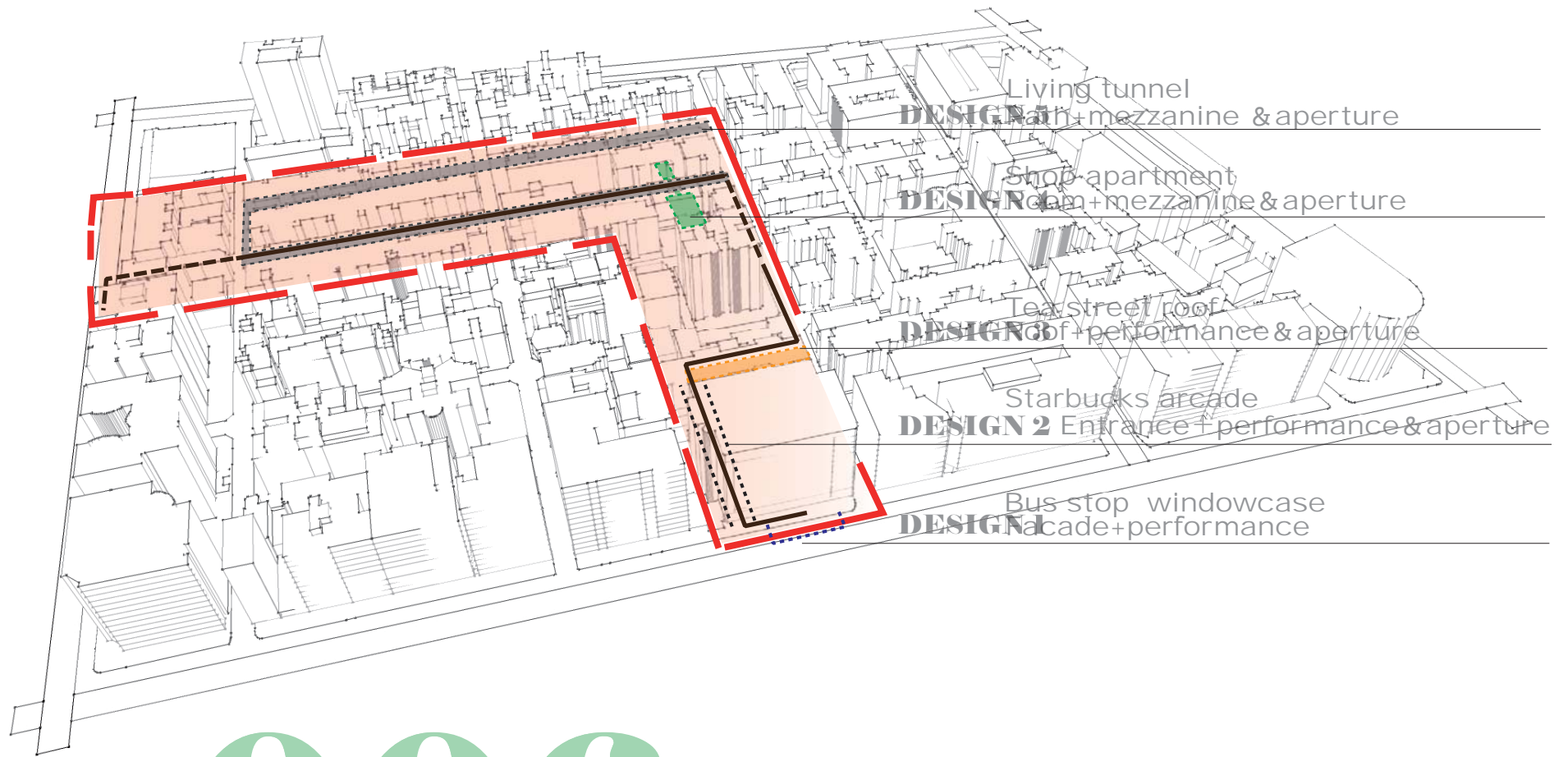

Living tunnel
DESIGN 1 Bath+mezzanine & aperture

Shop apartment
DESIGN 1 Bath+mezzanine & aperture

Tea street/roof
DESIGN 3 Roof+performance & aperture

Starbucks arcade
DESIGN 2 Entrance+performance & aperture

Bus stop windowcase
DESIGN 1 Arcade+performance

006 DESIGN

DESIGN 1 : Bus stop windowcase SITE

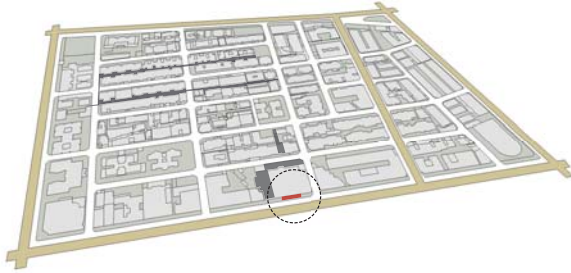

Bus stop 是下班片刻人群駐足停留，攤販匯集的場所；
Windowcase 是一種揭示，一種skin
櫥窗展示代表品牌、時尚與形象，將商品內容物換成是
人與活動，他們是東區最具代表的展示與包裝下的產物

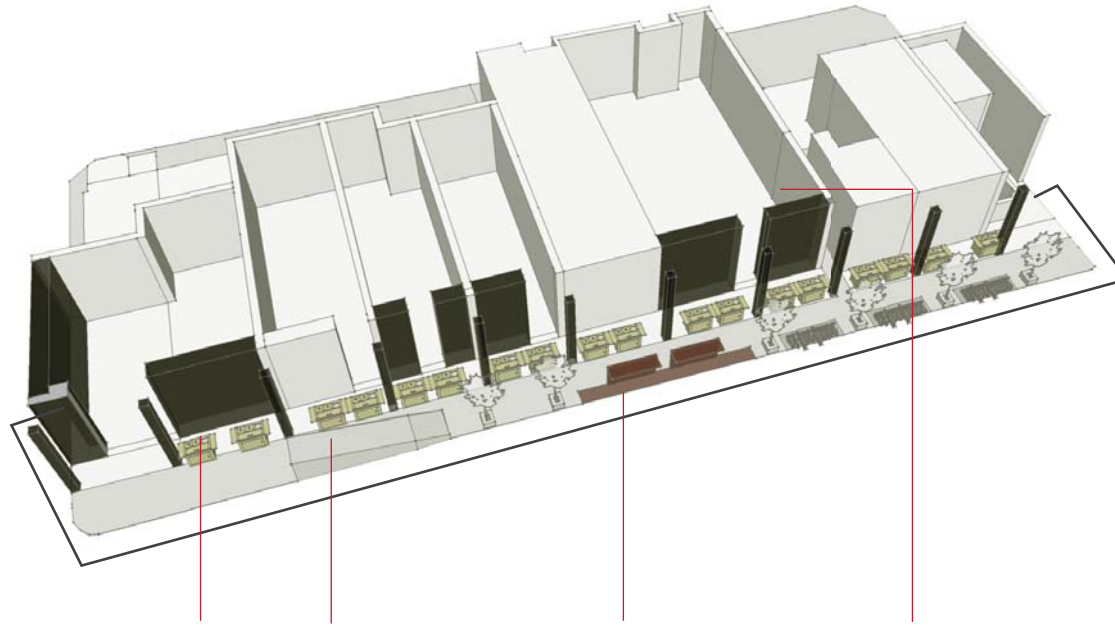

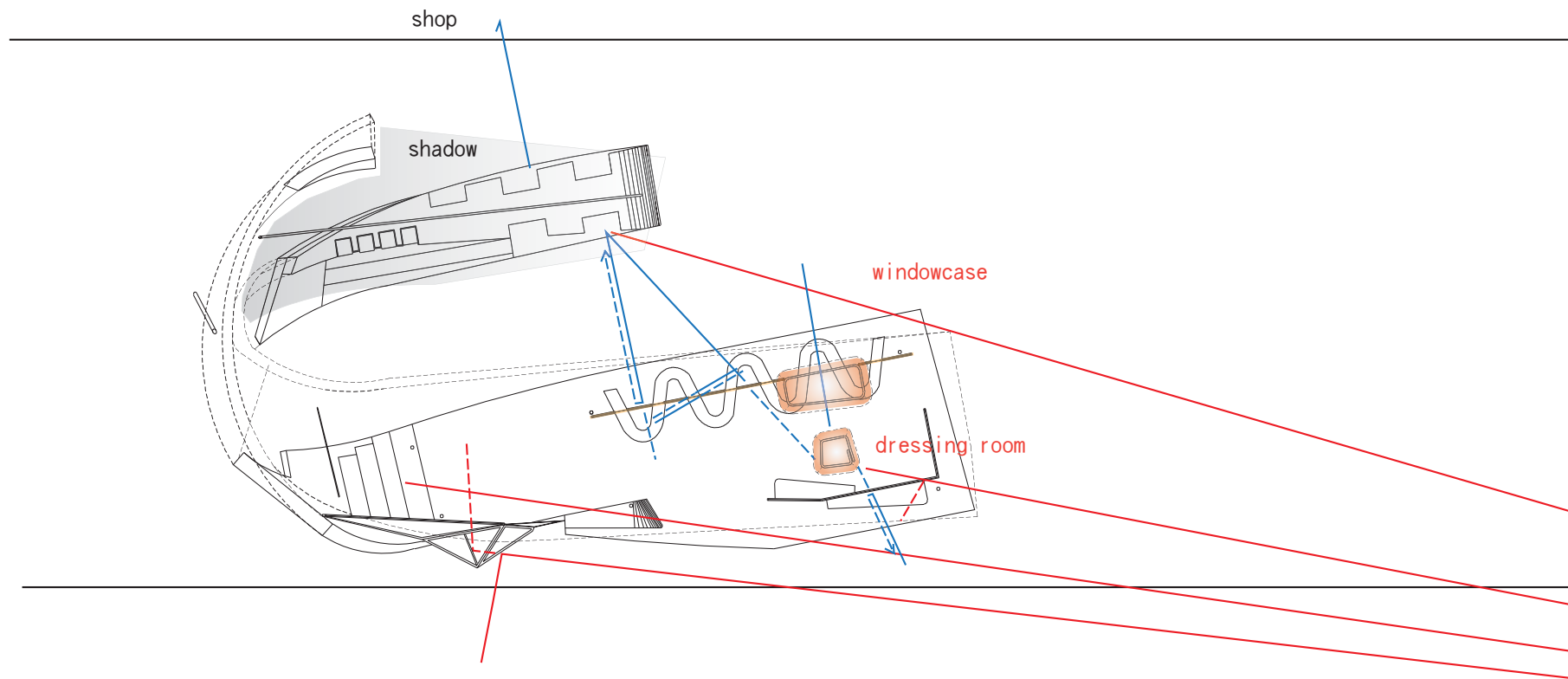

program

擾動的方式

擾動的目的

公車站/換裝間變形體，刻意**捕捉**突顯人群中行為釋放的**特質**，**卸下**自我約束與矜持的**包袱**

透過商家向公權力承租Bus stop廣告宣傳空間，以商品陳列作為一種展示，當下班時刻陳列成為一種消費，同時兼具了臨時更衣的功能

20M

the bus vision
the people vision

Facade 併置



二個合成一個，**重組**
空間的混和、併置所產生的展示

儀式：布幔掀開的時候是下班的時刻，產品在公車站開始被展示、銷售
布幔拉下的時候是換衣間出現的時刻，人群在人行道開始被展示、釋放

membrane structure up
membrane structure down

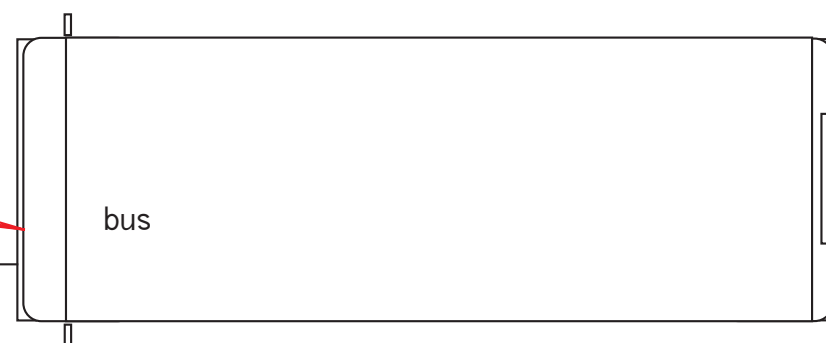

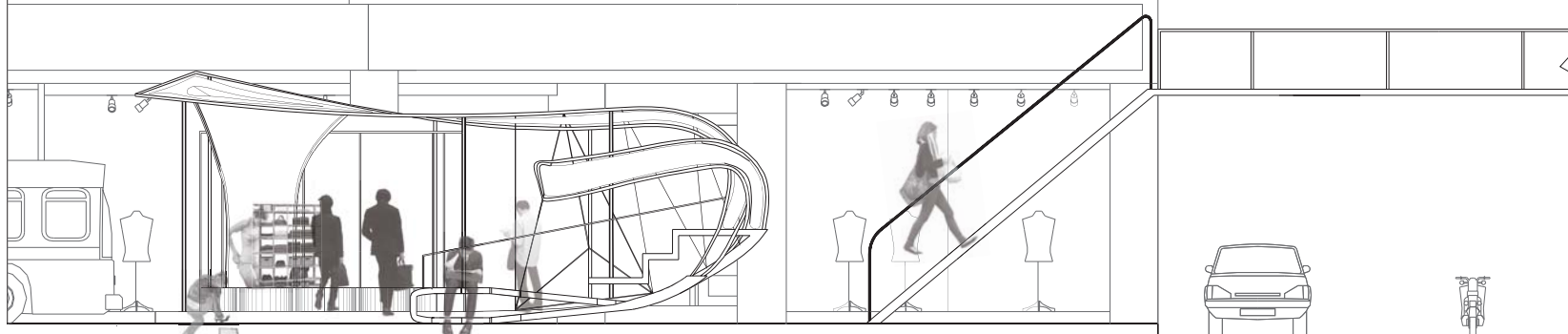
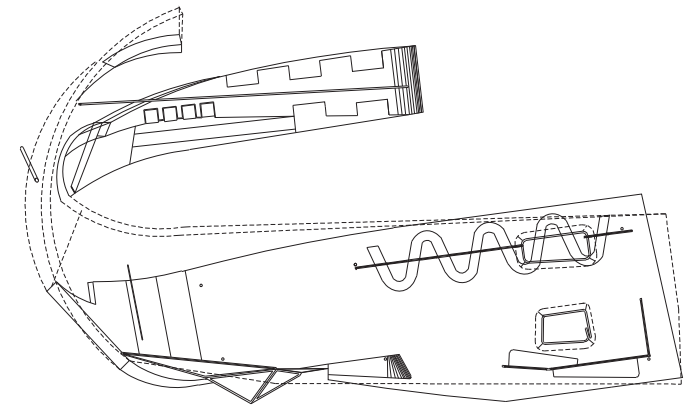
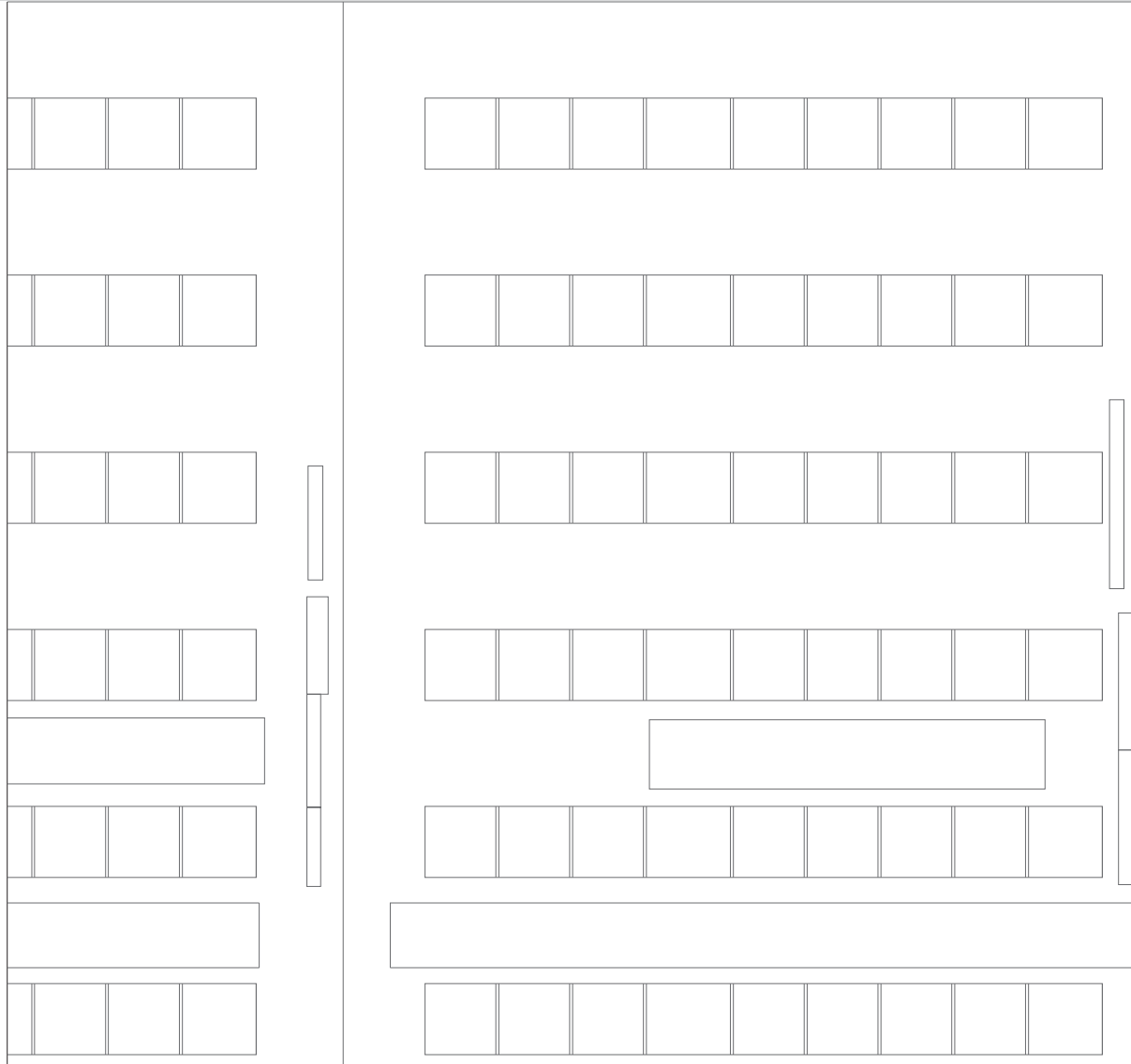

060 BUS STOP NORTH ELEVATION

0 50 100 - 200 500 1000 CFNTIMFTR

BUS STOP PLAN



統領廣場

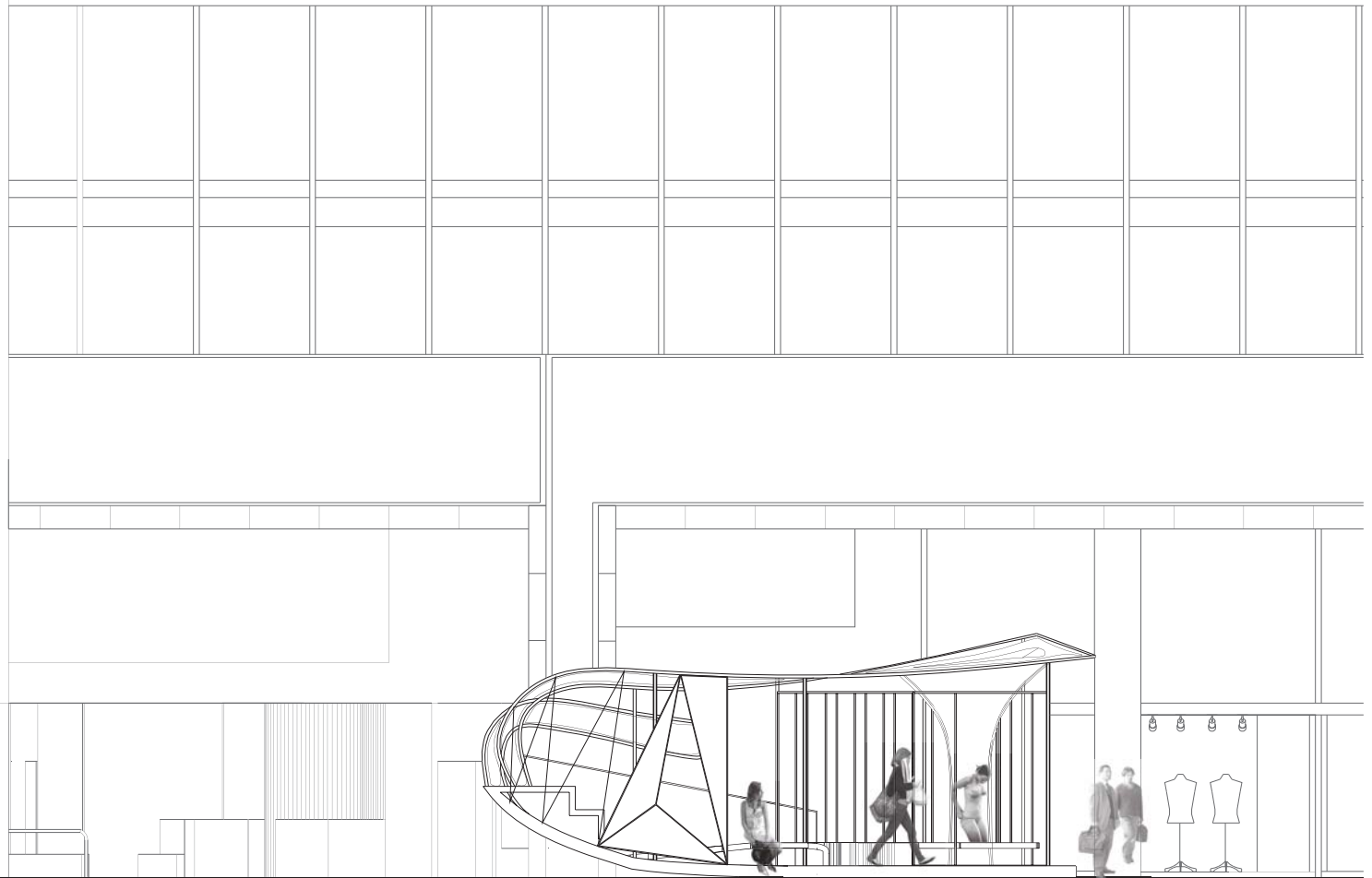

BUS STOP SOUTH ELEVATION

SCALE : 1/100

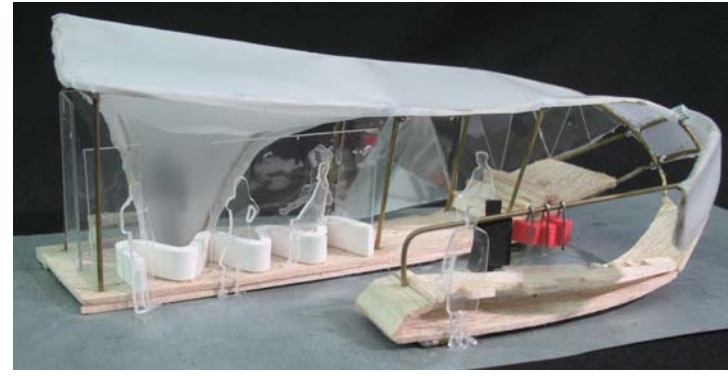
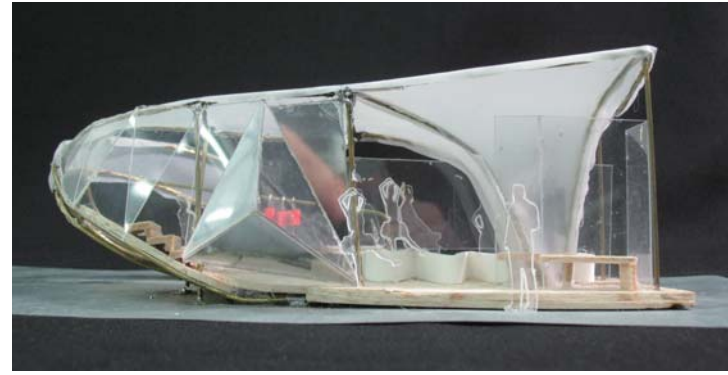
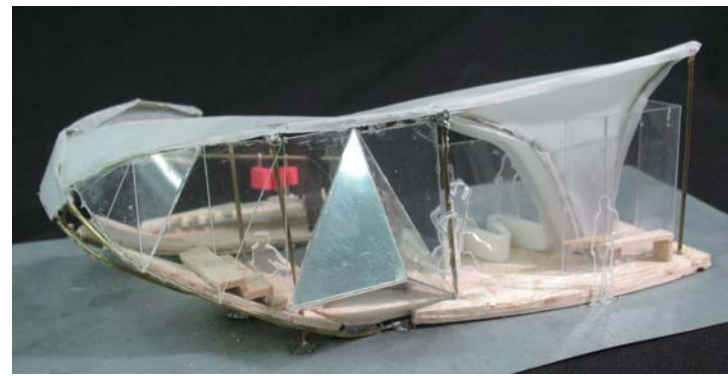
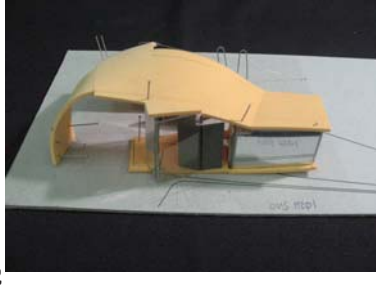
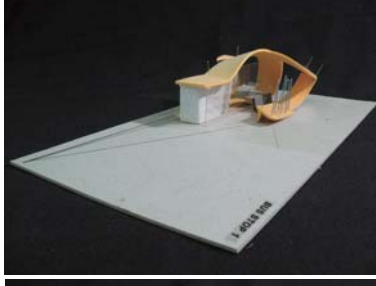
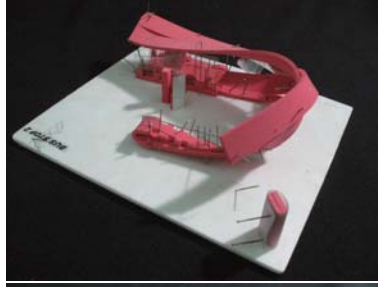
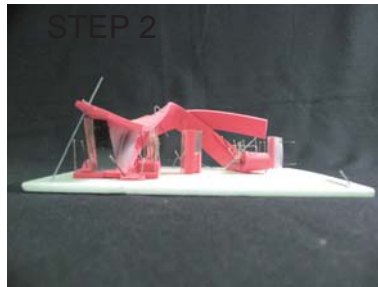
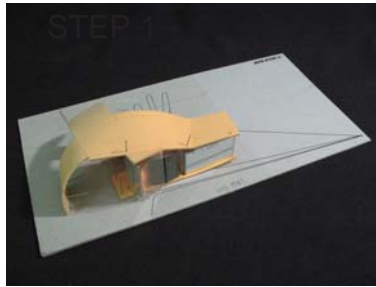

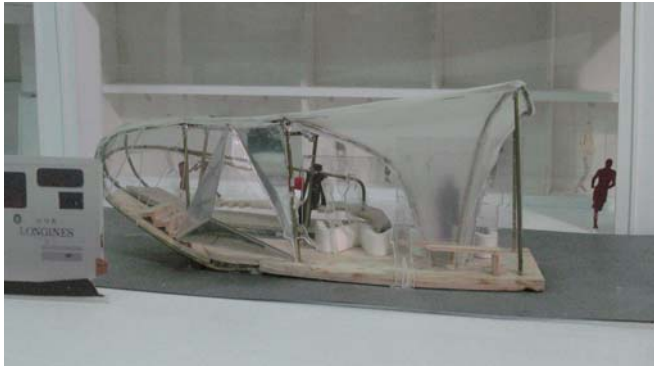
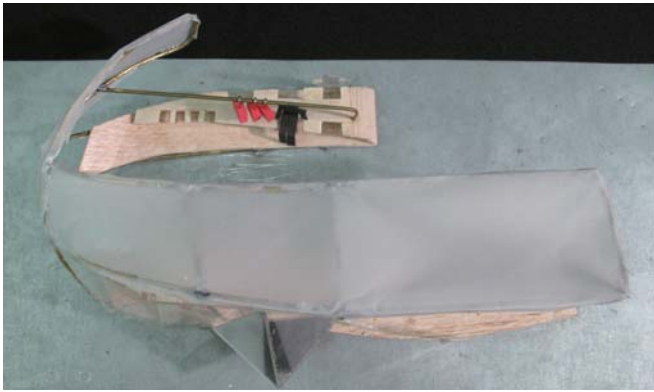
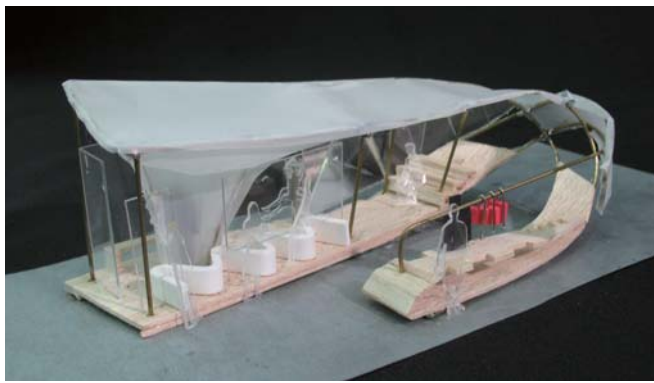

DESIGN 2 : Urban lounge SITE

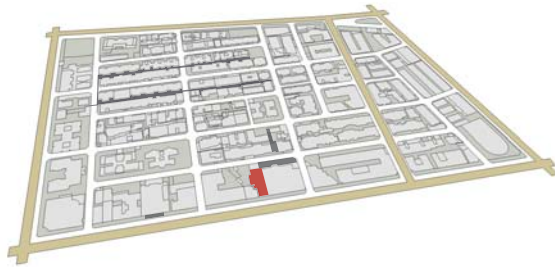

program	擾動的方式	擾動的目的
Urban lounge	製造人群中眼神交會與相互窺視的距離	觸動漠視與忽略的人群關係
對starbucks而言，在不增加租用面積條件下，增加營業空間		
對逛街的人潮而言，則是休息約會碰面的開放空間		
Entrance 碎化	□□□ □□□ □□□	一個分成數個，打破空間的分化所產生的窺視

6、7F LUXY PUB

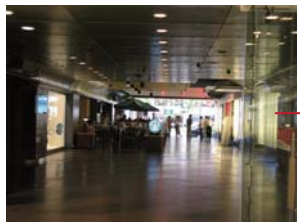

Aperture+Performance 存在窺視的可能，Starbucks的通道是重新看進入東區的入口，透過眼神、氣味與擦肩的觸動，刺激了感知的微妙關係



starbucks露天座位

電梯間，通往8F KTV酒店



狹縫口是約會、集合據點



等待進入LUXY的路

入口的等候區，供約會、碰面之用

starbucks的單人座位區

透視的化妝
夜間LUXY的排隊動線

環視酒店公主的窺視監測站

LED
凸顯店家門面的折射角度

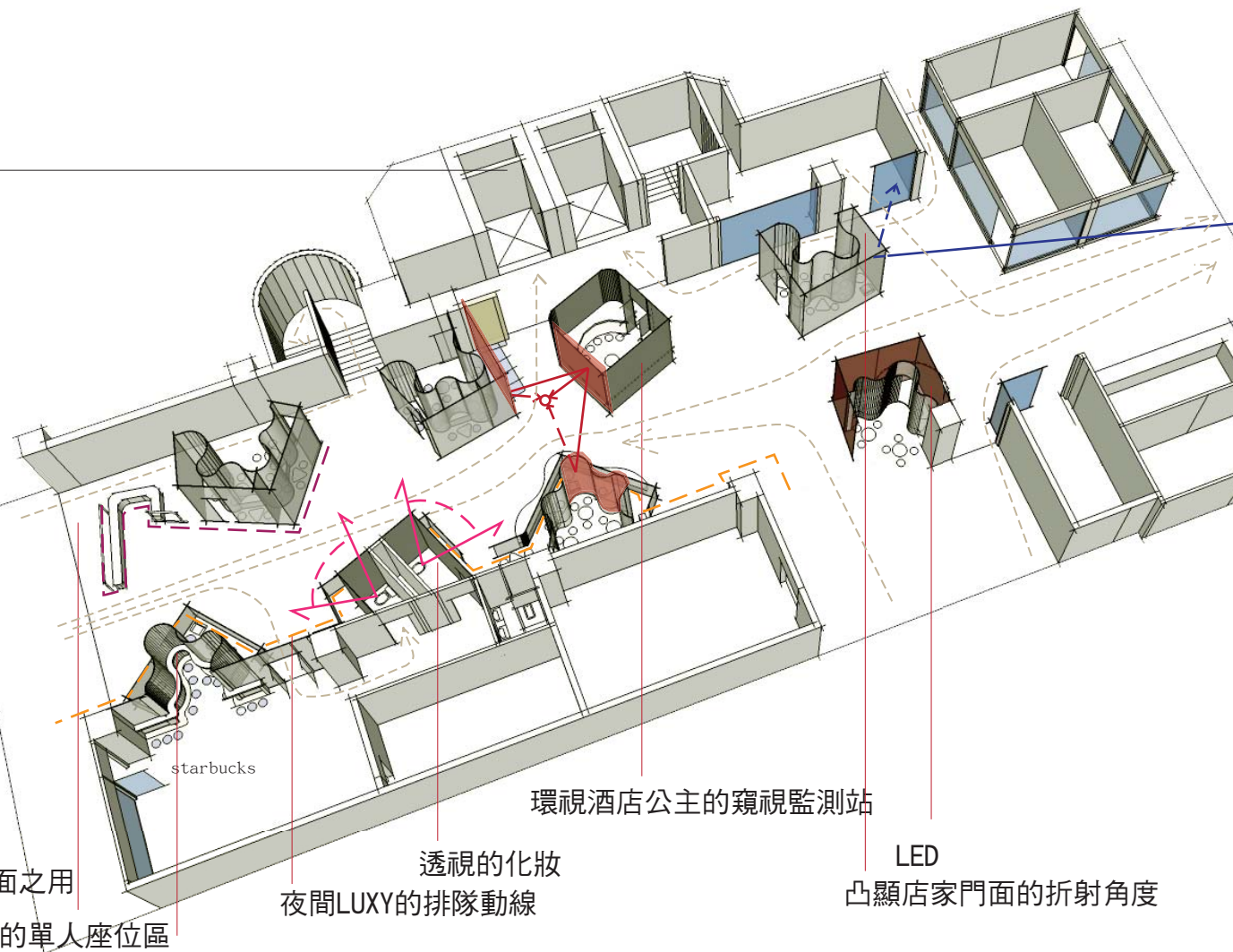

不明顯，不易經營的店面



茶街，狹縫的另一端



LUXY PUB的入口

Diagram

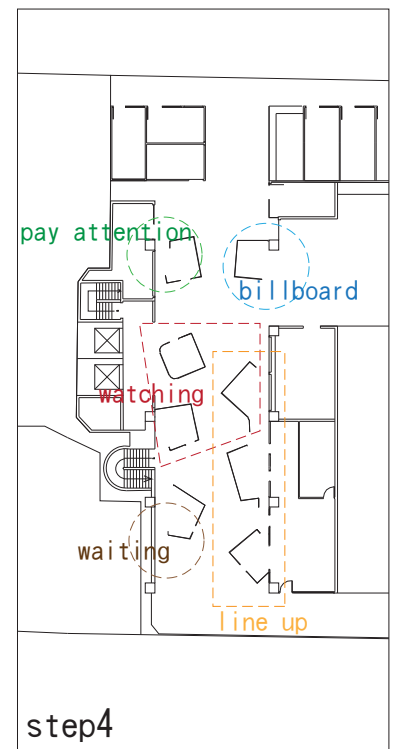
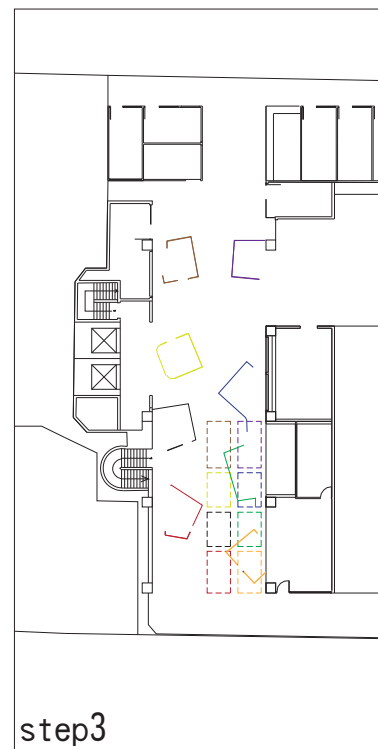
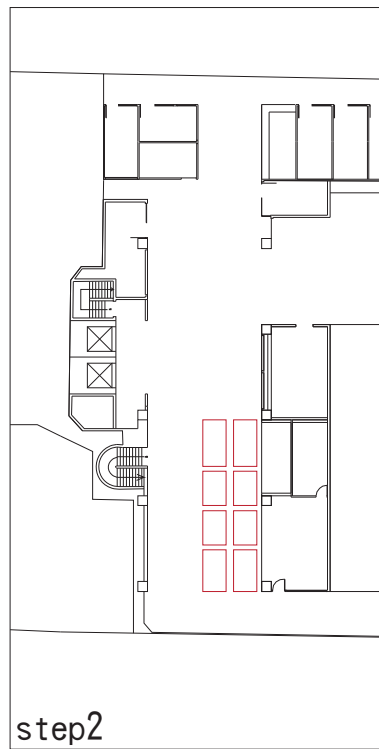
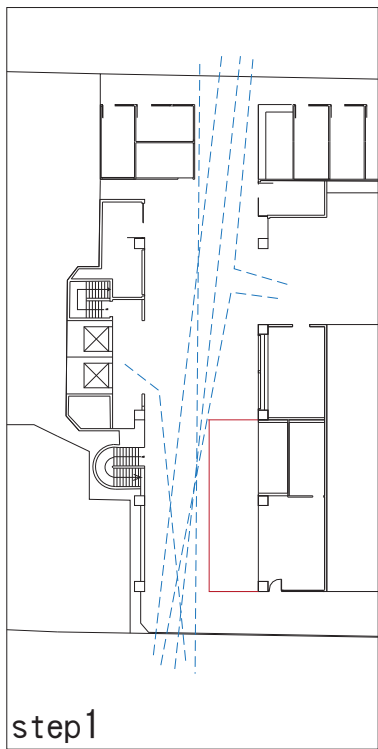

弧面 可從各角度環視人群、環境，同時也被環視
折面 托開距離的介面，與弧形形成不同距離的視覺關係

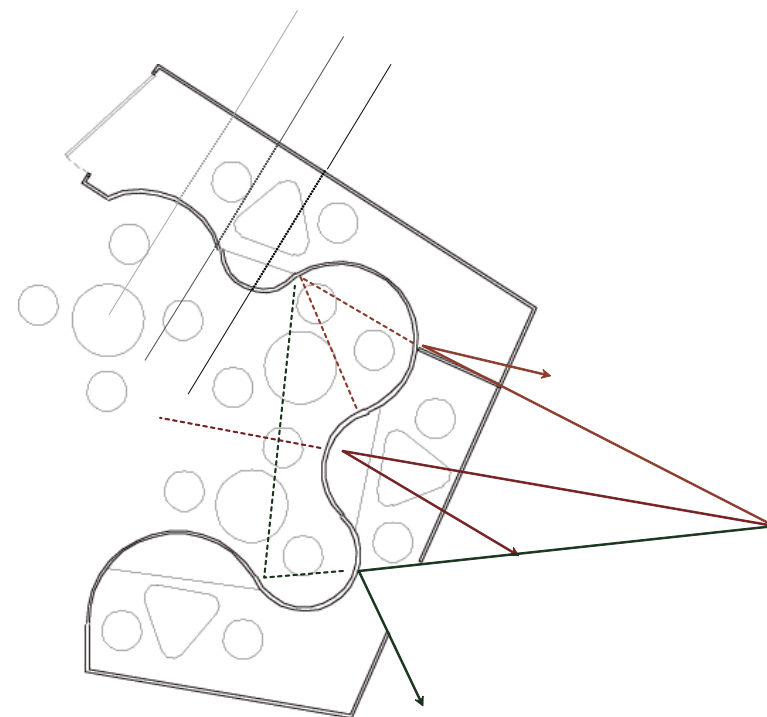
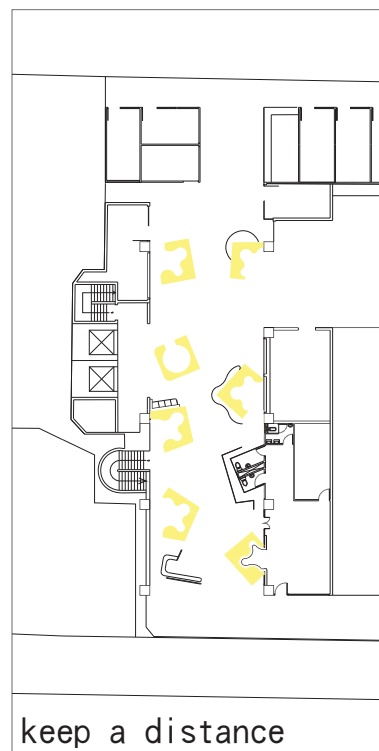
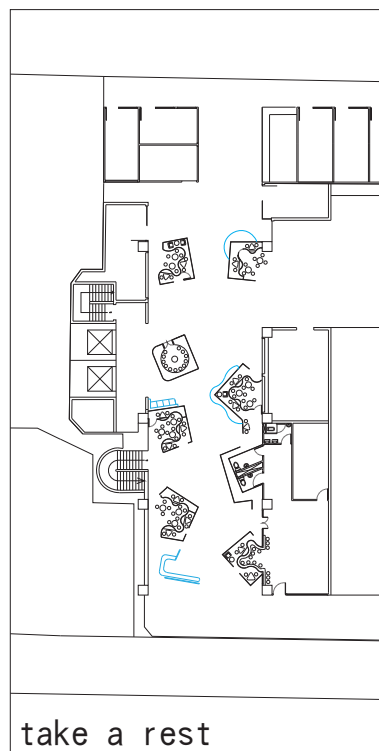
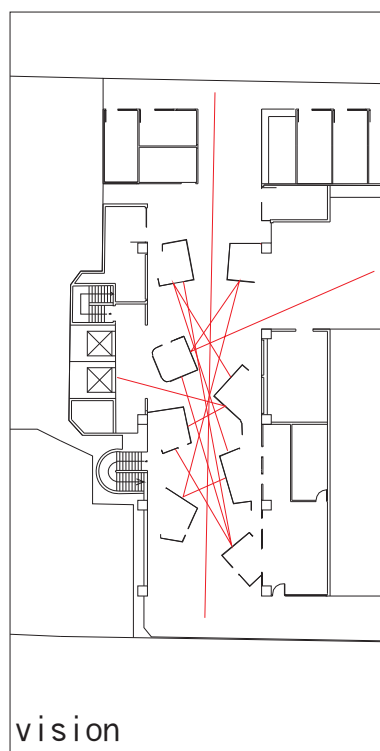

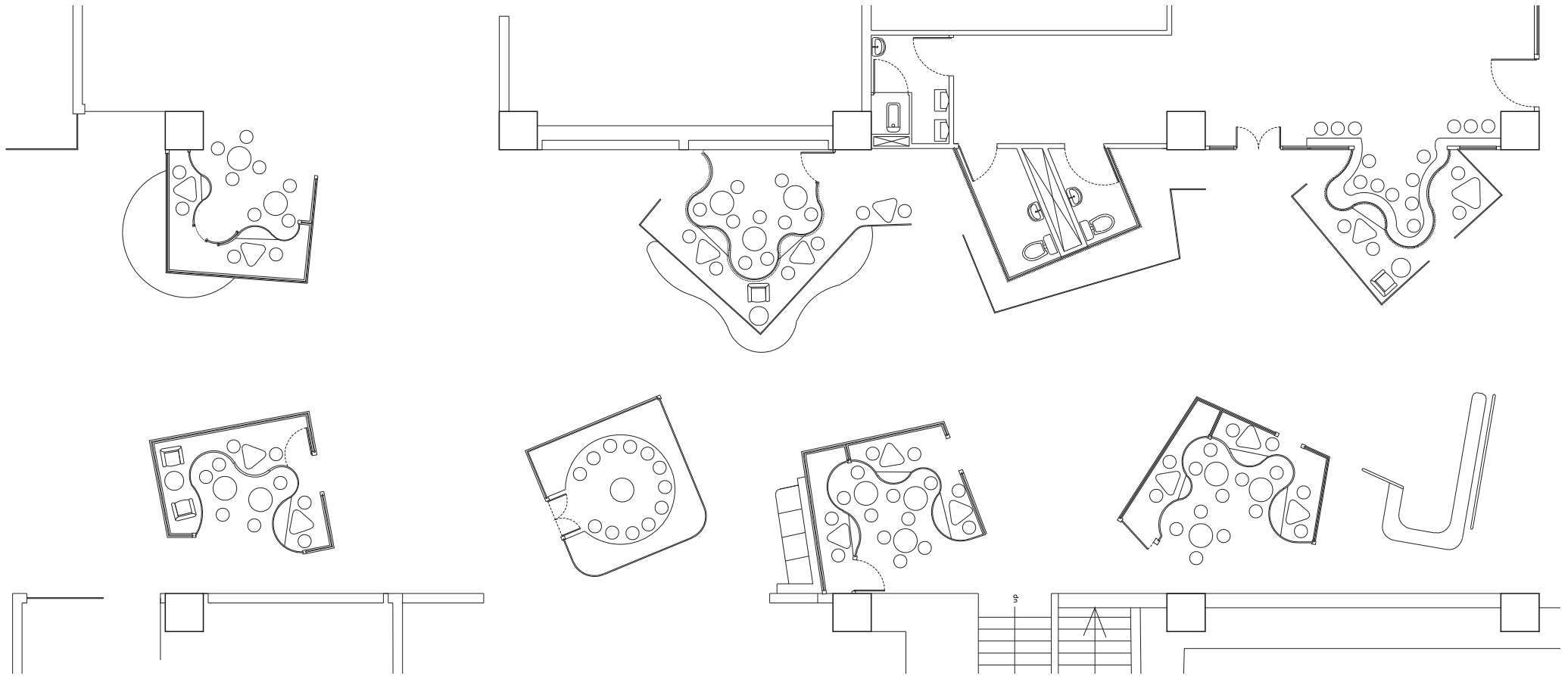

LOUNGE PLAN SCALE : 1/100

0 50 100 - 200 500 1000 CFNTIMFTFR

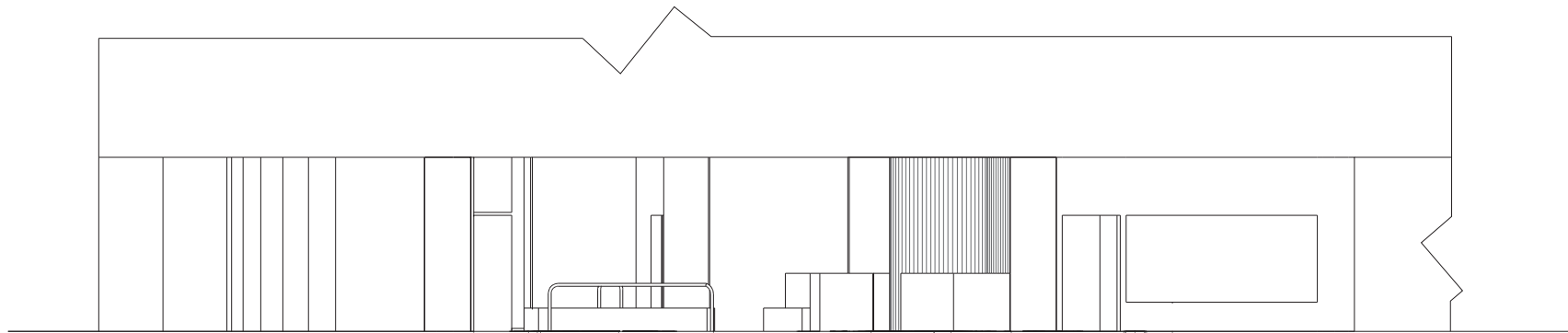

LOUNGE SOUTH ELEVATION



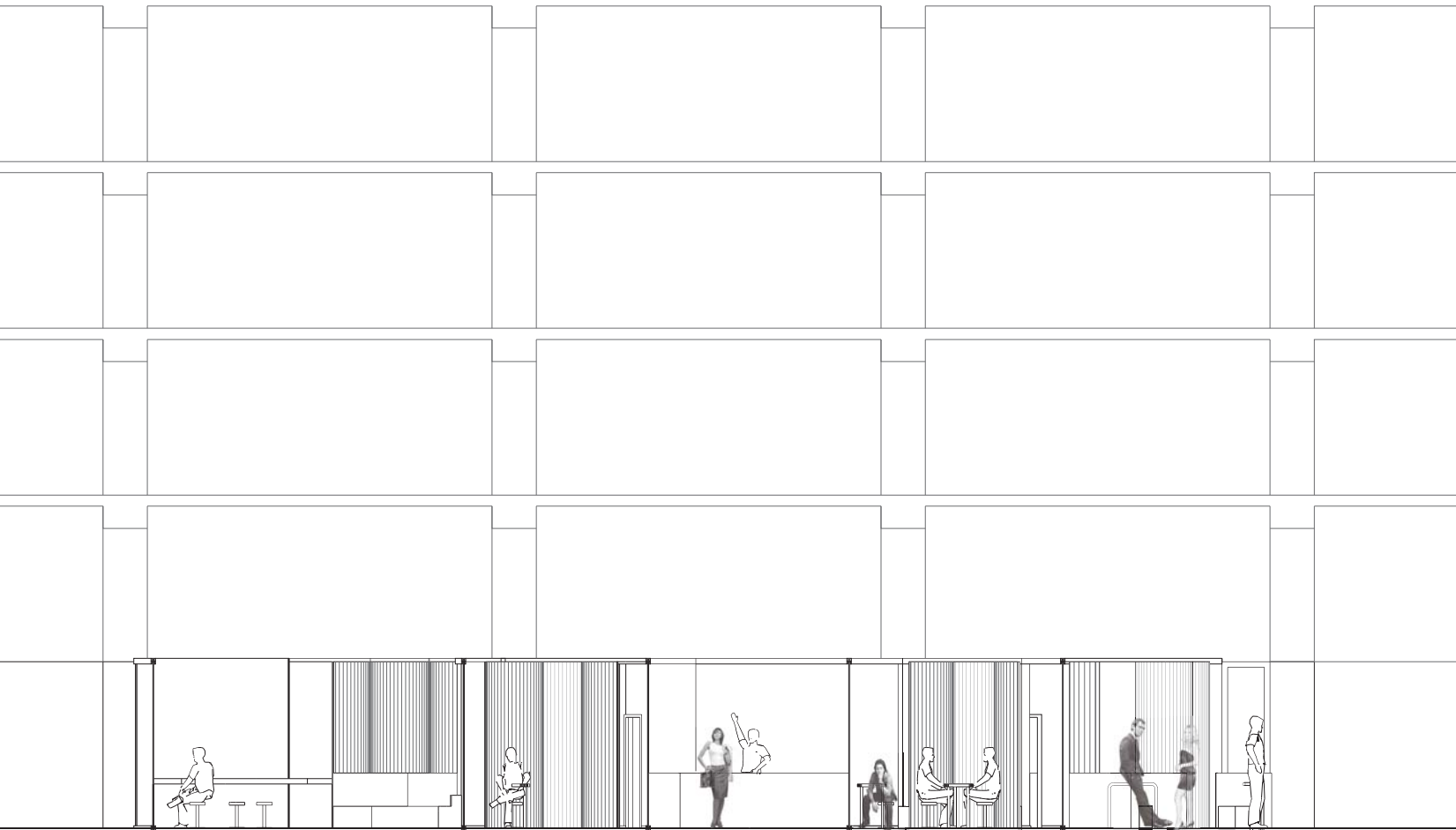
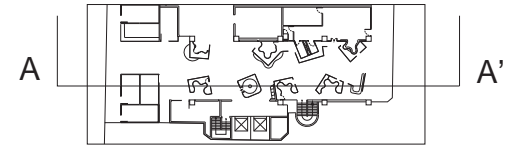

LOUNGE SECTION AA'

SCALE : 1/100

STEP 1



STEP 2

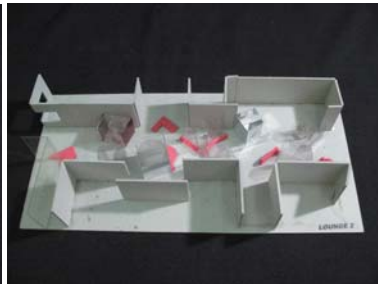
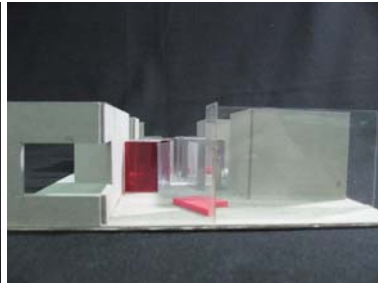

STEP 3







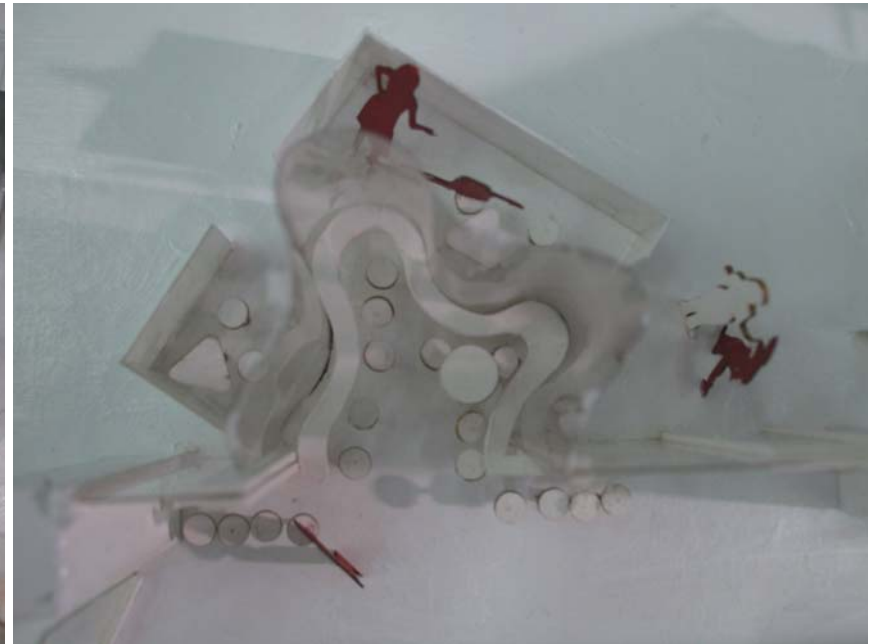

DESIGN 3 : Nomadic Hotel SITE

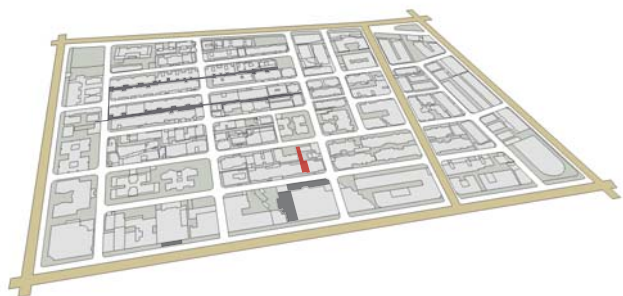

program

擾動的方式、目的

Hotel，設定可遷徙，消失又出現的臨時藏身驛站，換取快速變遷中的片刻喘息

將不易出租的公寓提供旅館業者作為臨時性的建築使用，可輕易拆除、收回

Room 抽屜



變動的套入固定的，
介入

Mezzanine +Aperture

隱藏在招牌之後，透過偽裝與隔絕，將干擾隔絕、活動收納



Entrance ▶



可是說是一個長了腳的旅店，不定期在東區遊移，沒有醒目的招牌與lobby，它選擇都市的夾層或無法出租的空屋落腳，暫時解決了閒置空間的濫觴，提供了緩衝的時間與角落

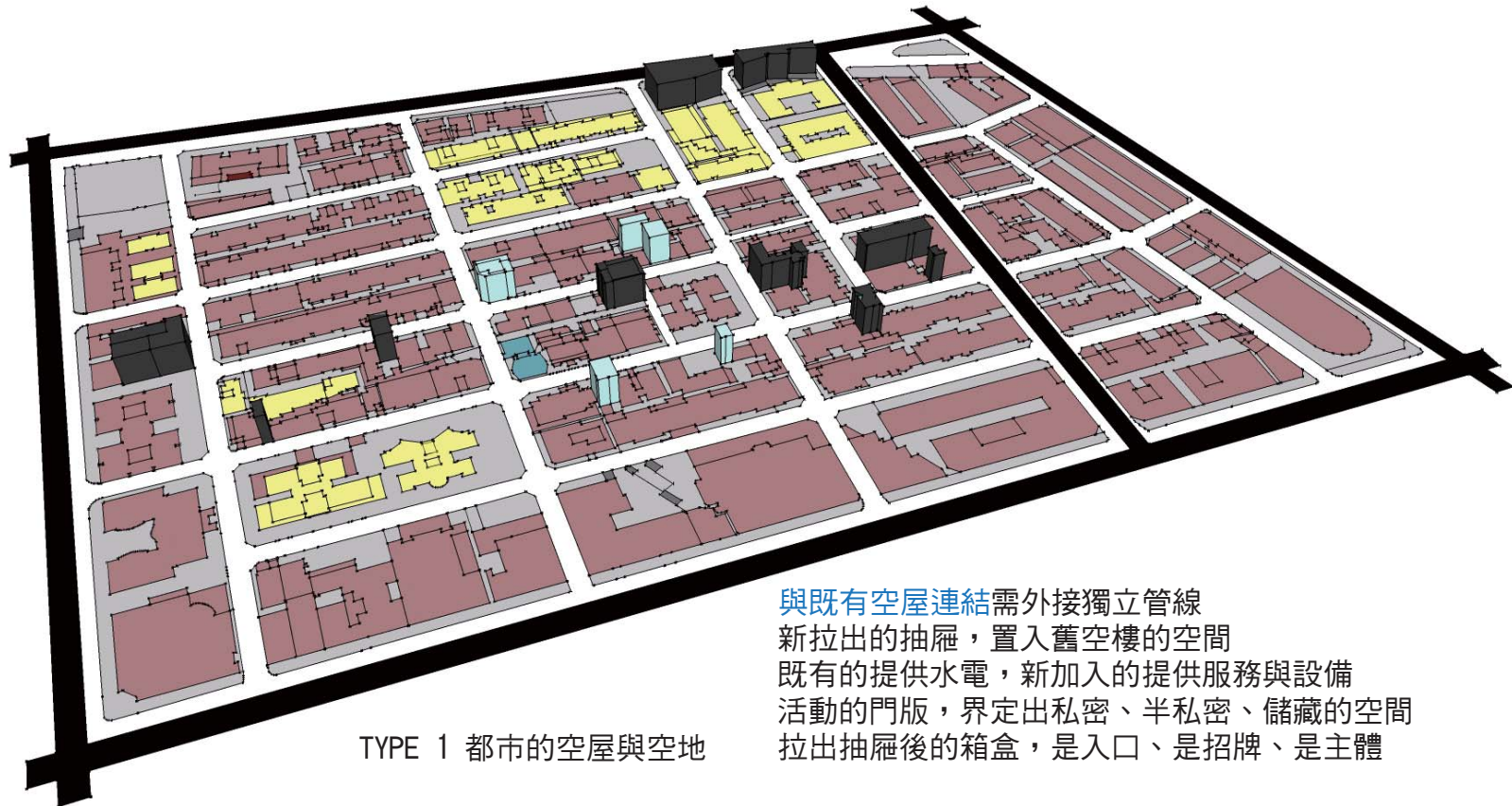
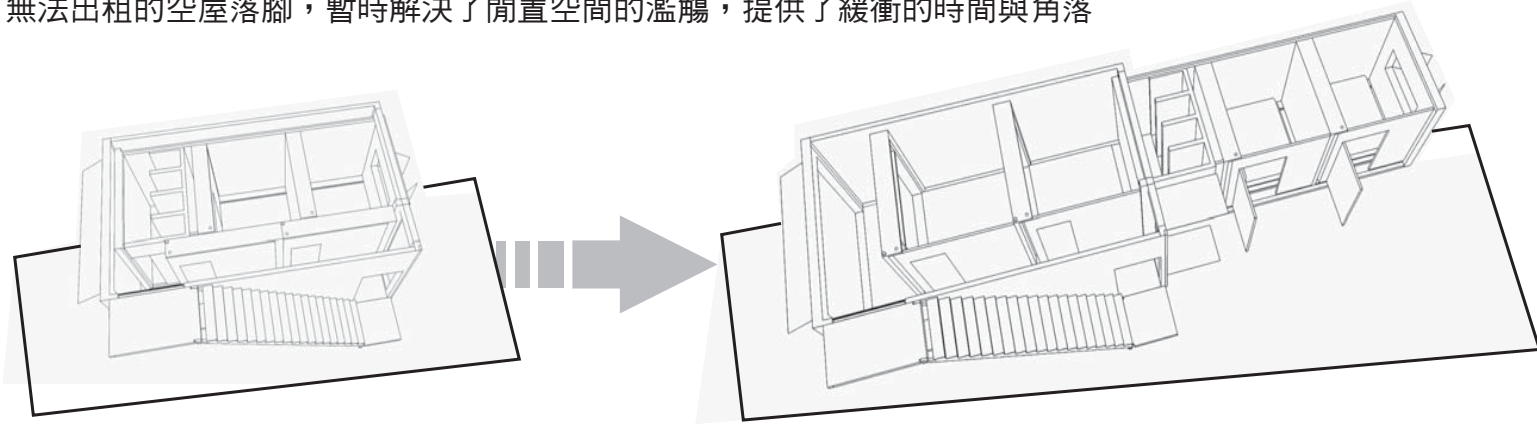

TYPE 1 都市的空屋與空地

與既有空屋連結需外接獨立管線
新拉出的抽屜，置入舊空樓的空間
既有的提供水電，新加入的提供服務與設備
活動的門版，界定出私密、半私密、儲藏的空間
拉出抽屜後的箱盒，是入口、是招牌、是主體

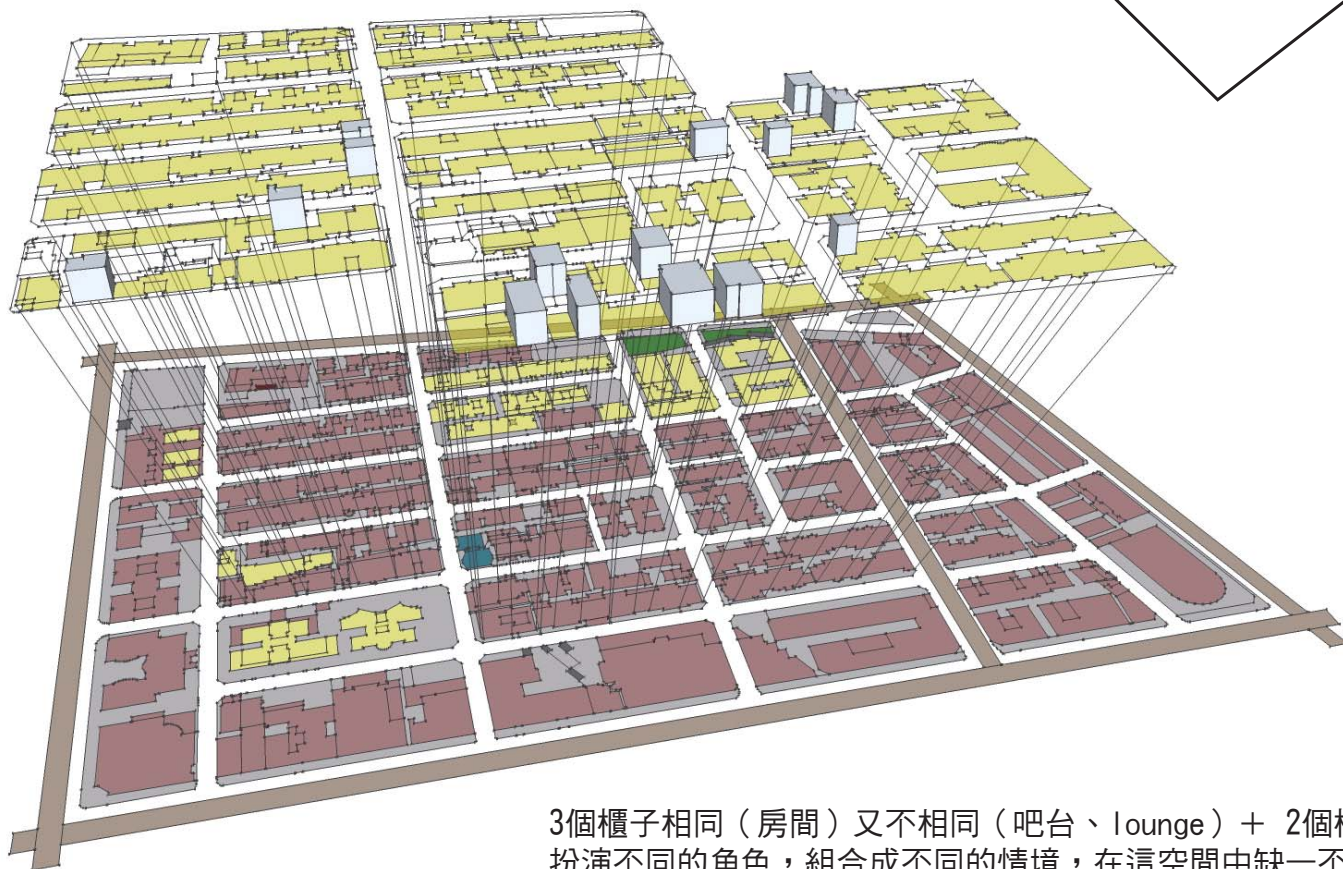
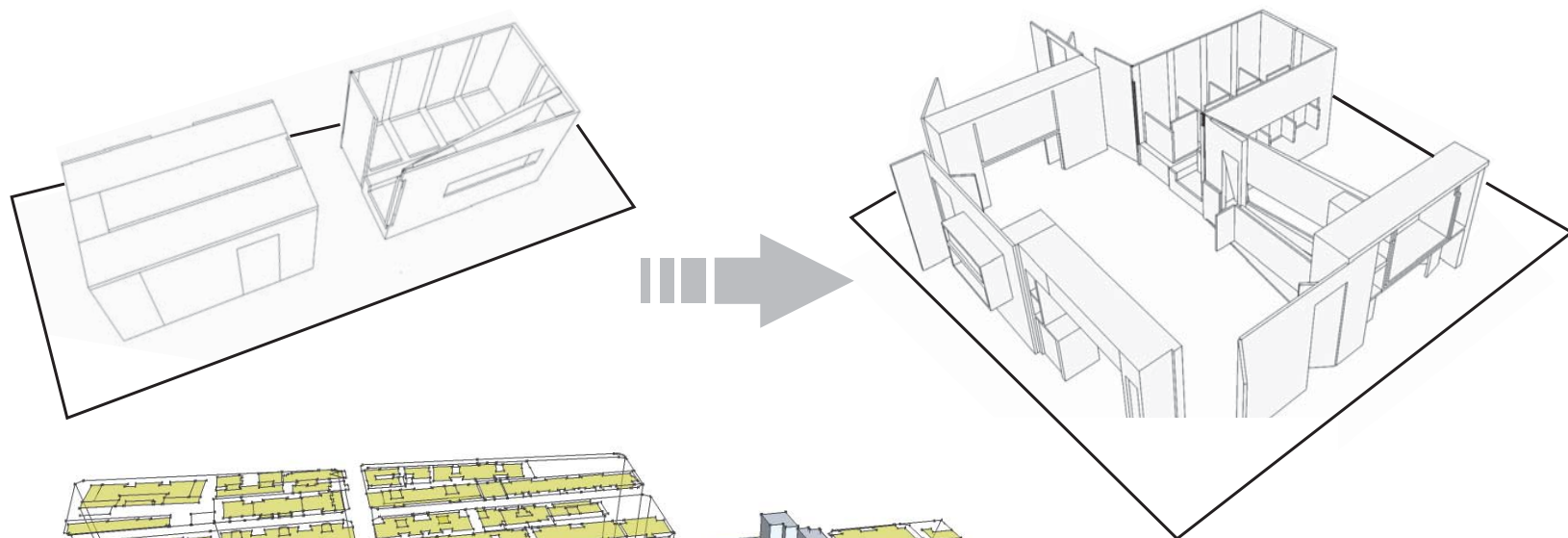

TYPE 2 都市的公寓

3個櫃子相同（房間）又不相同（吧台、lounge）+ 2個櫃子（淋浴、洗衣槽）
扮演不同的角色，組合成不同的情境，在這空間中缺一不可
空間小所以一個出現另一個就必須消失

Morning 0600-0900 早餐

空間小所以睡覺空間也是走道空間
早上必須把東西整理好空間讓出來
當東西收好時另一個空間就會為你準備好

起床後房間被打開、分解成許多角落、部分
休息過了沒有人可以待在房裡，開放空間、洗衣房是
交朋友的好地方

Noon 1100-1700
休息 U 公共空間 U 半開放

用過早餐後大家各自出門，空間騰了出來
來東區的工作者、逛街者有了新的據點
私密、半私密、開放的空間供你短暫休息、展示戰利
品或是享受片刻的歡愉

Night 1900-2100 晚餐
Night 2100-2300 客廳

傍晚大家陸續帶著晚餐回來，在分享的餐廳中用餐
晚上大家攤坐在 lounge 裡整理著新增的行李、心情

Night 2300-0030 盥洗
Night 0300-0600 睡覺

入夜後房間陸陸續續被拼湊了出來
大家各自回到房間中，拉出床鋪，打開淋浴間
深夜了所有人各自躺在床上，彼此緊鄰一天即將過去
期待明天空間將再次被打開，晚安



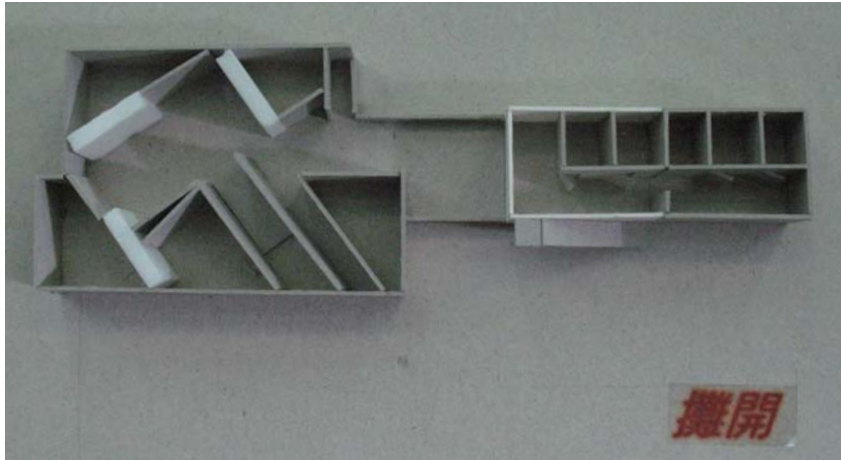

1

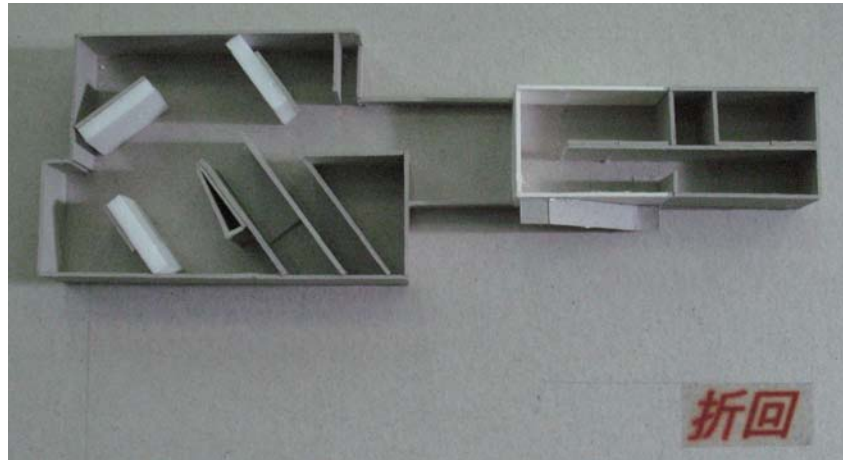

2

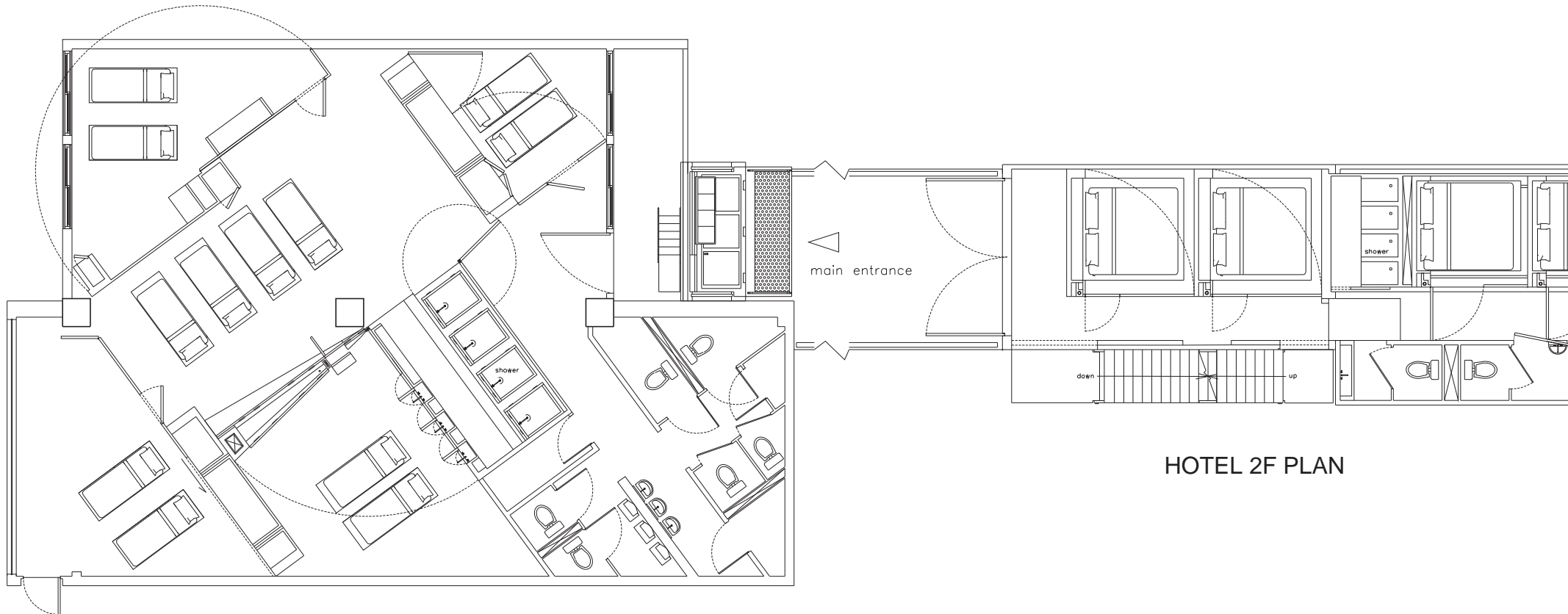
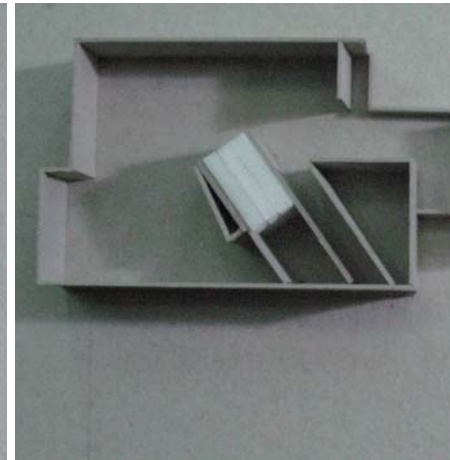

HOTEL 2F PLAN



3

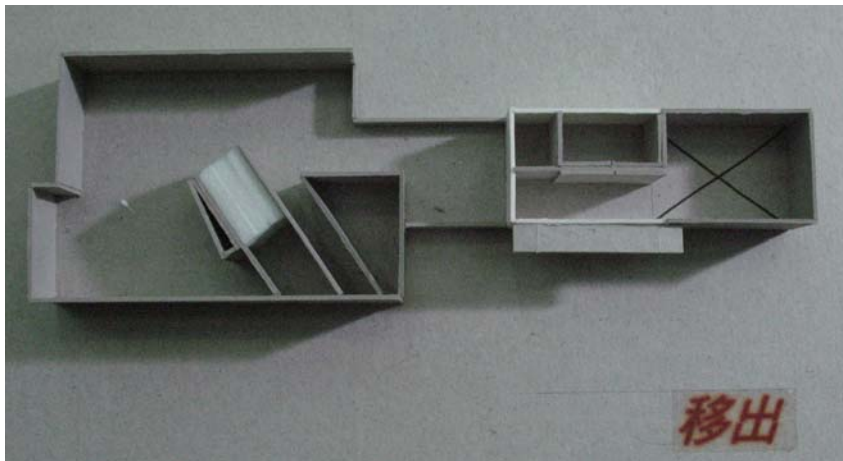

4

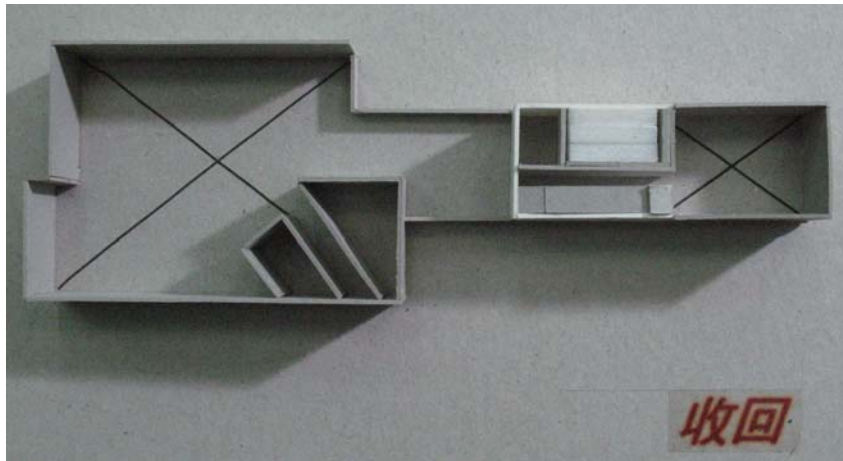

5

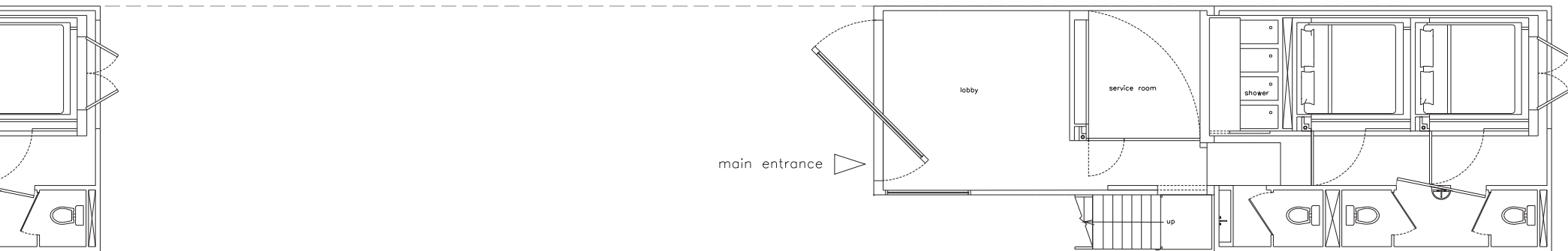

HOTEL 1F PLAN SCALE : 1/100

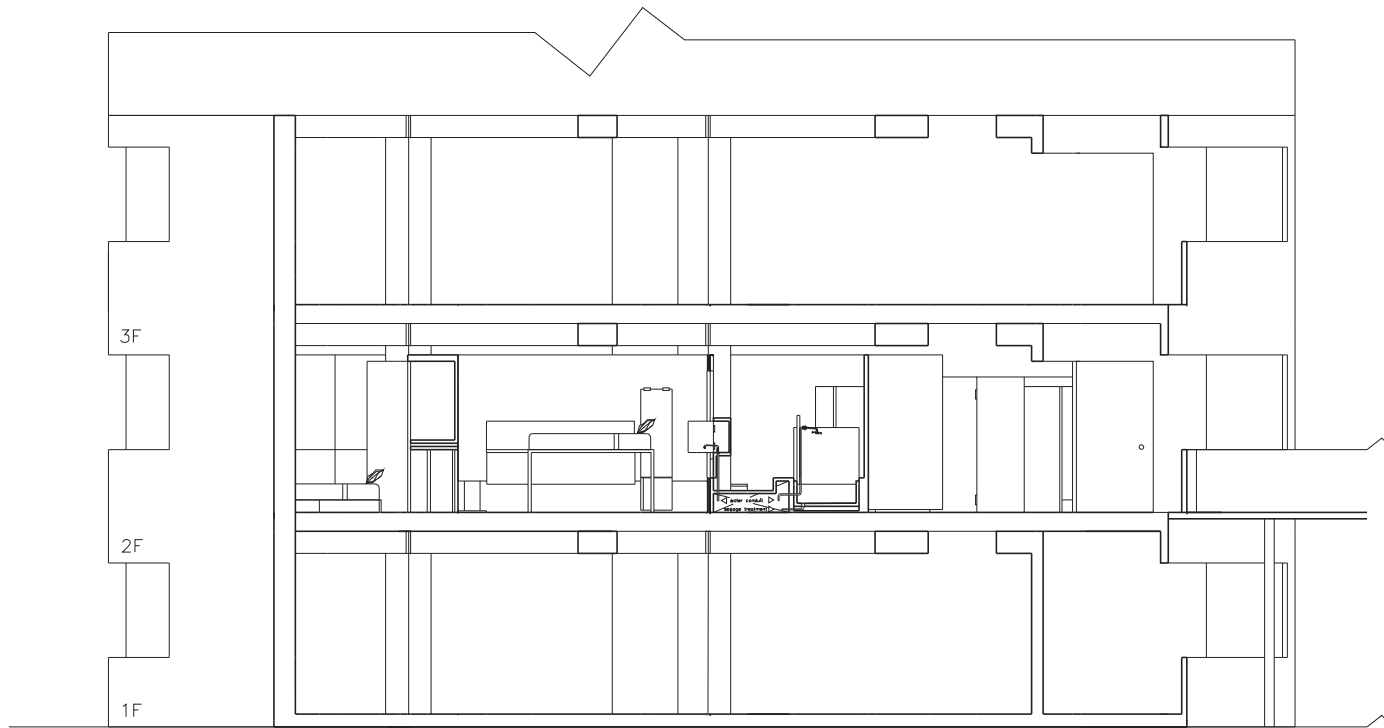

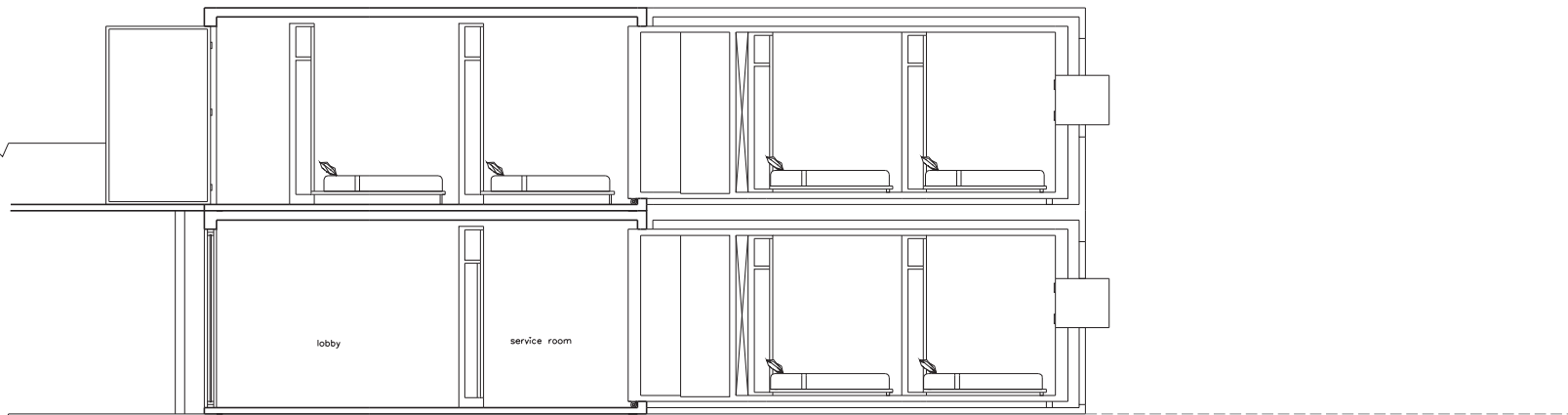
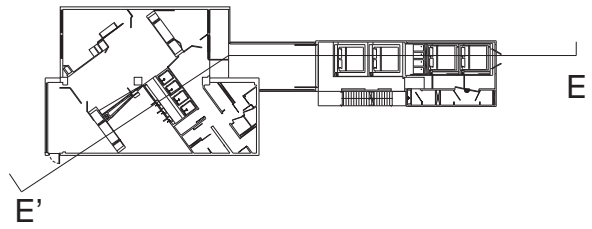

HOTEL SECTION EE' SCALE : 1/100

E

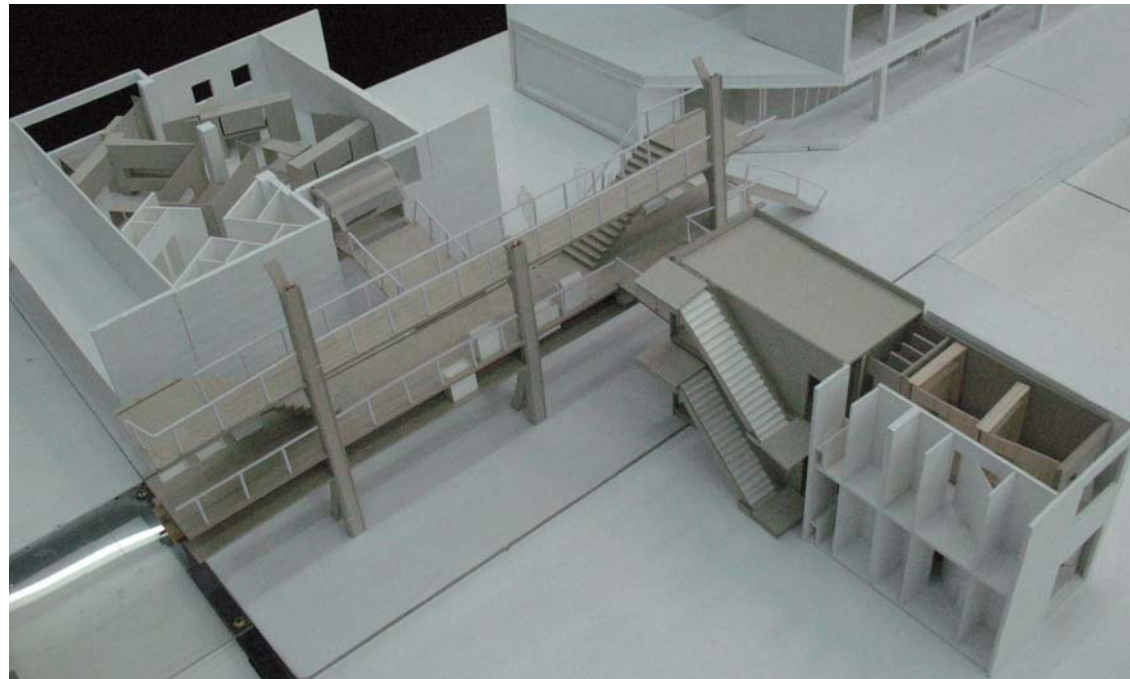
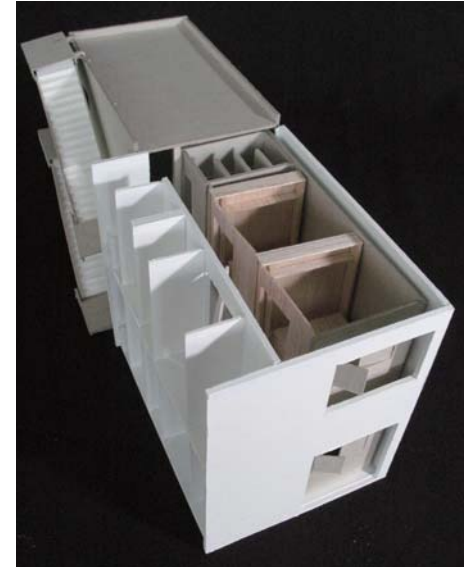
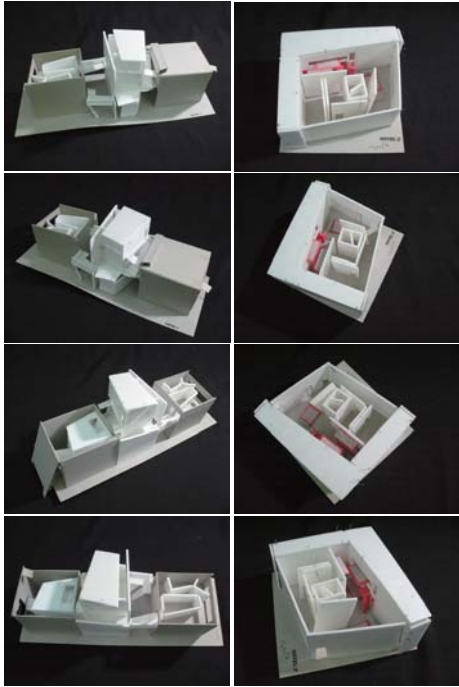

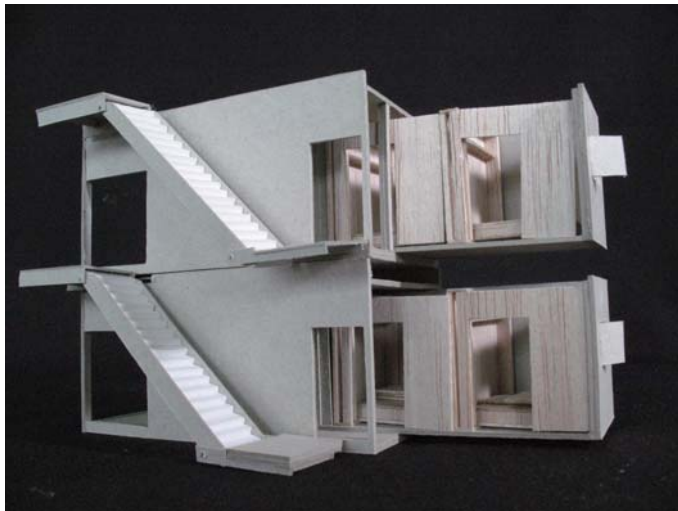
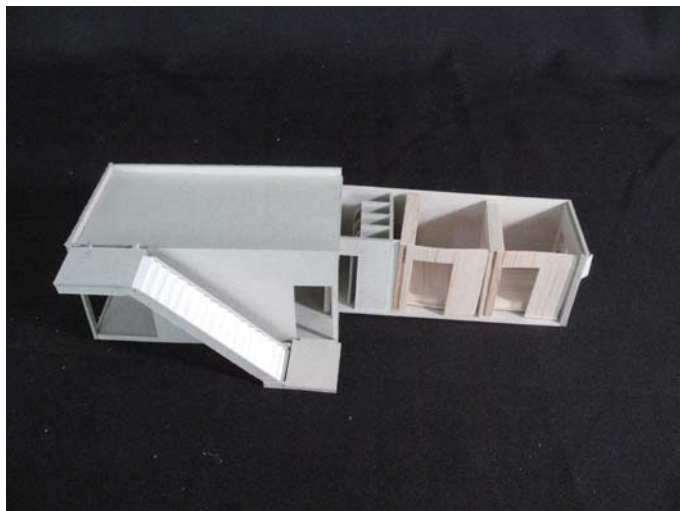

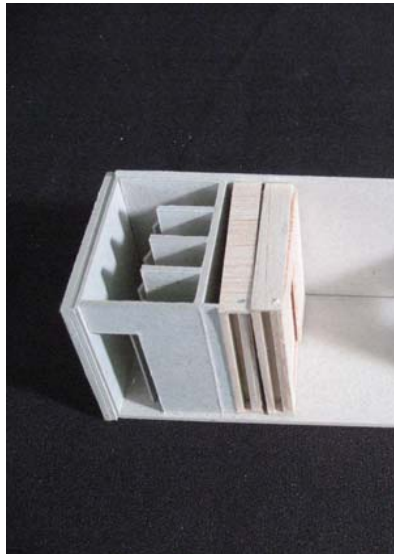
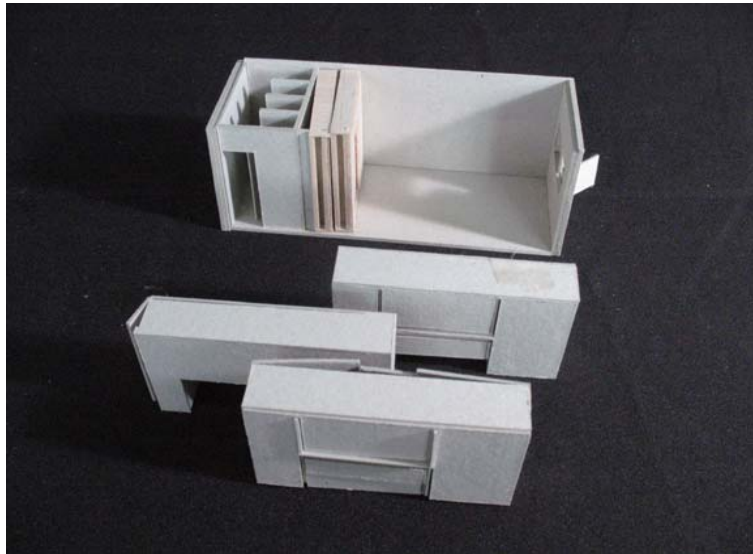
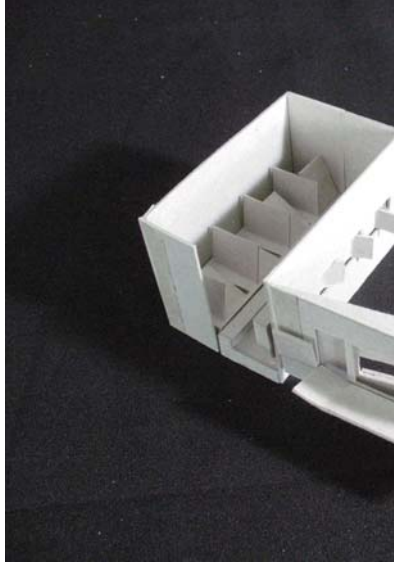
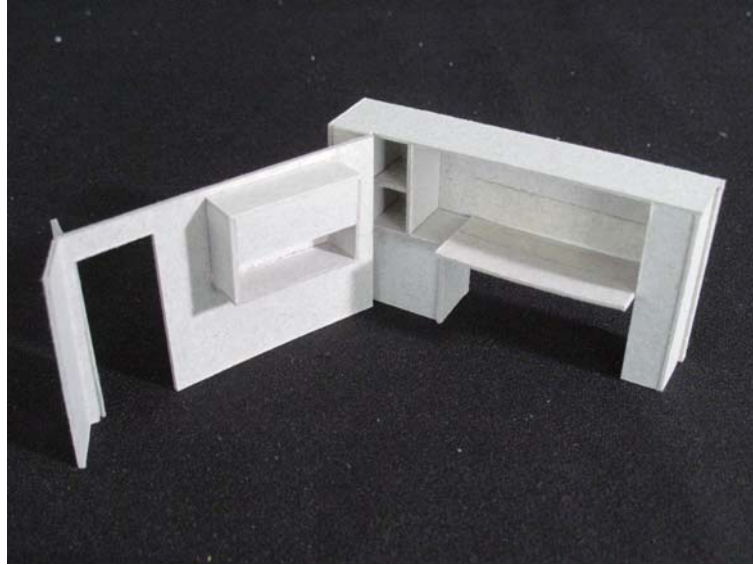
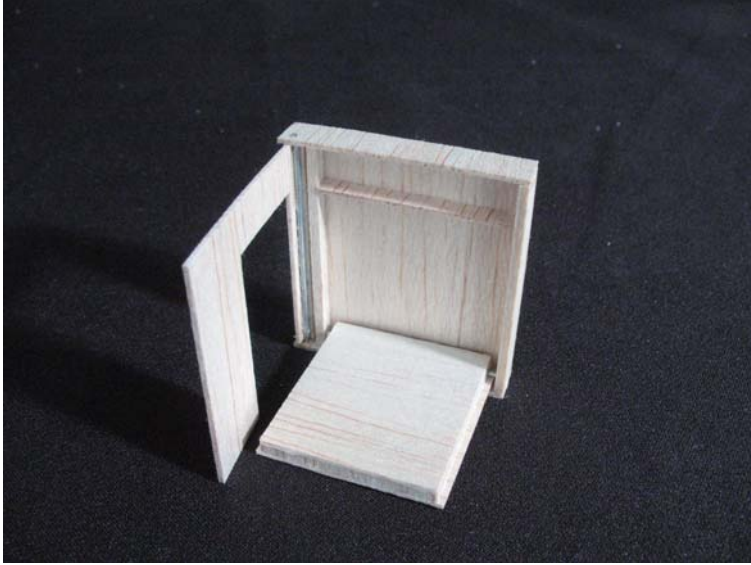

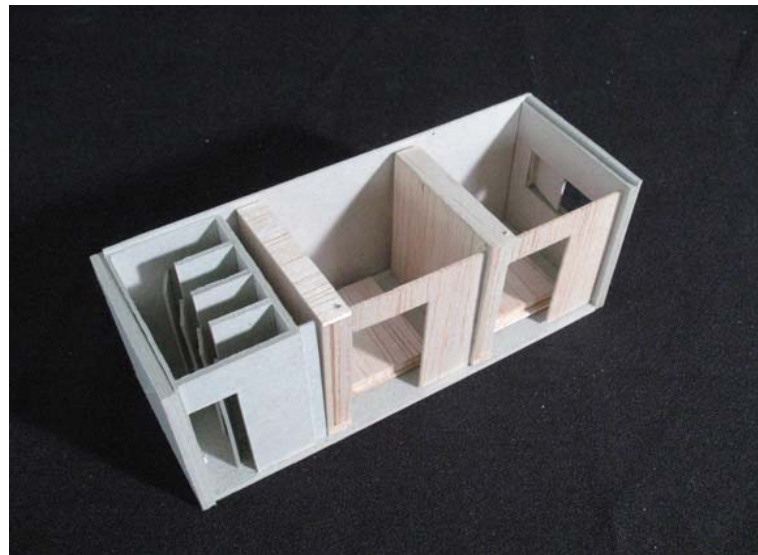
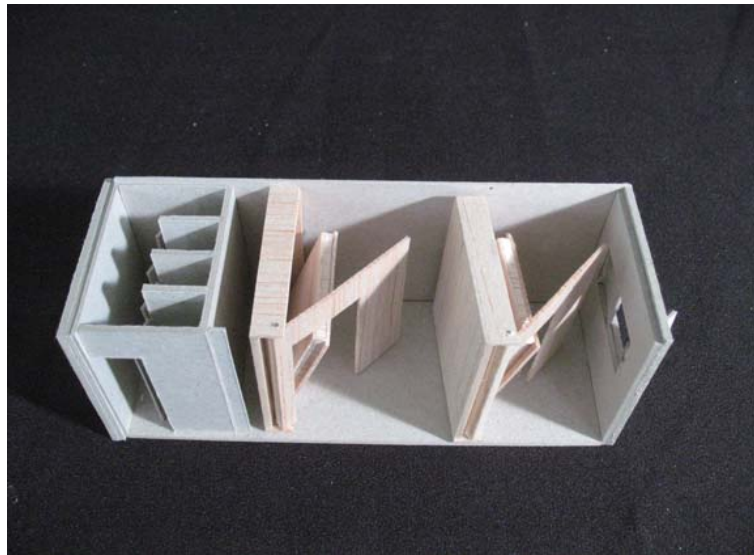
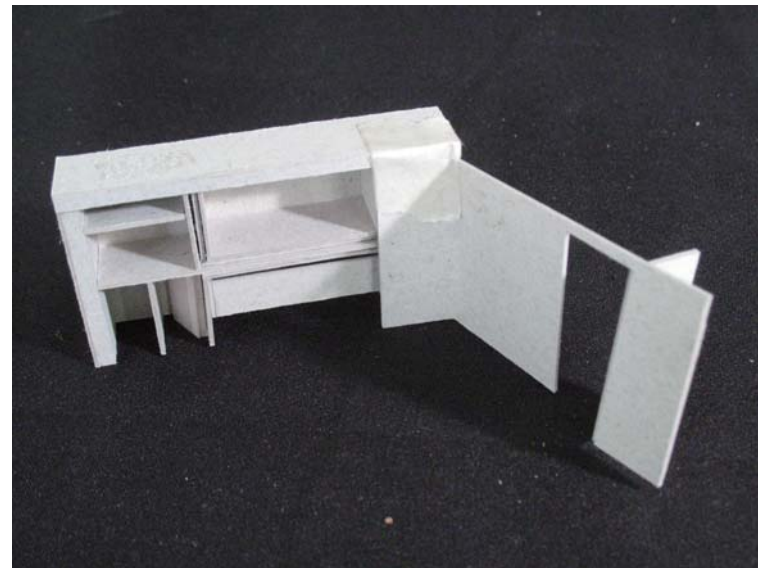
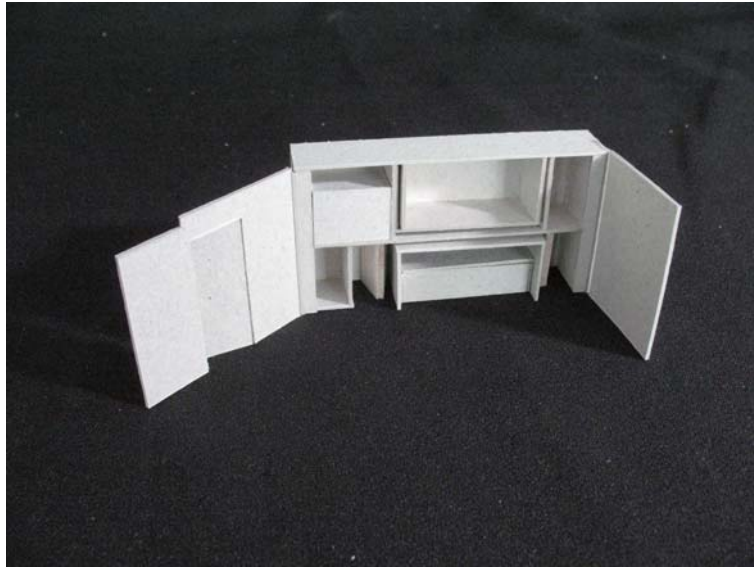



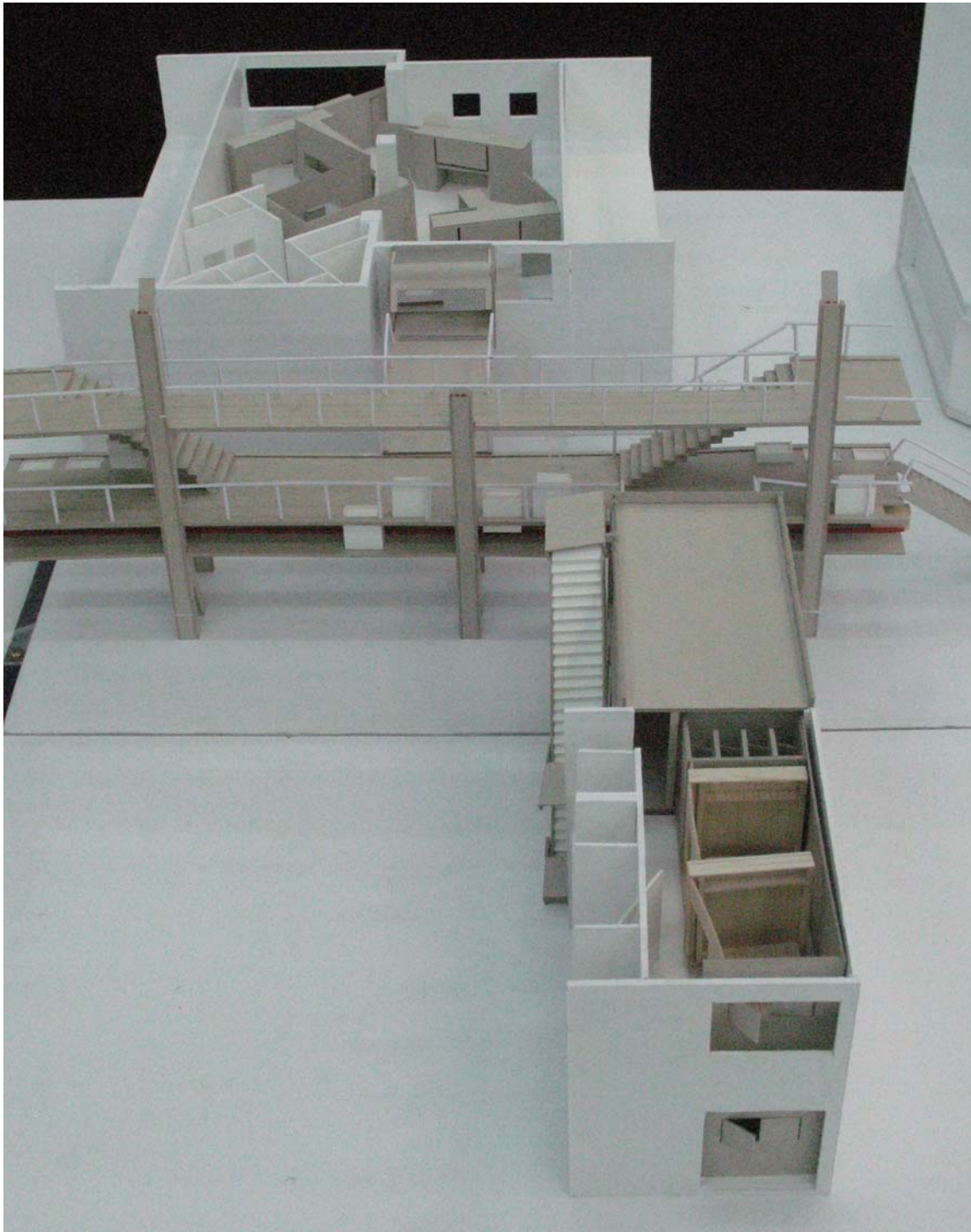



DESIGN 4 : GYM BAR SITE

program	擾動的方式	擾動的目的
Sport bar	製造一個肢體暗示與互動的介面	煽動都市慾望與消費價值
Roof 翻折		不同空間屬性的交疊銜接，接觸

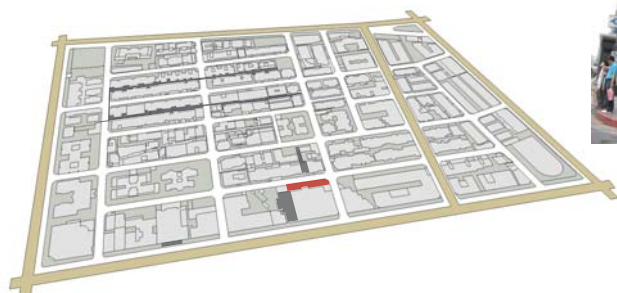

Roof 露出的部分是對內部空間的暗示
Tea street 廣告與霓虹是一種想像連結與渲染



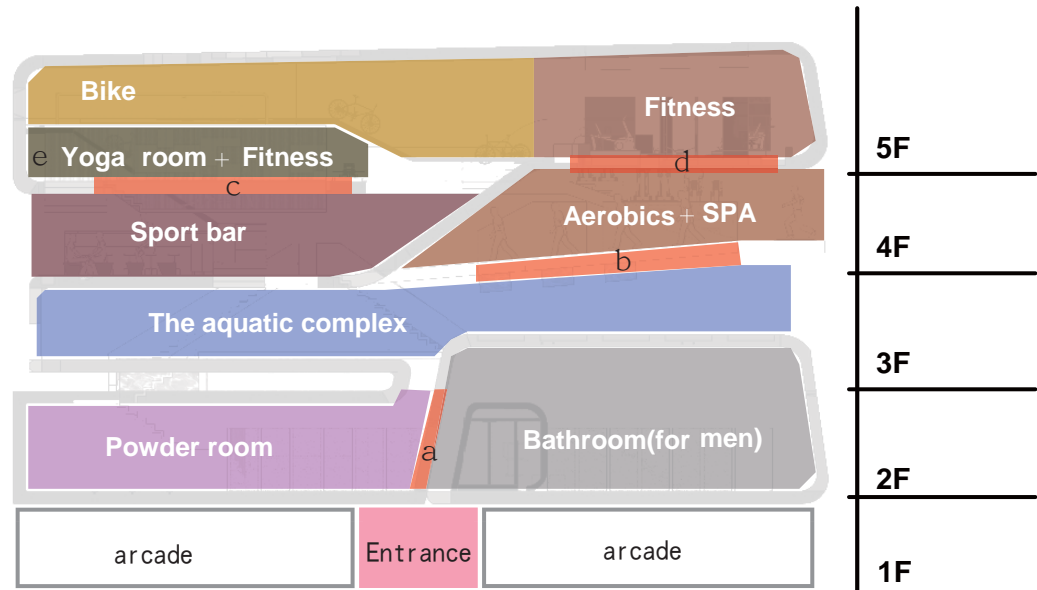
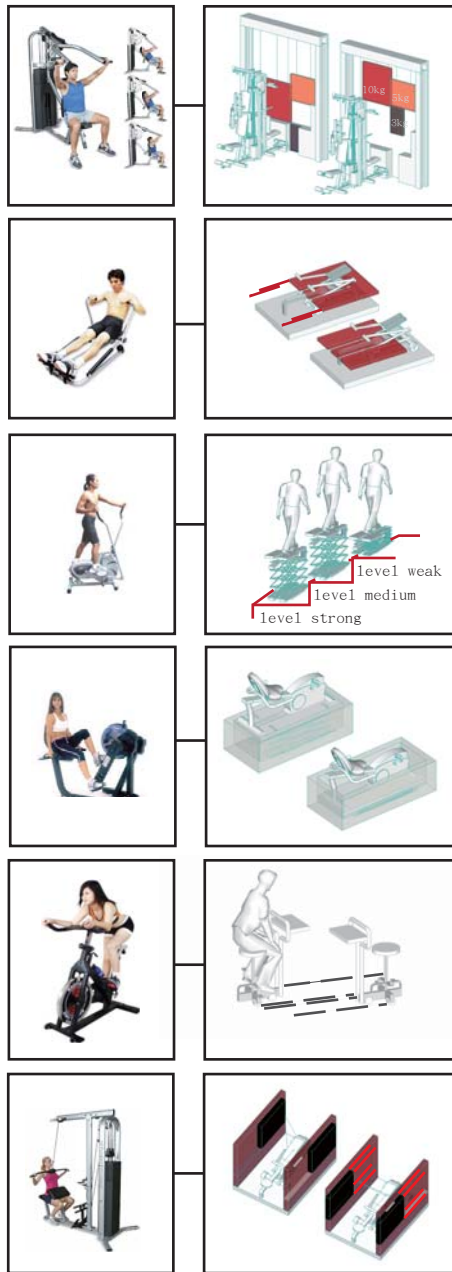

A, 身份、階級、品味的象徵：更衣室
是視線的打量與身份的比較

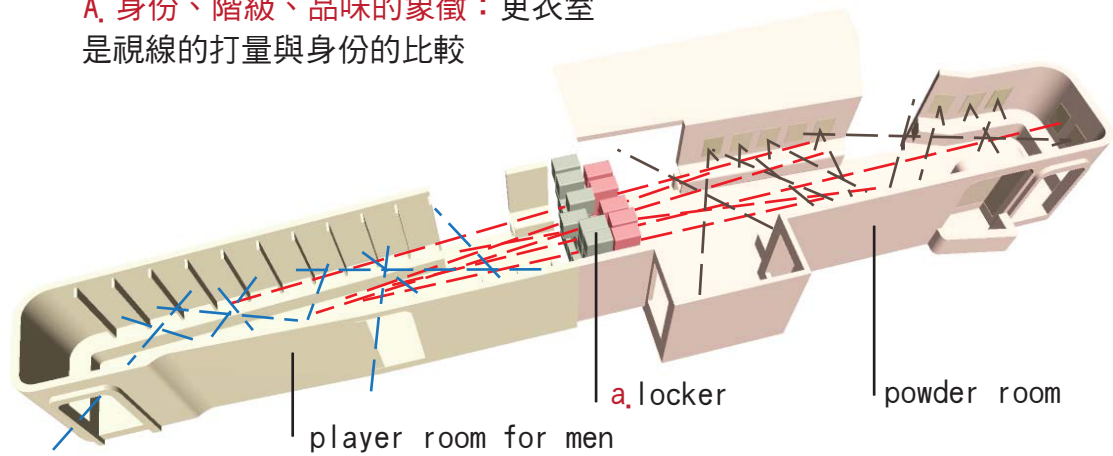

B. 身材的炫耀：The aquatic complex

漂浮水面的BAR，是身著泳衣的展示
散落式的露台，製造水中起身的交會

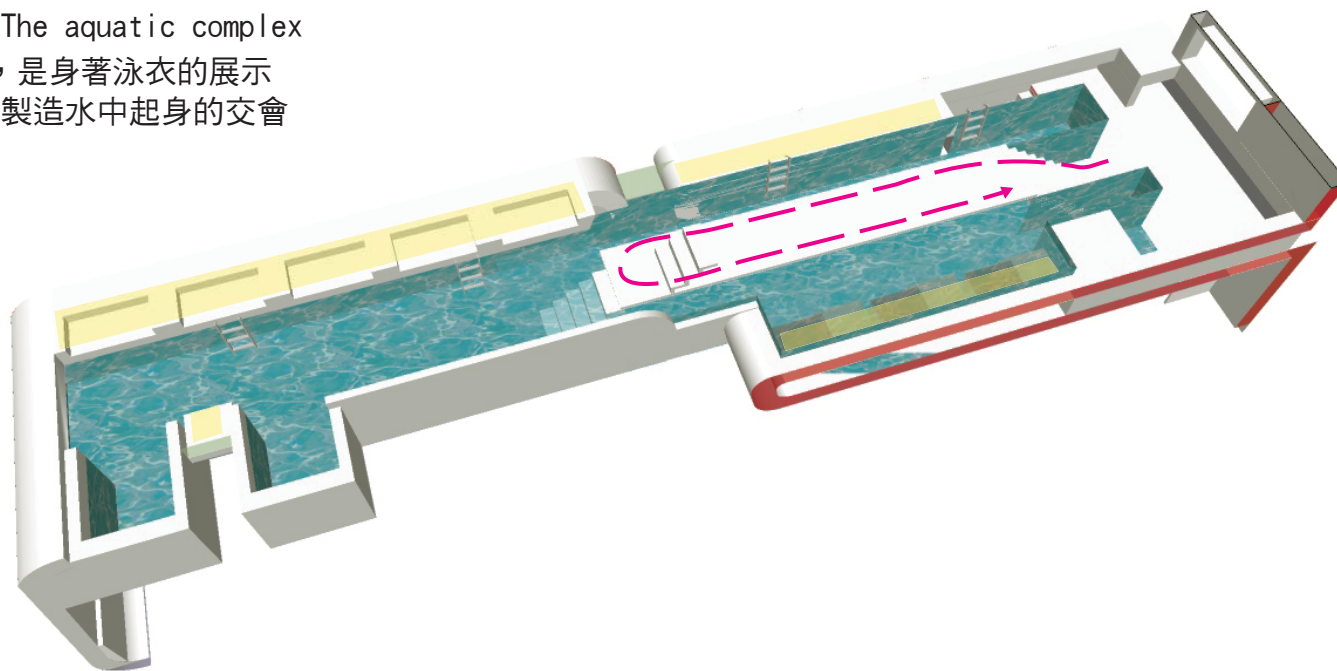

The bike lane

怠速腳踏車道，有互動也有競爭

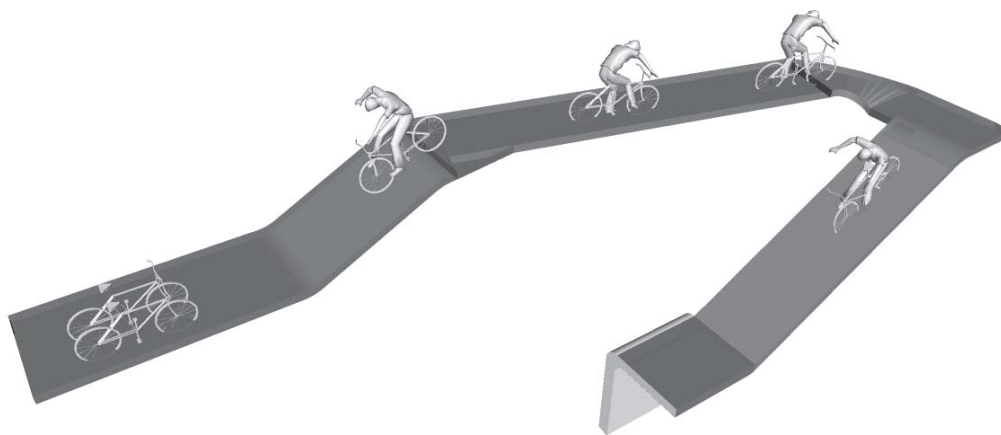

sport bar

將運動轉為移動的飲料吧，是交際也是挑選

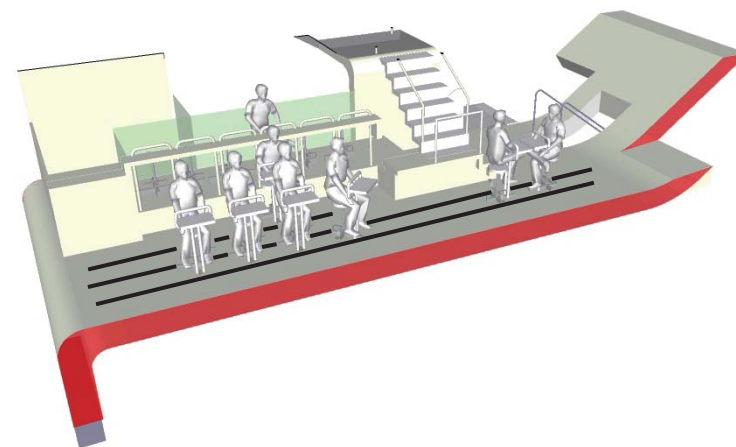

C. 社交場所：煽動異性間的交流與同性間的較勁

e. fitness+yoga (dancing) room

運動的力量轉為打開空間的動能，使力越大看到的**越多**

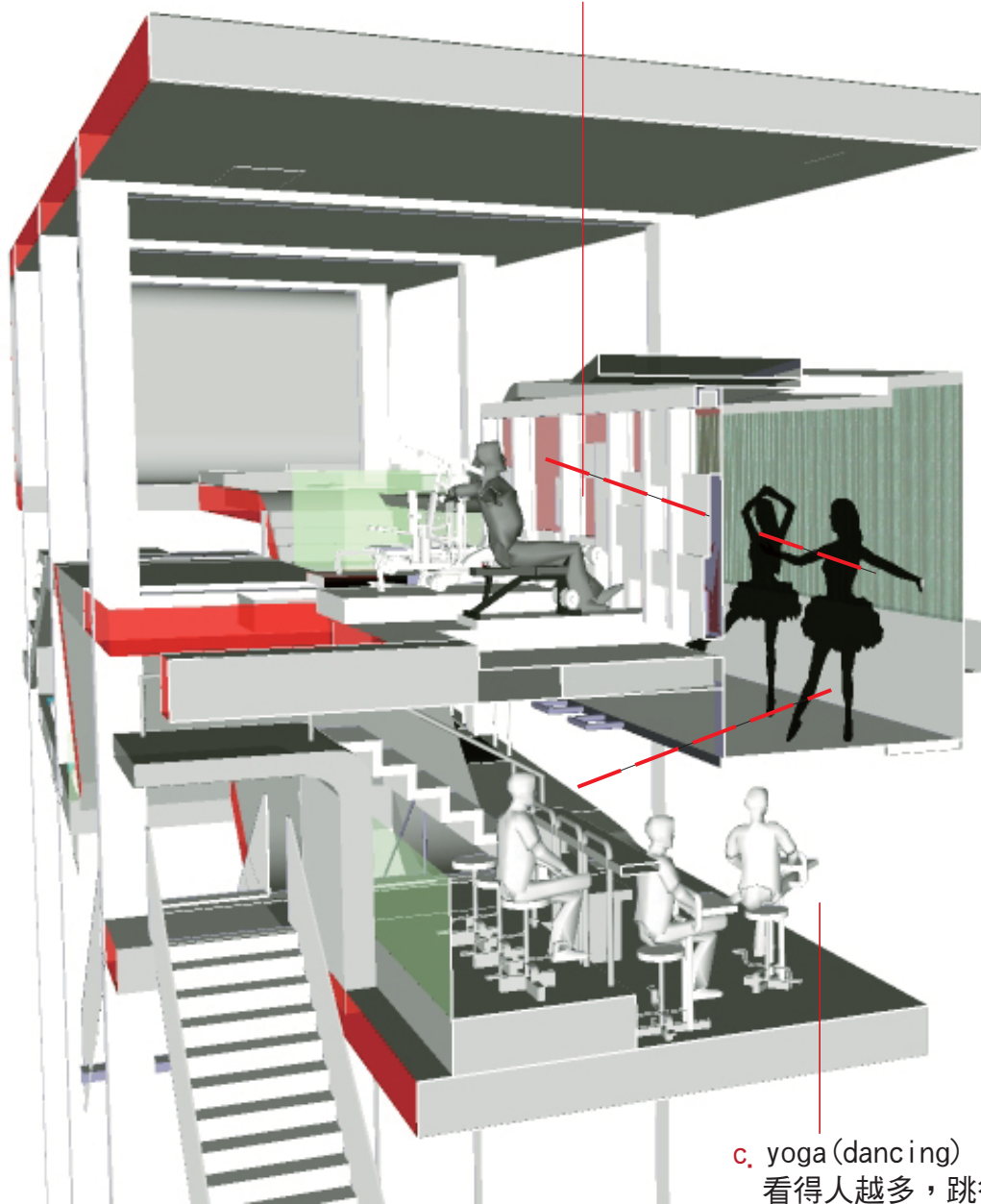

c. yoga (dancing) room+bar
看得人越多，跳得越起勁

d. fitness

互動韻律間的挑逗 VS 擦肩而過試探的藉口power的展示

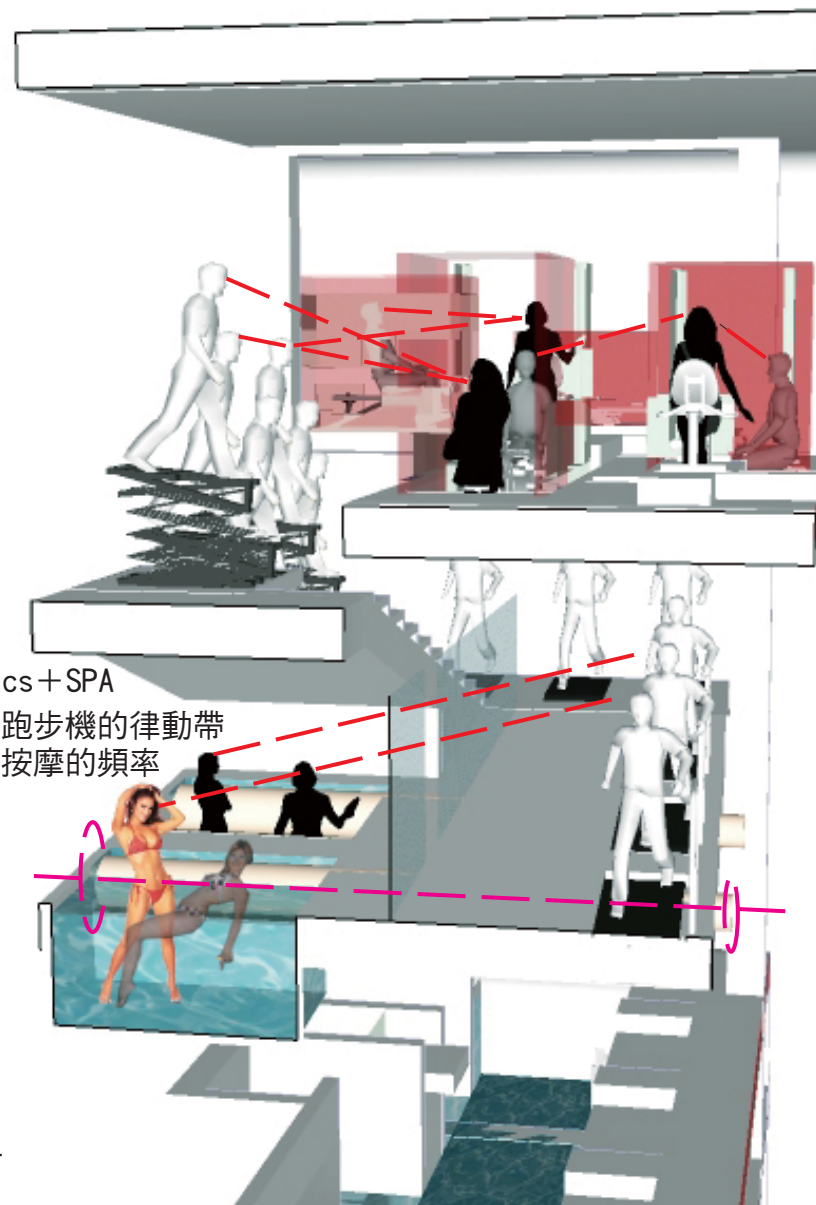

b. Aerobics+SPA

調情：跑步機的律動帶
動水療按摩的頻率

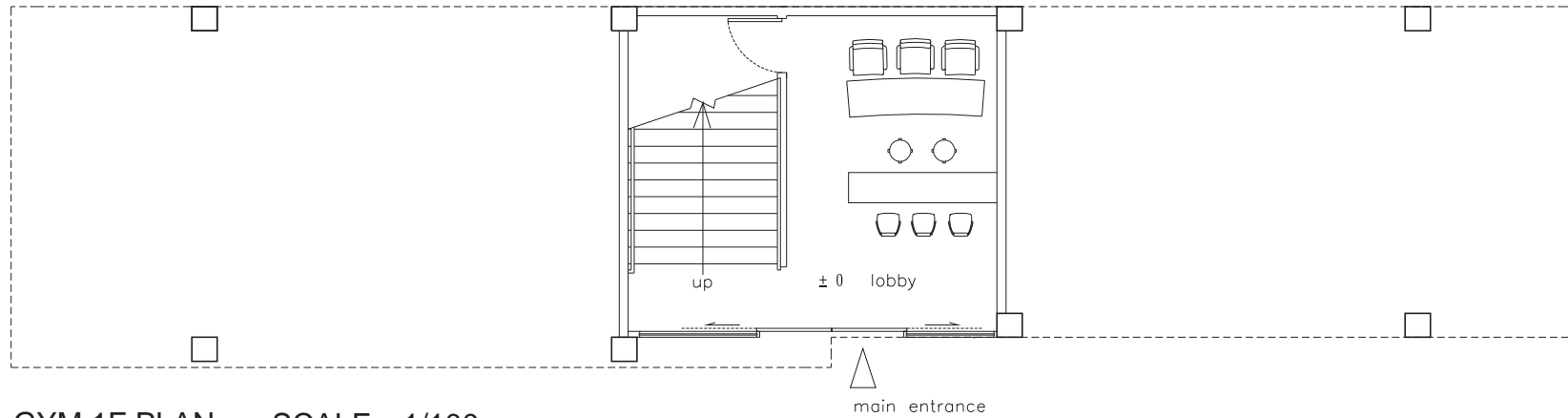

GYM 1F PLAN SCALE : 1/100

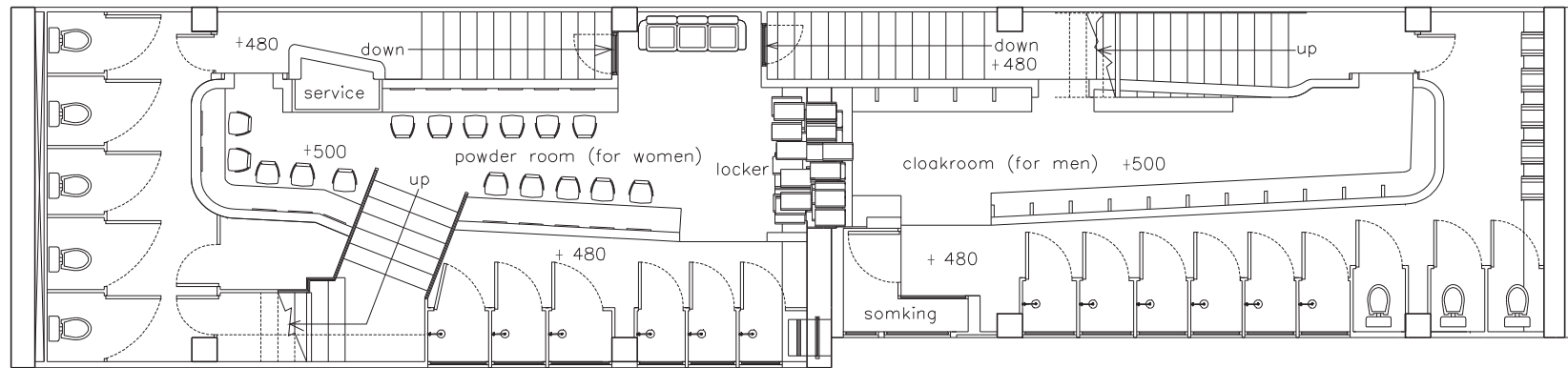

GYM 2F PLAN SCALE : 1/100

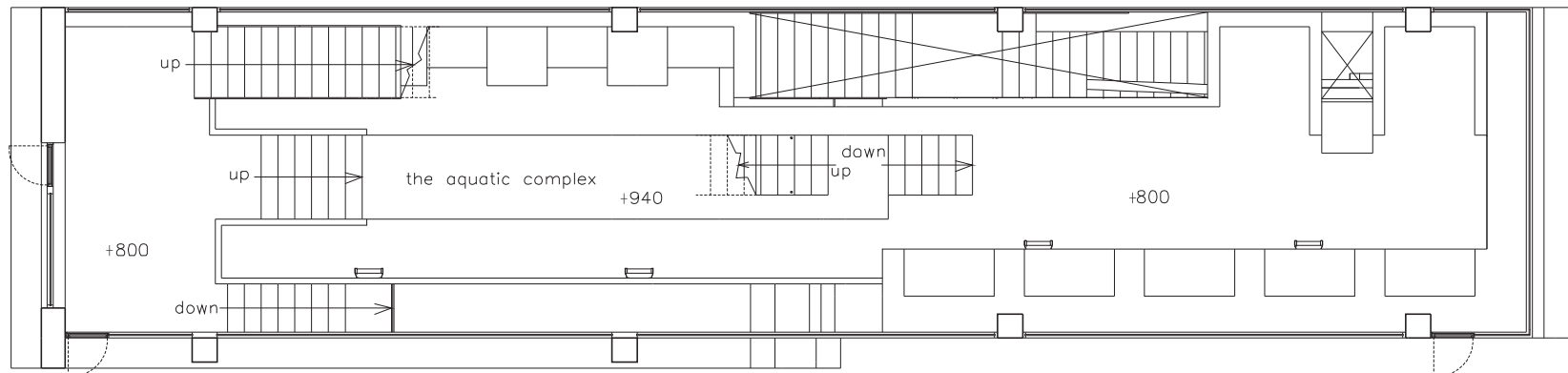

GYM 3F PLAN SCALE : 1/100



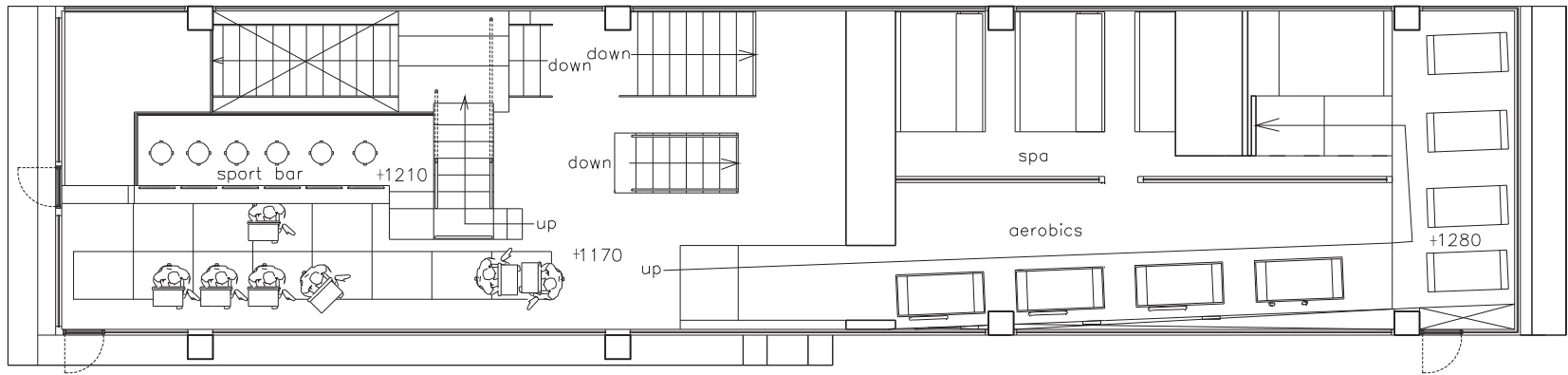

GYM 4F PLAN SCALE : 1/100

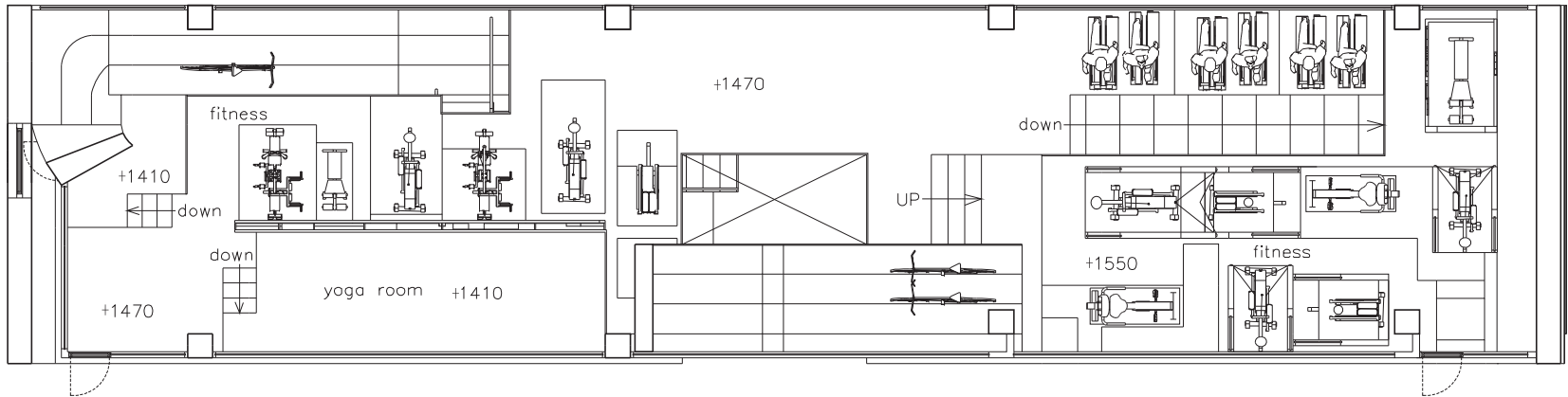

GYM 5F PLAN SCALE : 1/100

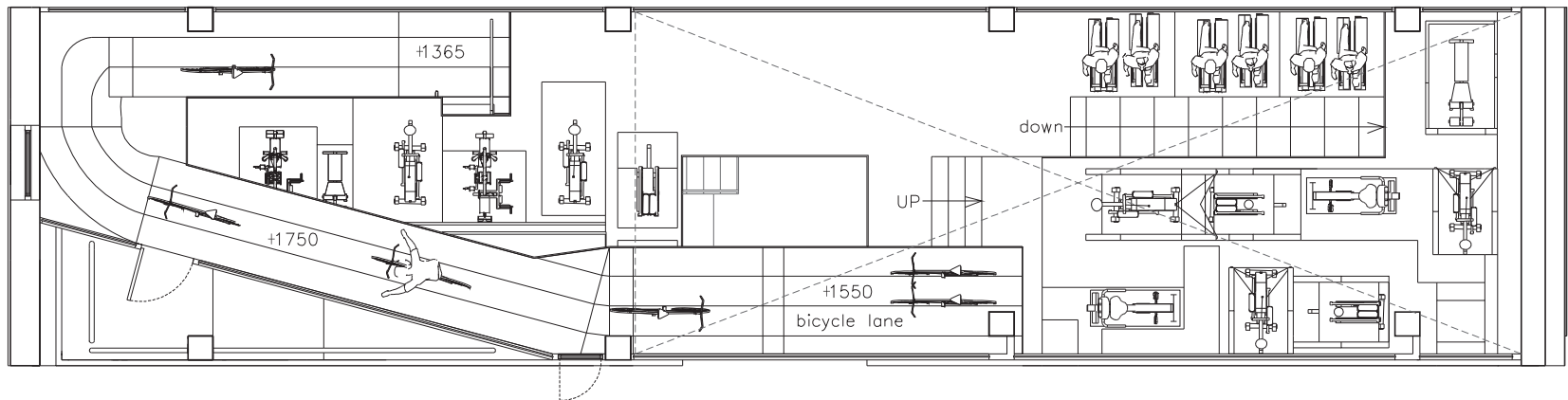

GYM 6F PLAN SCALE : 1/100

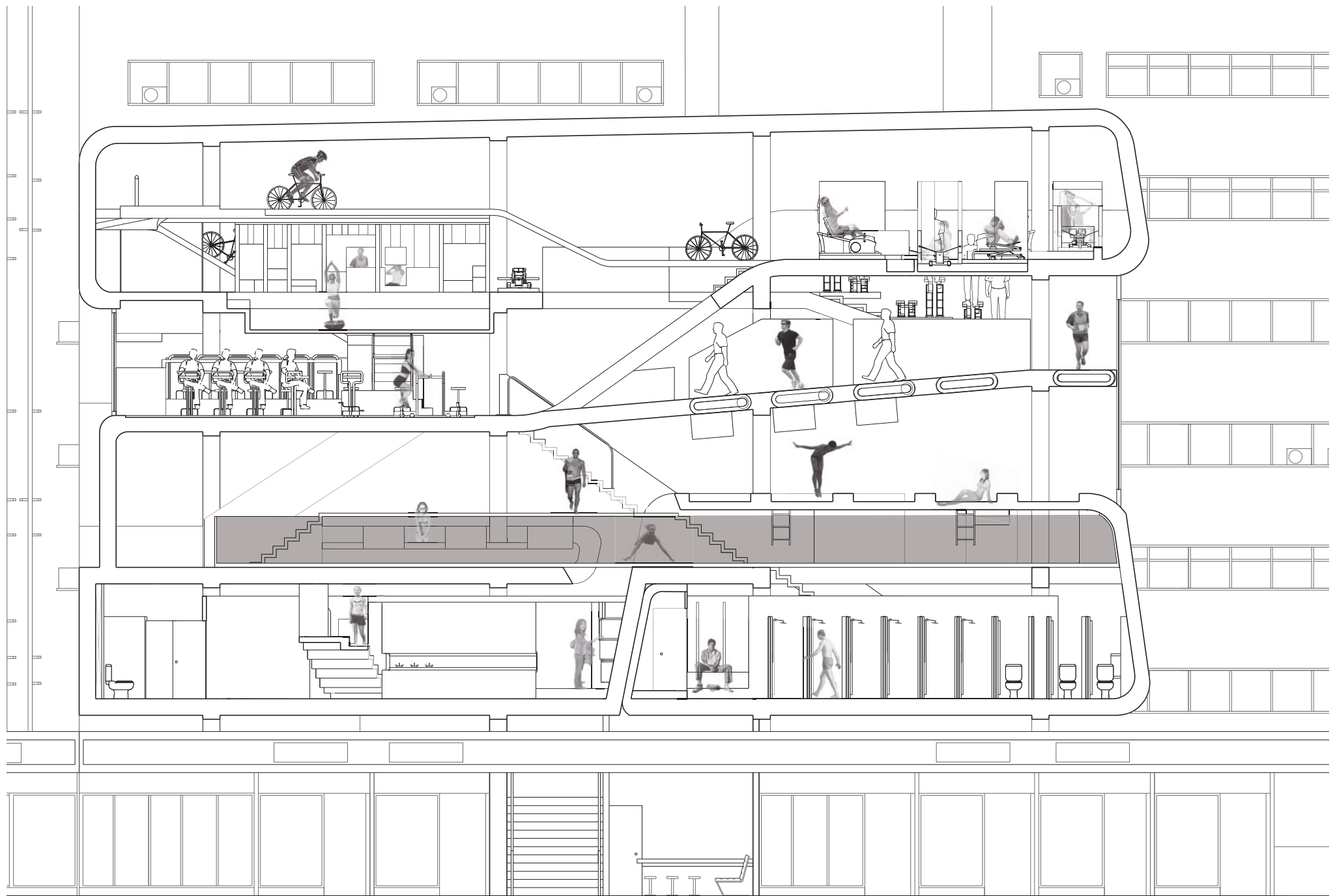

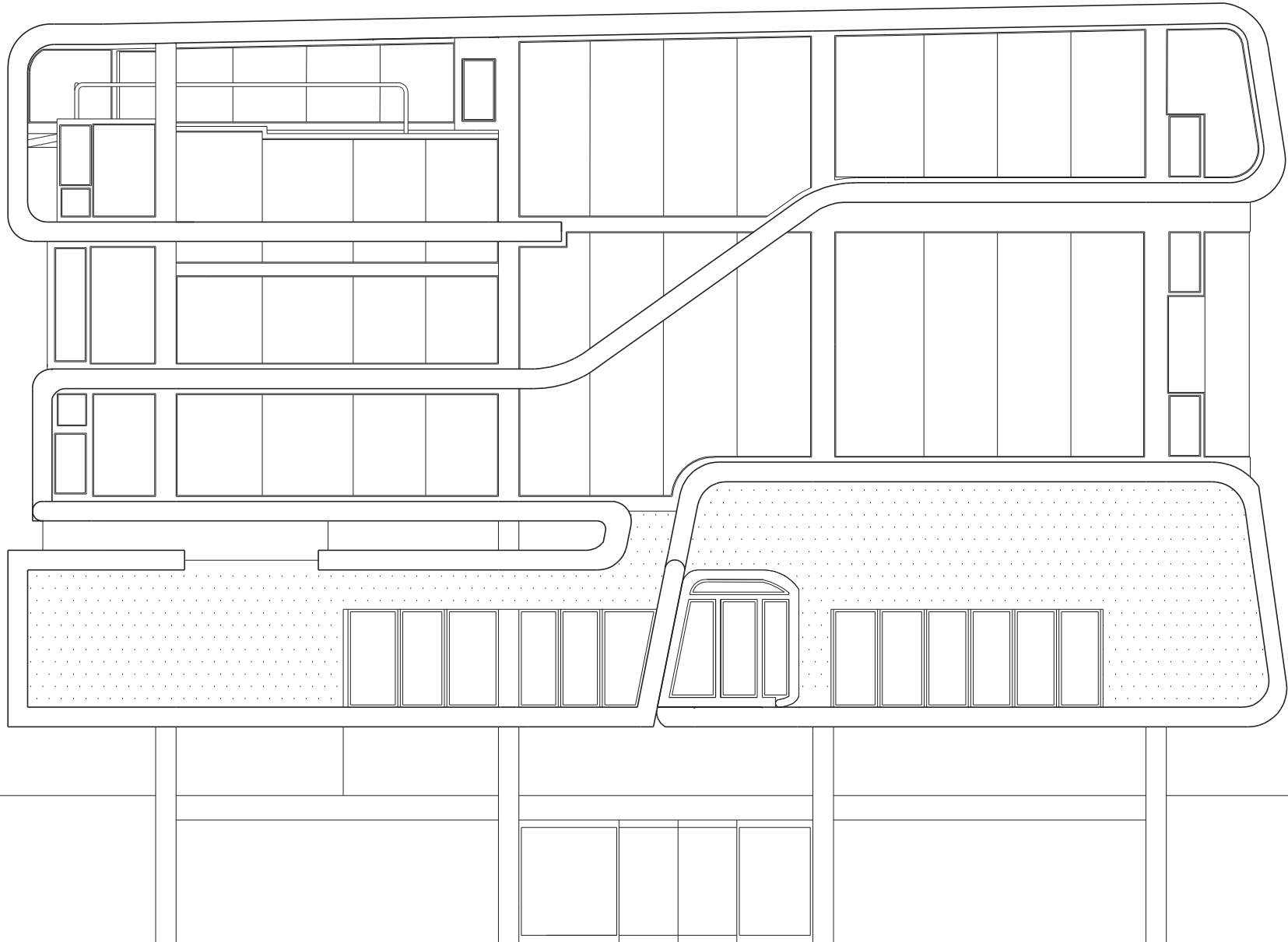
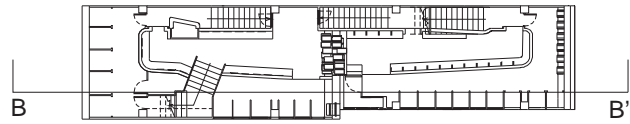

GYM NORTH ELEVATION

SCALE : 1/100

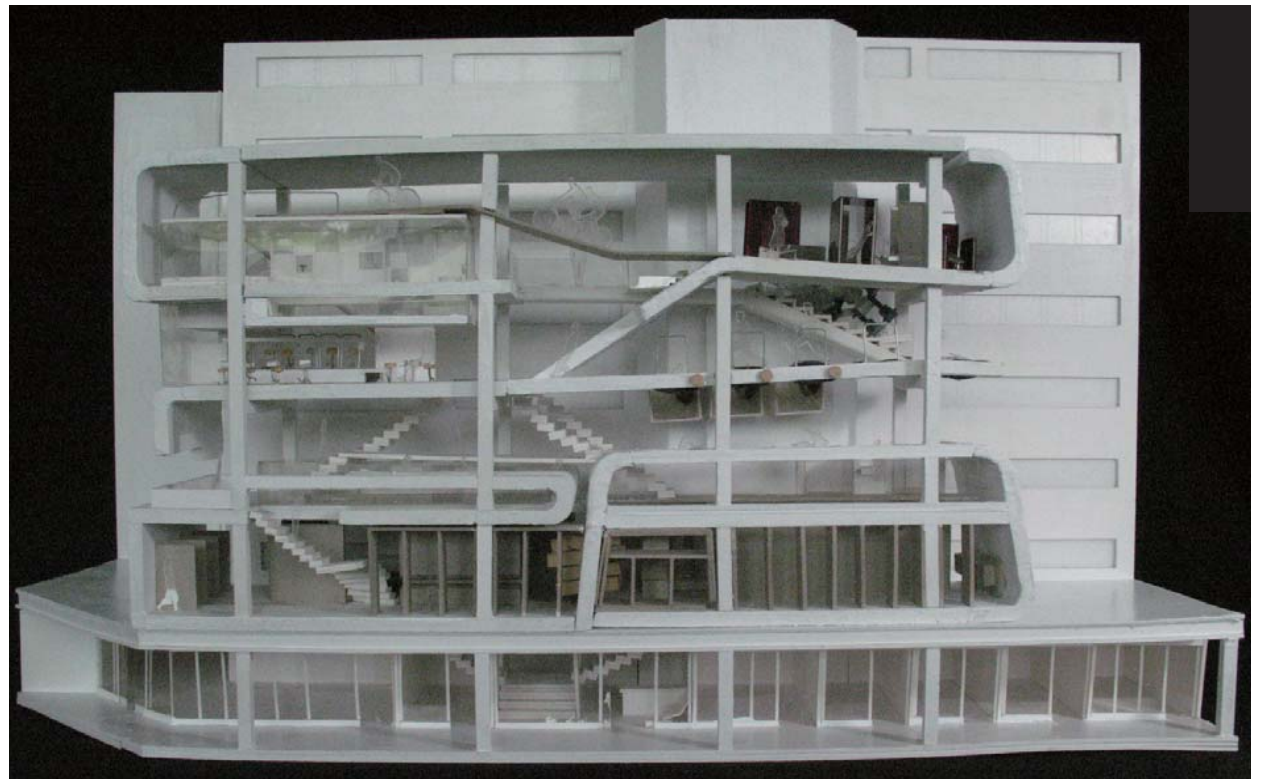
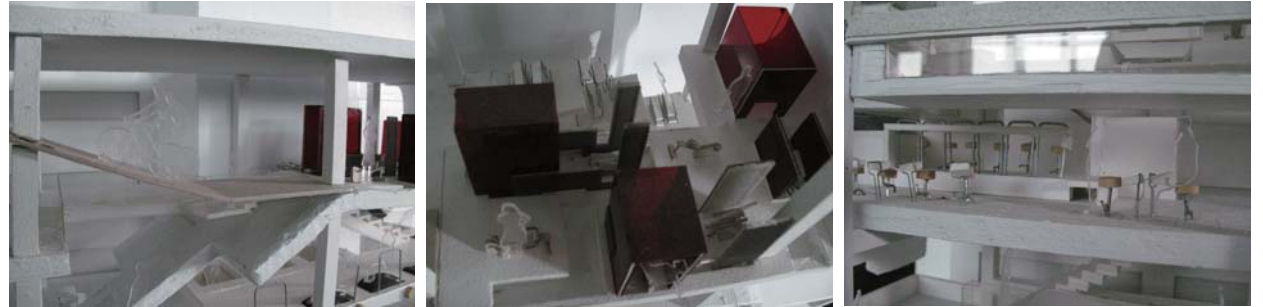
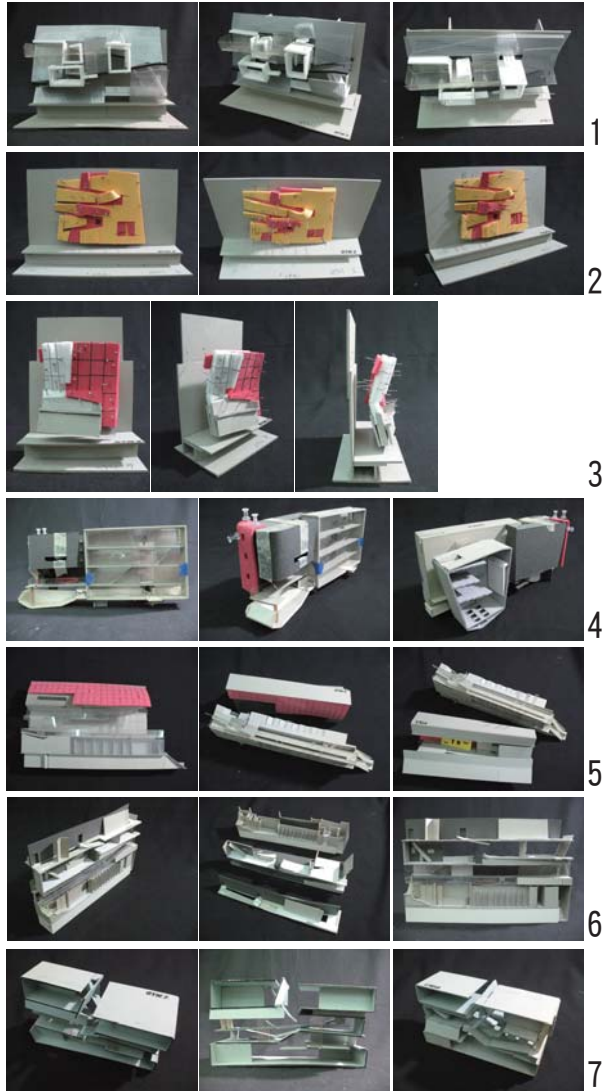



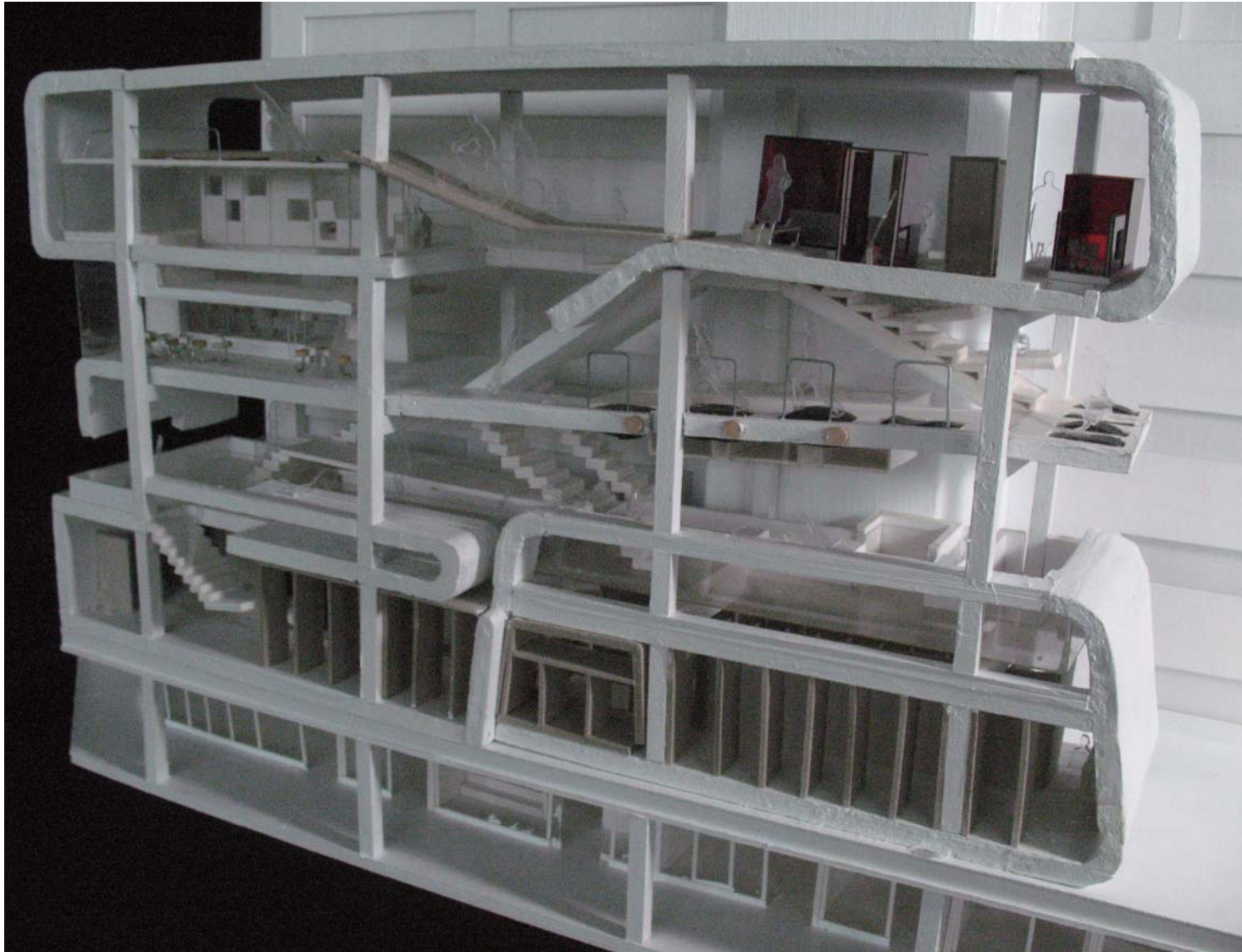

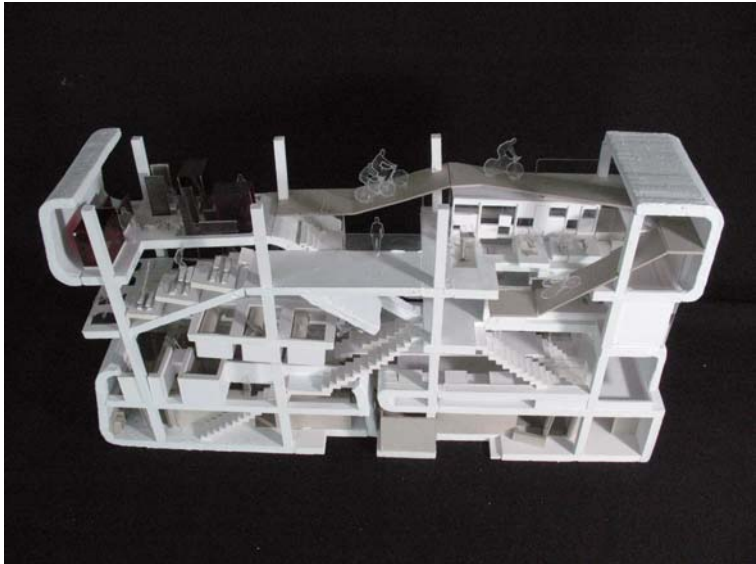
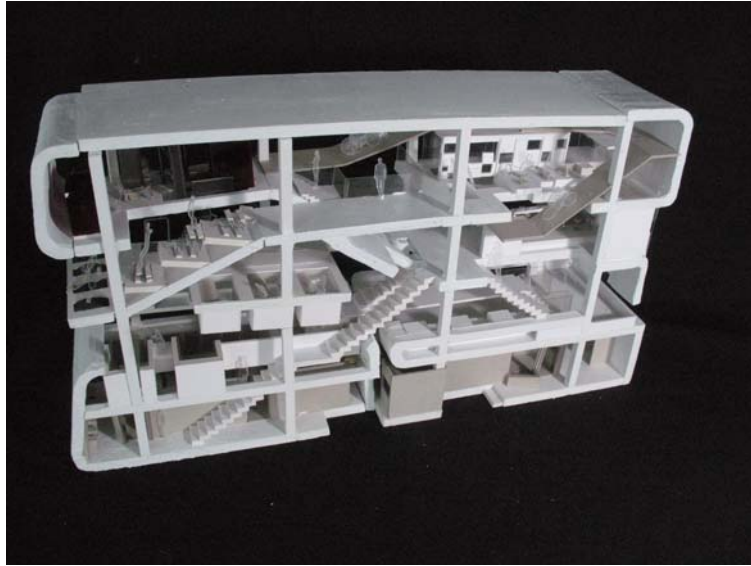



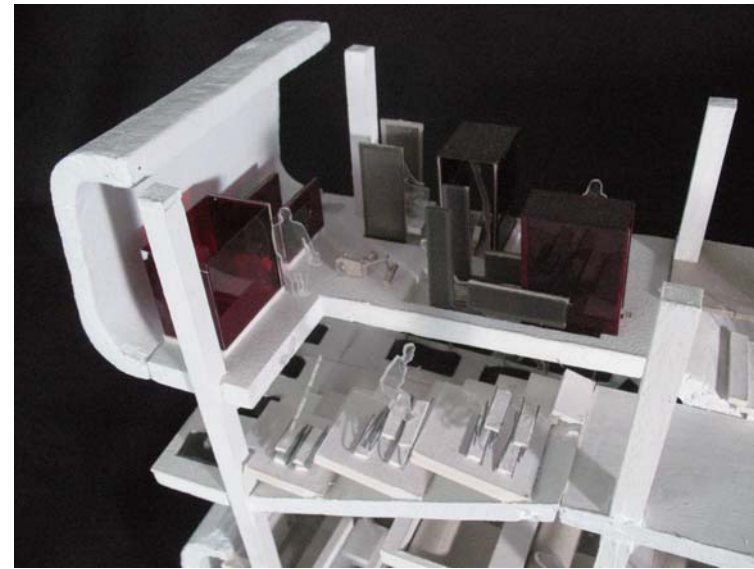
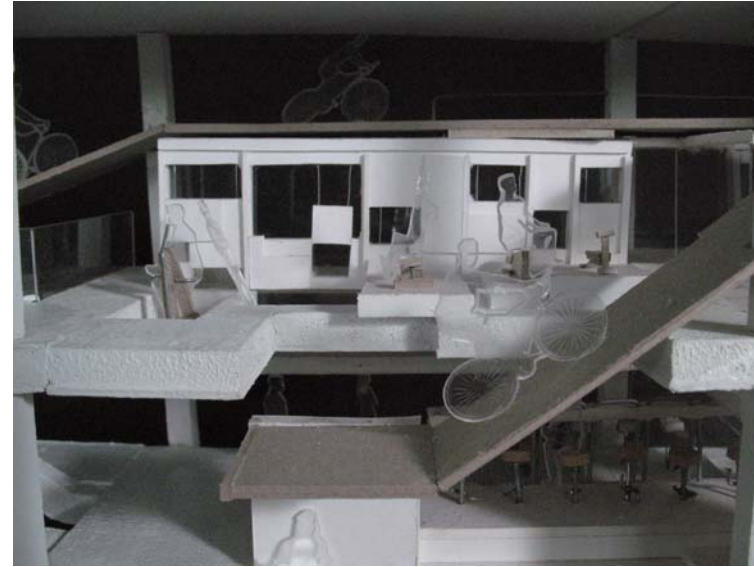
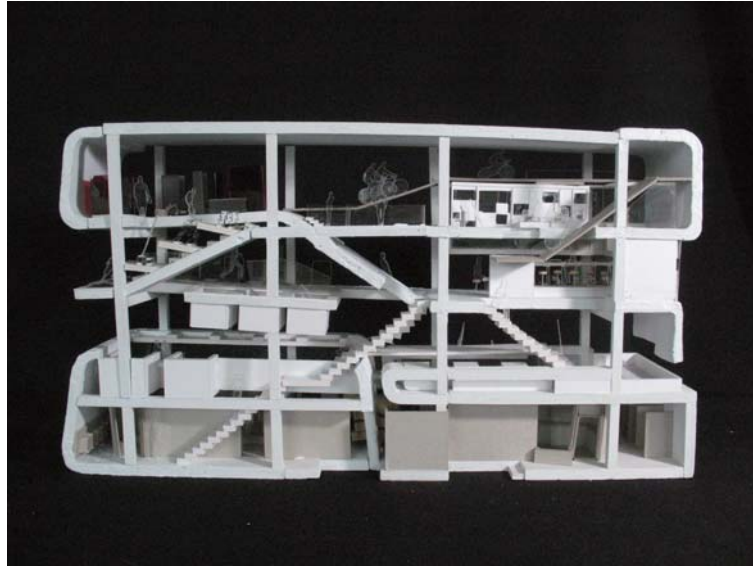

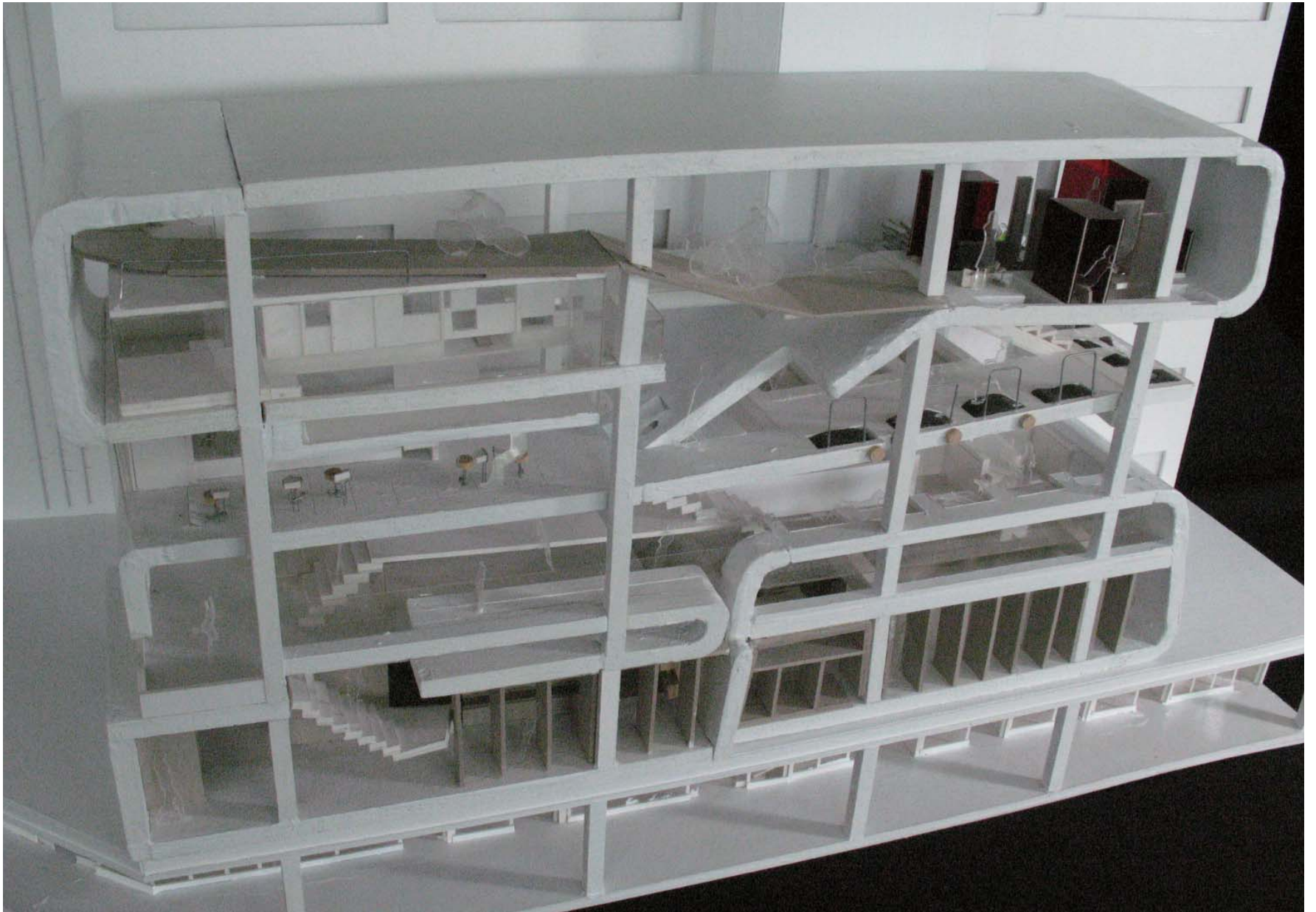

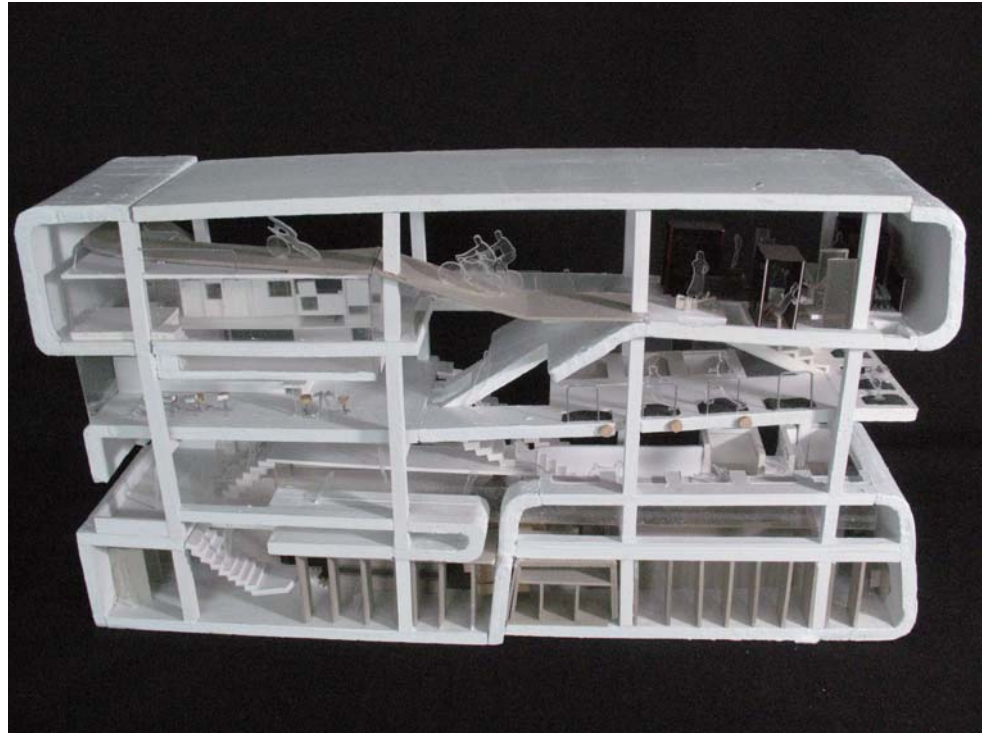

DESIGN 2 : Living tunnel SITE



program

擾動的方式

擾動的目的

Living park , 建立家戶間連結與活動的架構平台 , 填補繁忙間的生活互動斷層

對家戶而言提供了收納與逃生的空間 , 吸引家戶在自助的方式下裝設
對政府而言防火巷有了新秩序與整理 , 空橋下收納了無章法的設備與管線 , 以一種基礎設施的角色 , 提供活動與設備的plug in

Path plug in



收納與接通 , 釐清
空間的整理所產生的新秩序

Tunnel 是一種連結 ,
而巷弄是居民傳遞生活資訊與溝通的場所



night lighth from the
apartment & urban furniture
rest & gossip platform

kids play ground

park

play & show square

shop

bar

幼稚園

ramp for bike

ramp for bike

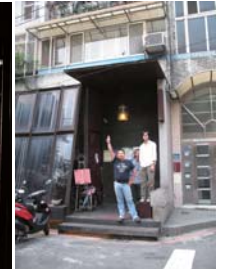

bus stop



shortcut & exit to the bus stop

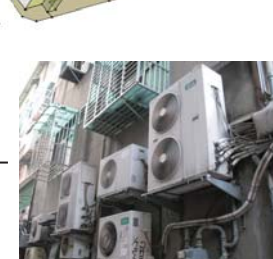

基礎平台架構

設備及攤販收納層

GL
覆土盆

管線通道

管線通道

結構柱梁

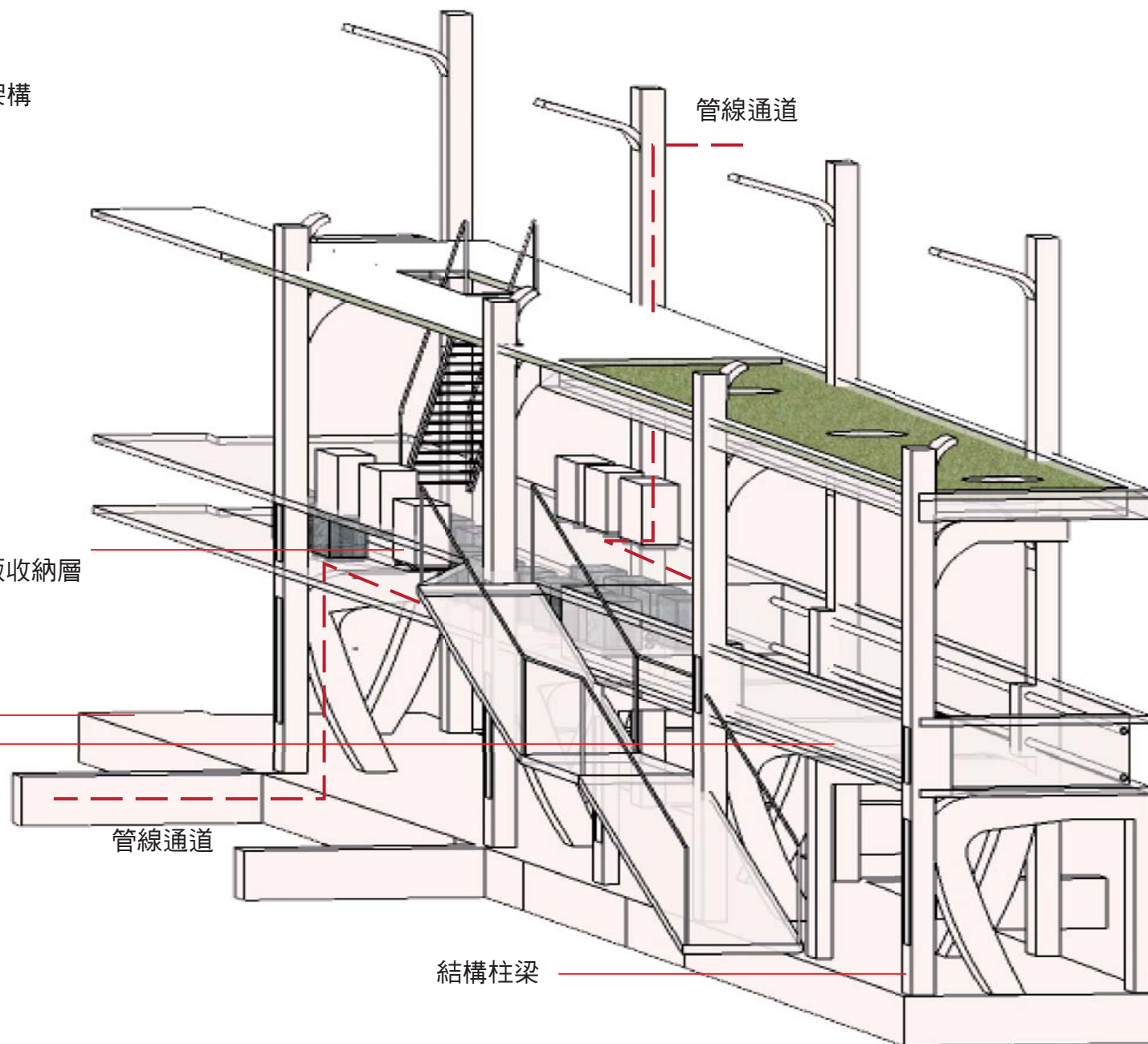

單元結構

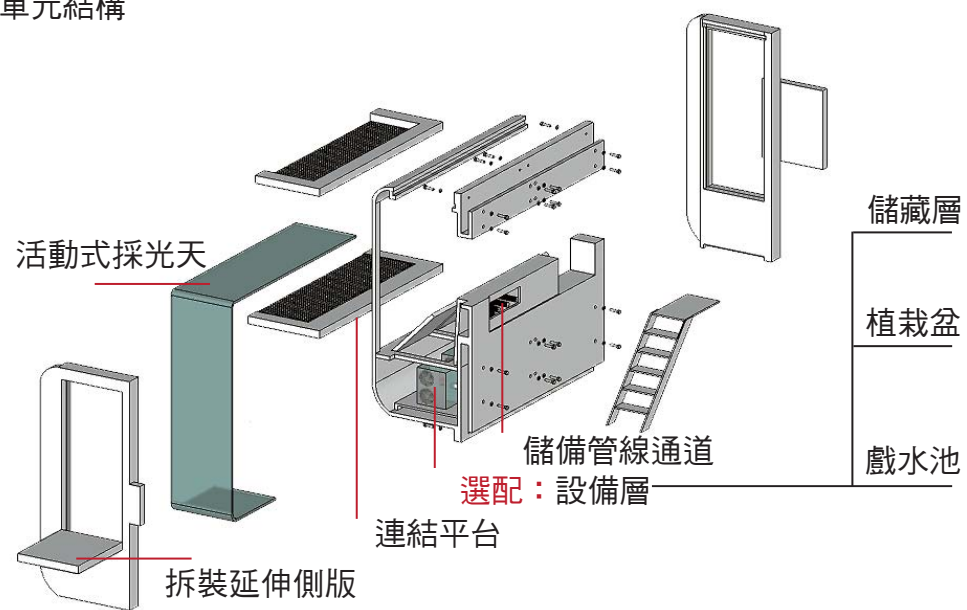

聯繫活動平台升降梯單元

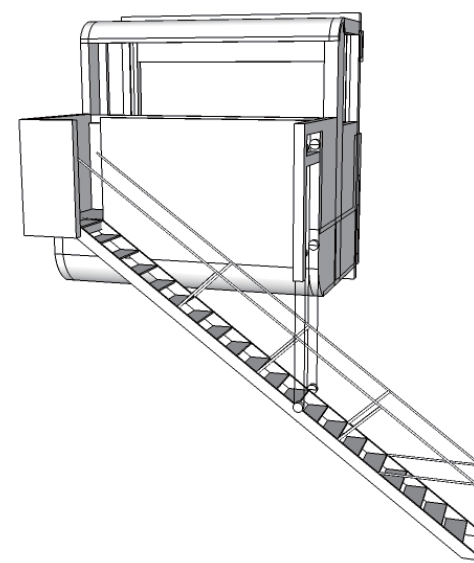

鄰里間關係

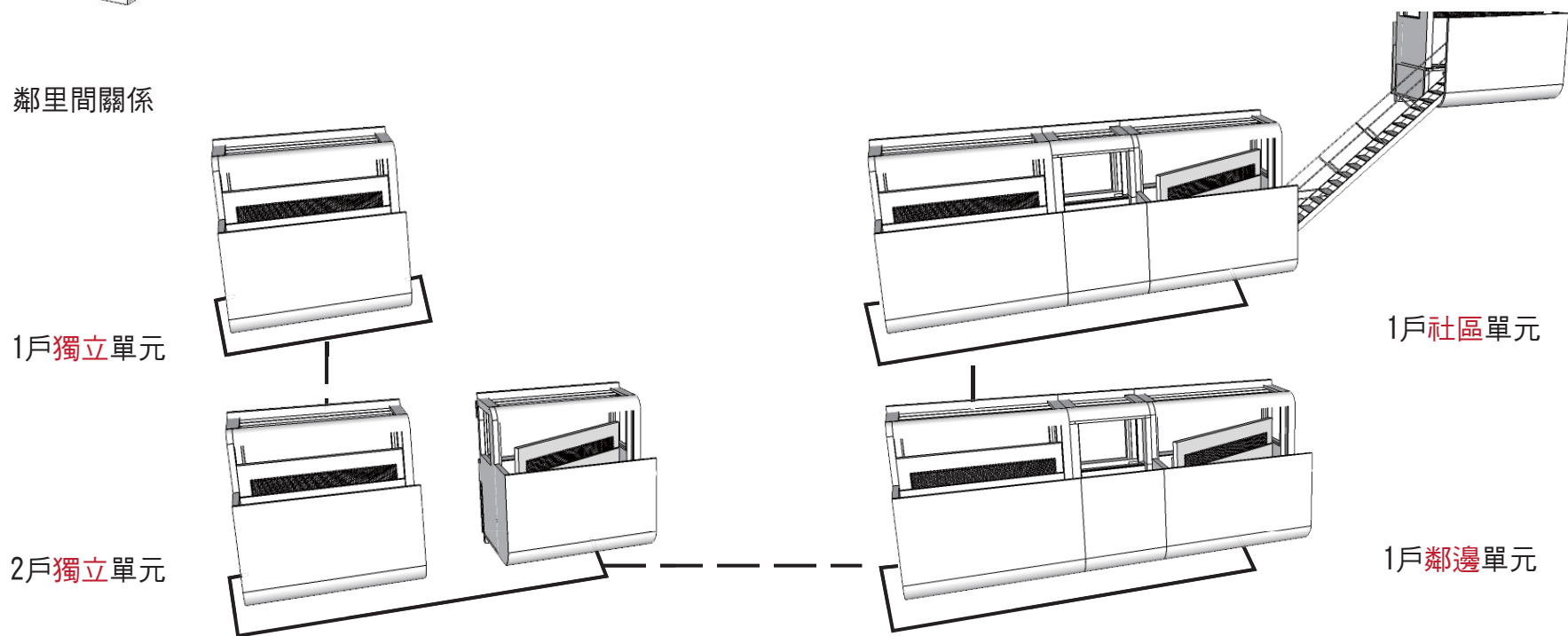

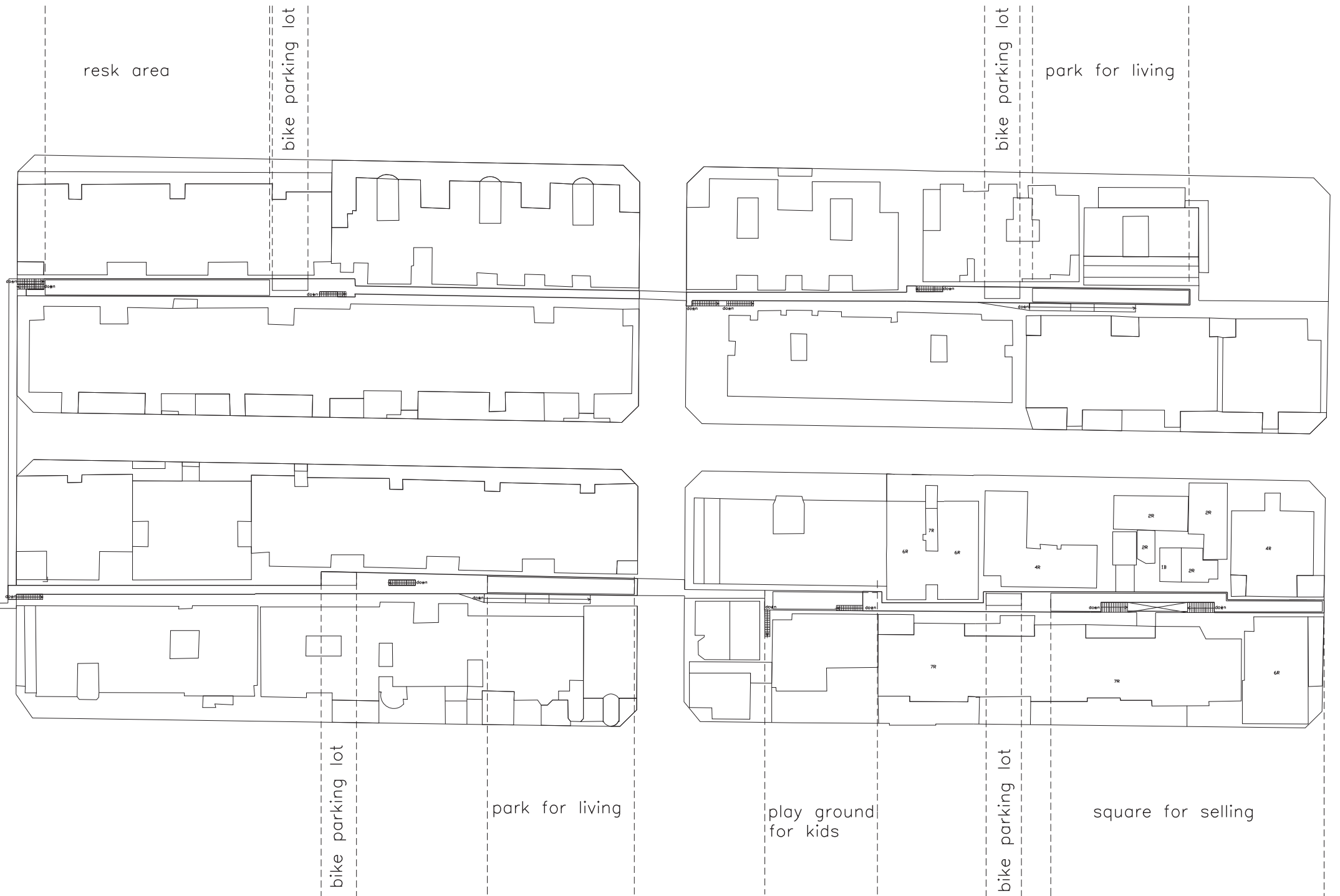

TUNNEL PLAN SCALE : 1/800

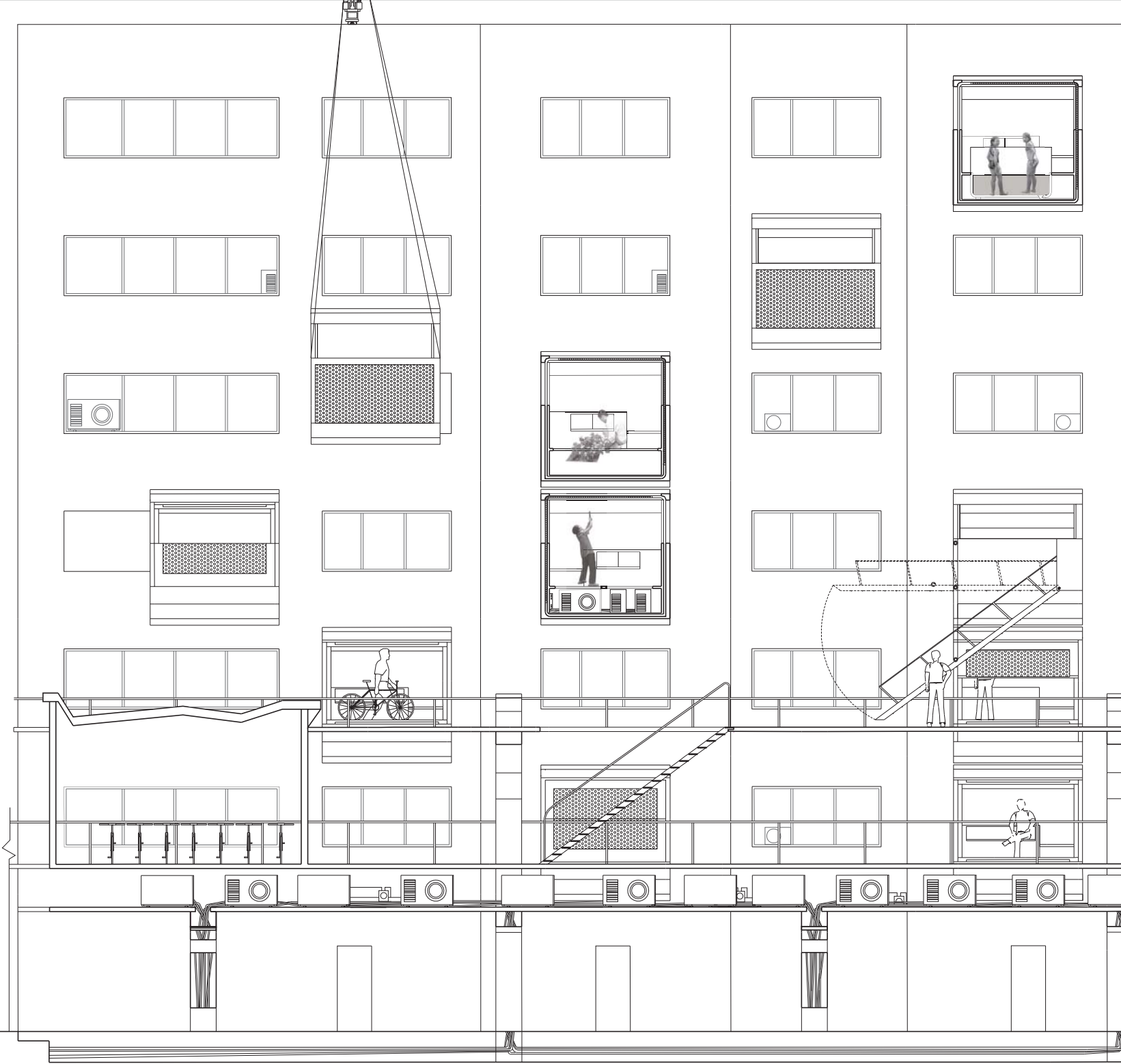

TUNNEL SECTION DD'
SCALE : 1/100



D'



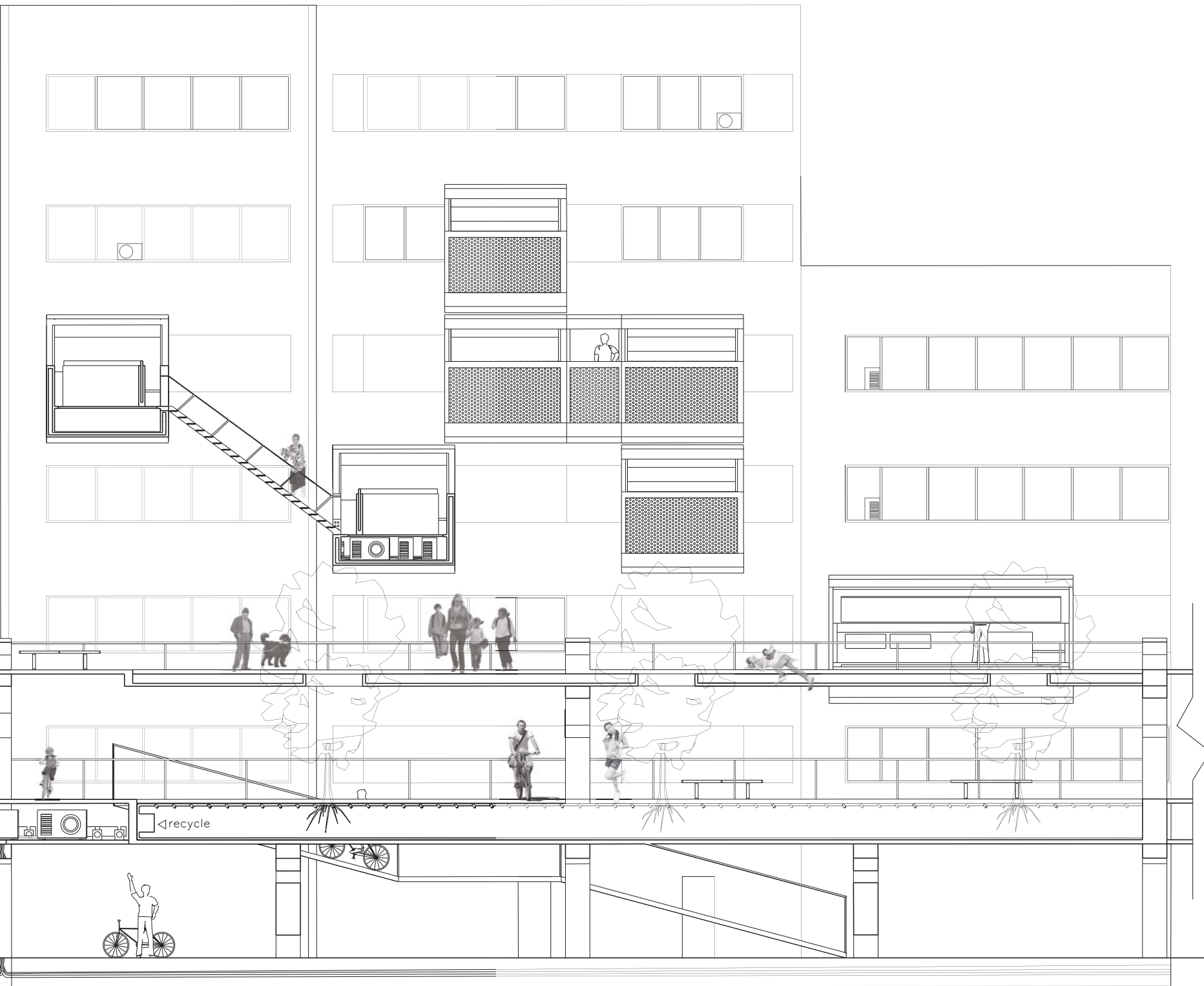

D

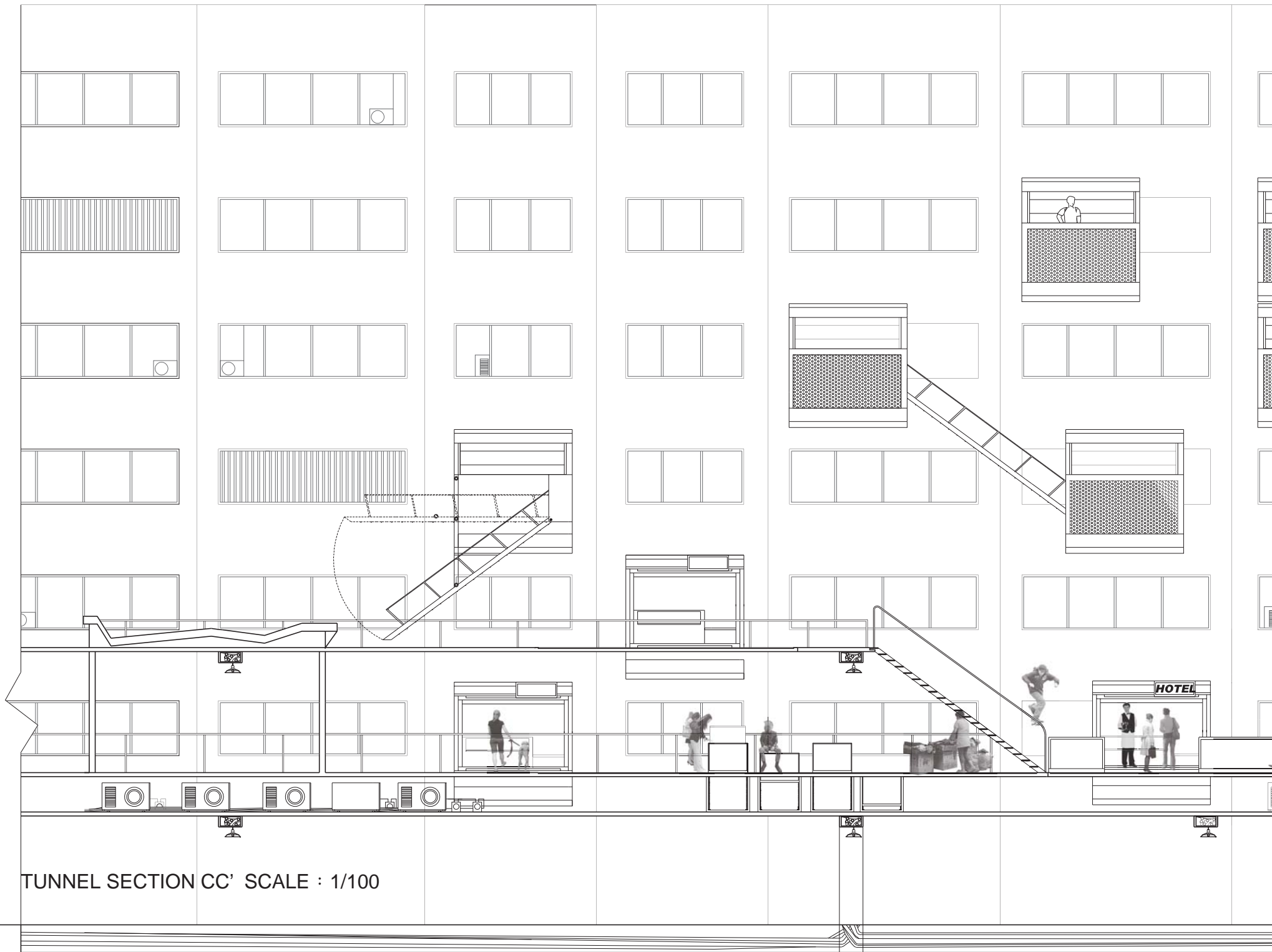

TUNNEL SECTION CC' SCALE : 1/100

C'

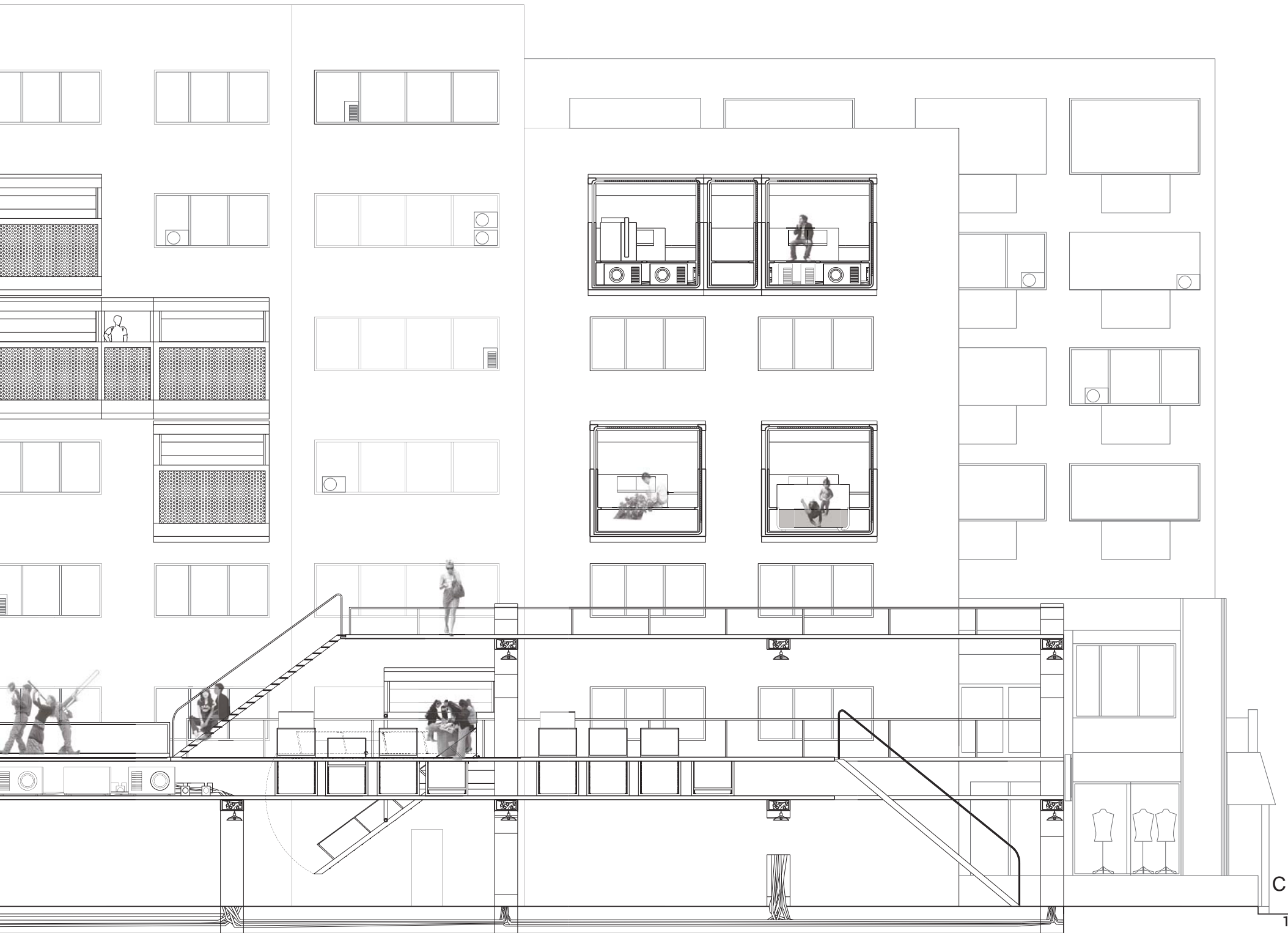

C



1

2

3



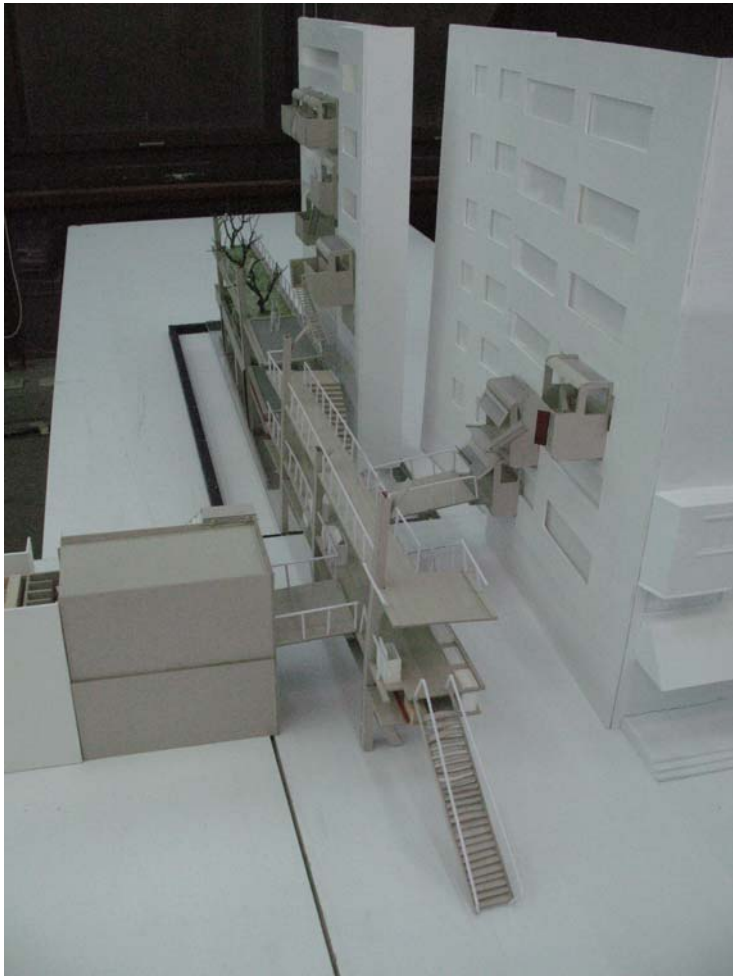

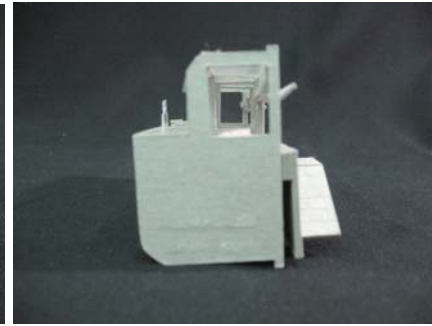
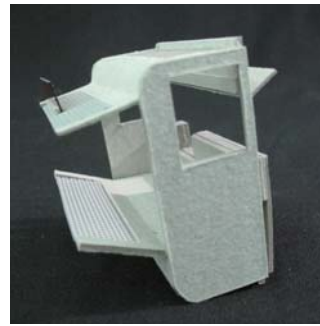
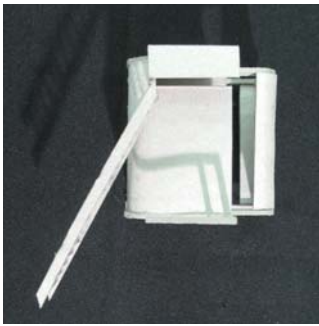

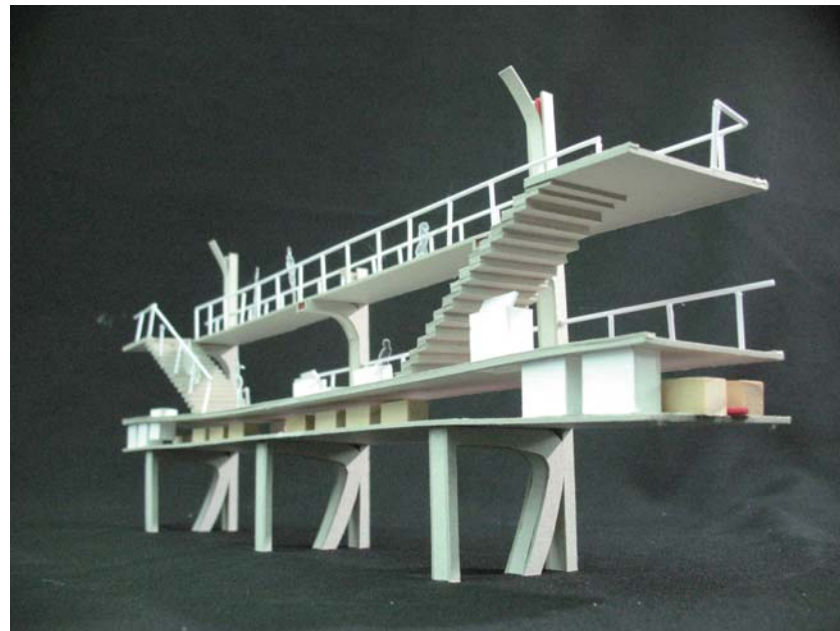











Living tunnel
Path+mezzanine & aperture

Shop apartment
Room+mezzanine & aperture

Tea street roof
Roof+performance & aperture

Starbucks arcade
Entrance+performance & aperture

Bus stop windowcase
Facade+performance

SCENARIO



Urban Lounge

轉進starbucks旁的騎樓，它是進入東區的入口，穿越一個個分散透明的COFFEE座，我看見自己、穿梭人群與座位上入時男女的互動影像，一道微微的距離反而聽得到呢喃的耳語、感受著擦肩而過的氣味（陌生人群中眼神交會與相互窺視的距離，觸動了都會中漠視與忽略的人群關係）

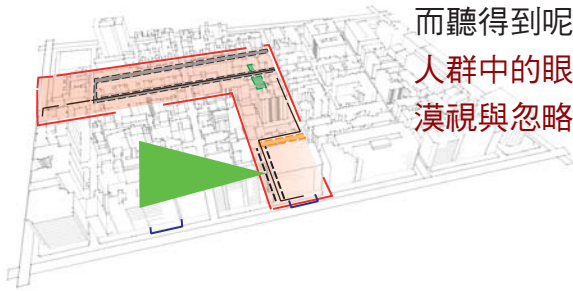

下午1點35分，我來到東區

沿著忠孝東路騎樓閒逛，昏暗的櫥窗、三兩的店員，皆是一副睡眼惺

下午1點50分，走過騎樓來到統領背後的GYM BAR，它就
像一個動態廣告一般，懸掛在茶街的屋頂上，暗示著統
領內健身俱樂部與pub間的微妙關係

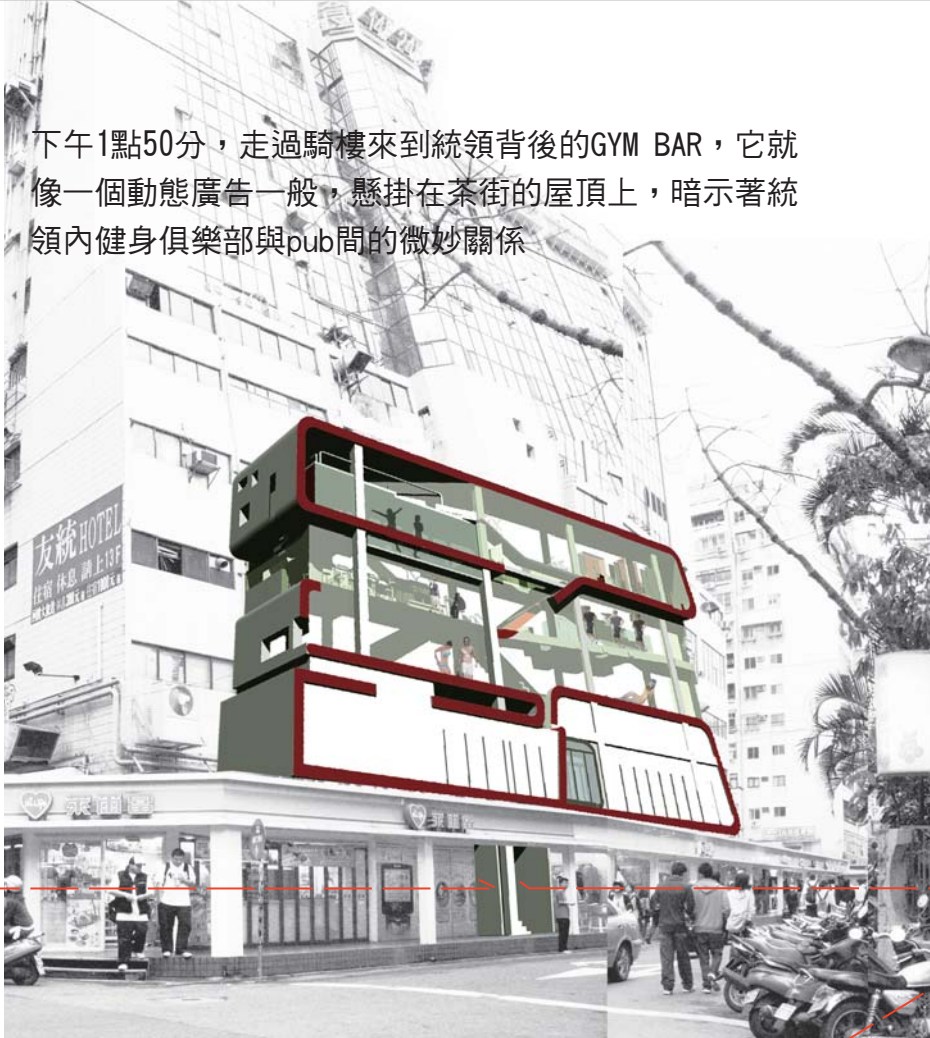

我騎上腳踏車，調整好一貫的韻律，等待著被煽動的人群游移到我的身
旁，腳踏車的輪軸帶著我緩緩的上升，周遭的人群開始了騷動般的熱身
，試著調整的節拍、恰當好處的高度、清楚可見的開口。當我置身高處



，身旁的賣力演出、相互較勁
與一致的韻律，瞬間填滿了我的
佔有慾與滿足感（製造一個
肢體暗示與互動、互動的介面
，煽動都市慾望與消費價值）



我穿梭在健身房當中，彷彿尋
找合適的器材，無意間的打擾
與肢體的暗示，才是我用心經
營的煽動

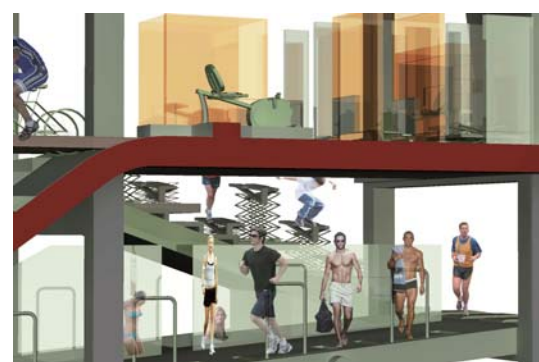
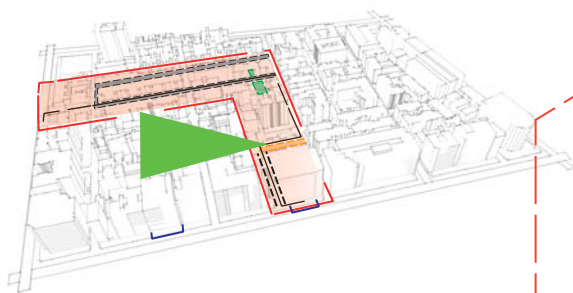

我換上貼身的韻律服，在鏡前
打扮好自己，同（異）性間側
目的眼光在我身上若有似無的
打量，總讓我自信加倍



下午3點30分，我走出GYM準備與約好的姊妹們碰面，沿著巷弄中的shop走，突然我鑽進狹窄的防火巷中

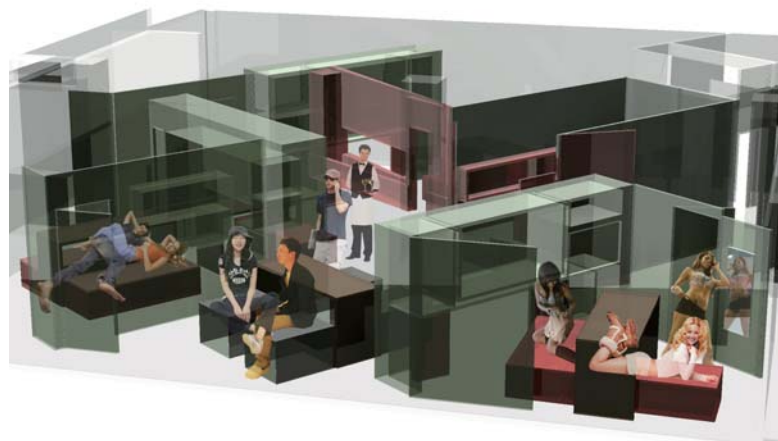
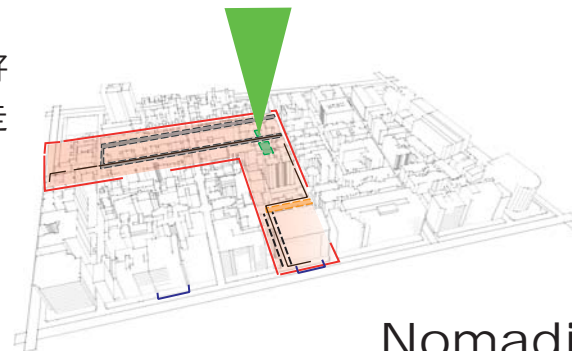

Nomadic Hotel

朋友們早已到齊，恣意隔開了我們專屬的領域，我們在這個隱密、不被打擾的都市夾層中，慵懶的躺著、聊著、試穿著新買的衣服（設定可遷徙，消失又出現的臨時藏身驛站，換取快速變遷中的片刻喘息）



映入眼簾的是露天的市集廣場、叫賣的服飾小販與街頭賣藝者，攀上樓梯，來到老舊公寓2F的後陽台，銜接的單元是入口、是招牌、是玄關，引領我進入游牧的旅店

Shopping Tunnel

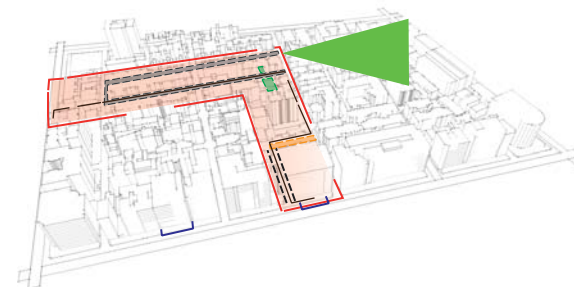

Living Tunnel



這是後巷最熱鬧的一刻，老夫妻一起收拾曬乾的衣服，為菜圃澆水；剛下班的媽媽們快步穿過走廊、攀越樓梯，到鄰棟家借忘記買的醬油；走道上一起抽煙翻閱報紙的爸爸們；叮嚀孩子準備回家吃飯的呼喊聲，將防火巷點綴的既活絡又樸實，我走下樓梯我回到忠孝東路上（建立家戶間連結與活動的架構平台，填補都市繁忙間的生活互動斷層）



下午5點30分，我再度回到喧鬧的都市，沿著防火巷的通道走，穿越了住家後的鄰里，我與騎著單車剛到家門口的學生擦身而過與溜狗的老爸爸在草地上並肩走著，天空漸漸灰暗家戶燈火漸漸燃起點亮了掛在陽台上的一個個單元，

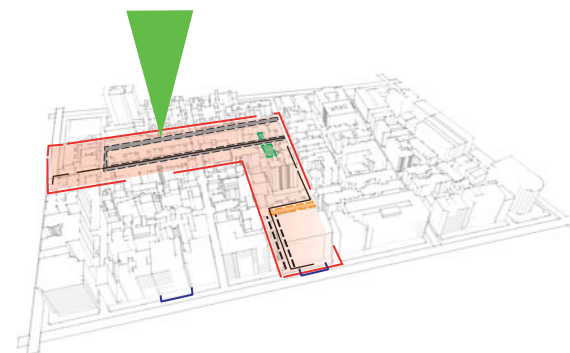

Bus Stop

下午6點25分，我沿著忠孝東路走，櫥窗亮起、攤販四溢，我來到人群匯集的公車站，等車的下班族們，個個手提公事包瑟宿的佇立著，沒有交談也沒有交會，時間突然這時白天寂靜的公車櫥窗，搖身一變掀開了布幔經營著舖子，被打亮的公車站內布幔拉下換衣室乍現，定格。

這時白天寂靜的公車櫥窗，搖身一變掀開了布幔經營著舖子，被打亮的公車站內布幔拉下換衣室乍現，開始，有的人翻弄著花車上的衣物、有的人選定位置照鏡打扮、有的人站定姿勢搔手擺臀。

隨著公車身影逼近的瞬間，啟動了，遊移、推擠、猜測、質疑、觀望、掙扎與追逐，我搭上262公車消失在人群之中（捕捉並突顯人群中行為釋放的特質，擾動一種都會中壓抑與矜持的價值觀）

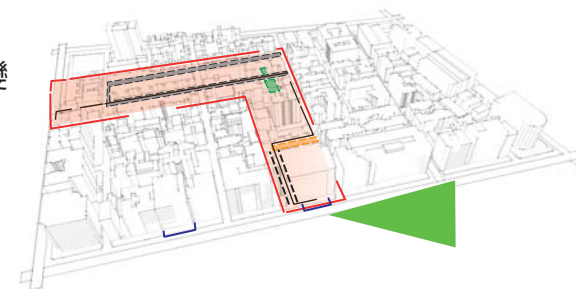



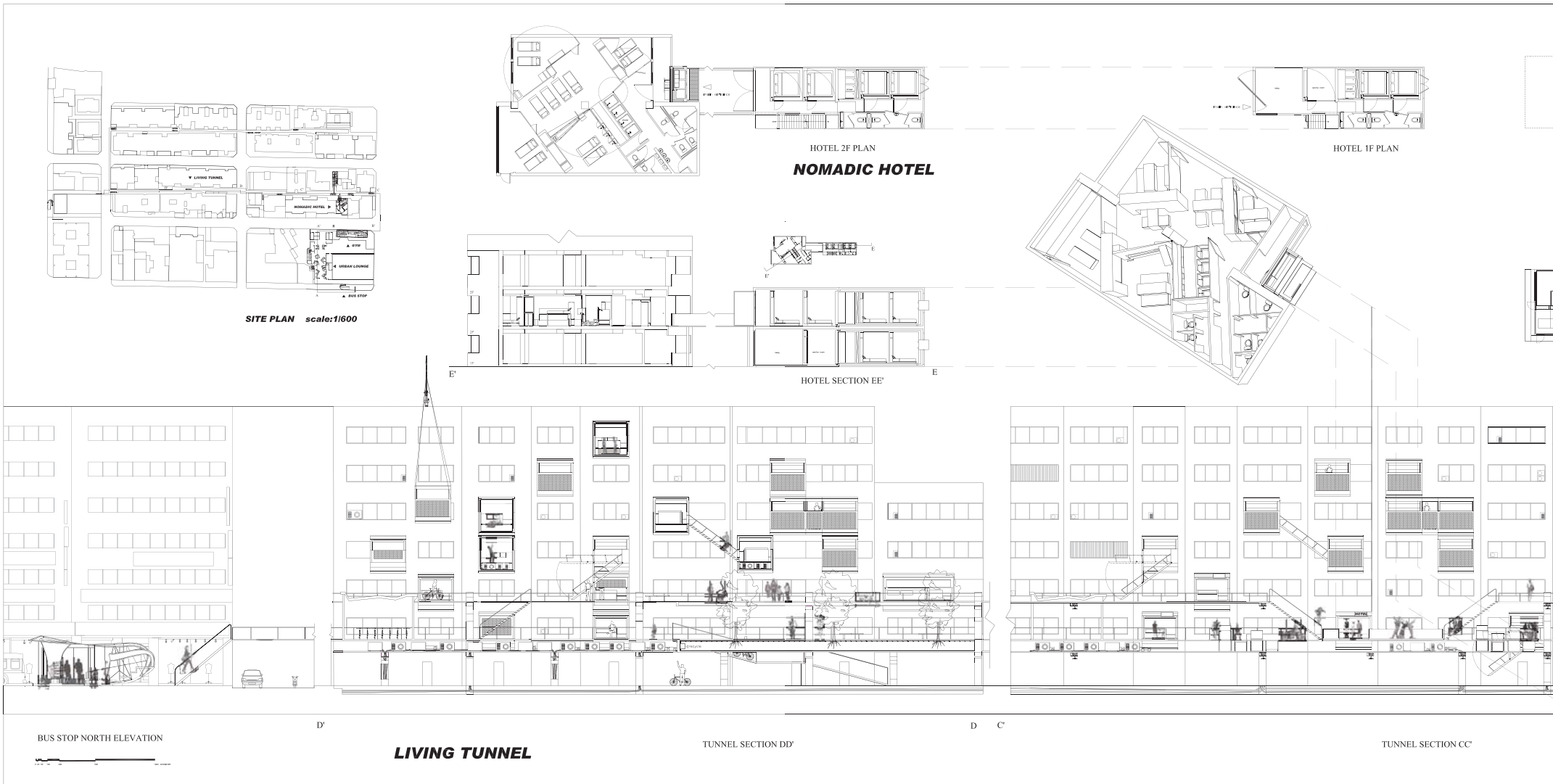

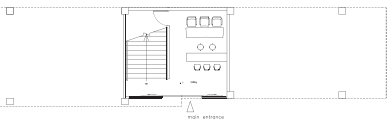

GYM 1F PLAN

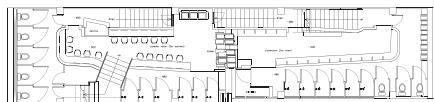

GYM 2F PLAN

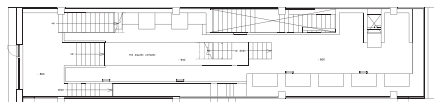

GYM 3F PLAN



GYM 4F PLAN

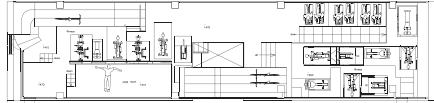

GYM 5F PLAN

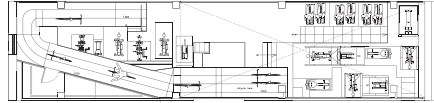

GYM 6F PLAN

BUS STOP WINDOWCASE

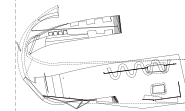

BUS STOP PLAN

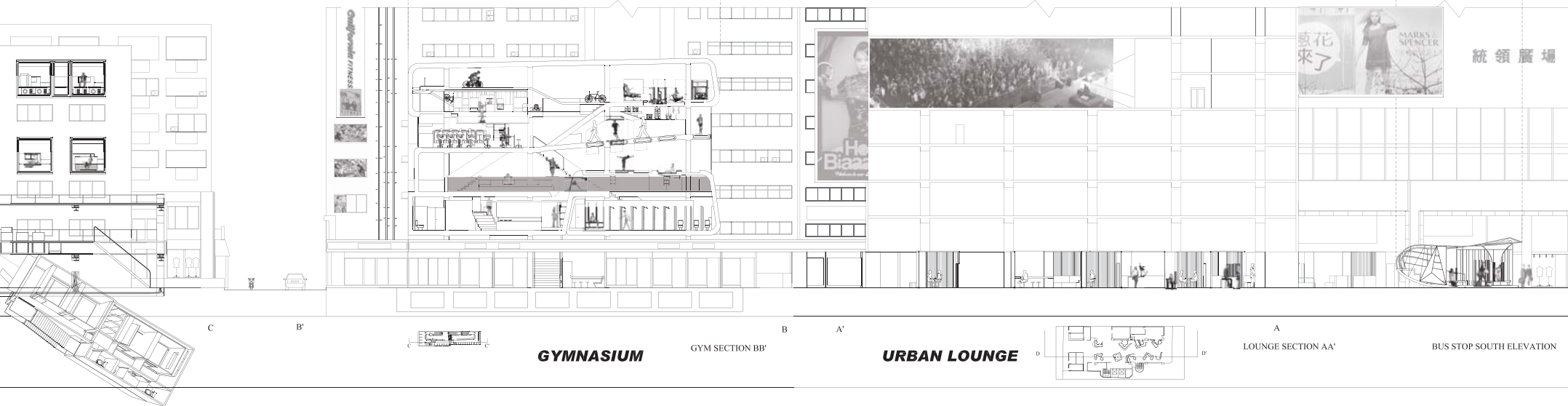

GYMNASIUM

GYM SECTION BB'

URBAN LOUNGE

LOUNGE SECTION AA'

BUS STOP SOUTH ELEVATION



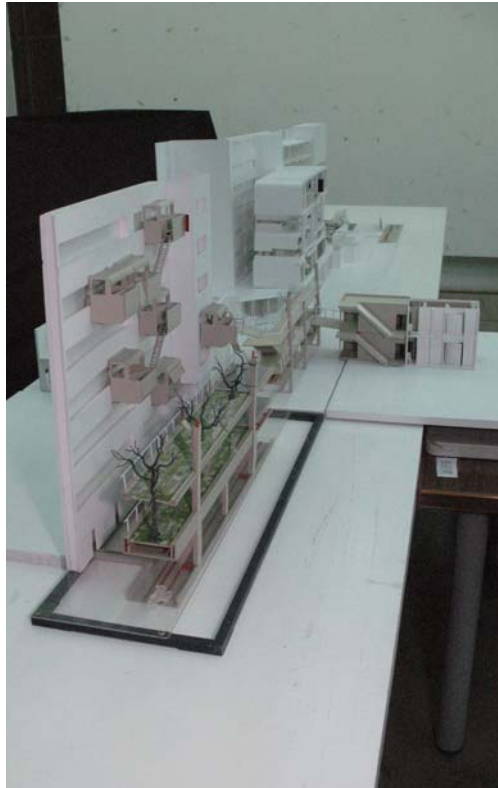
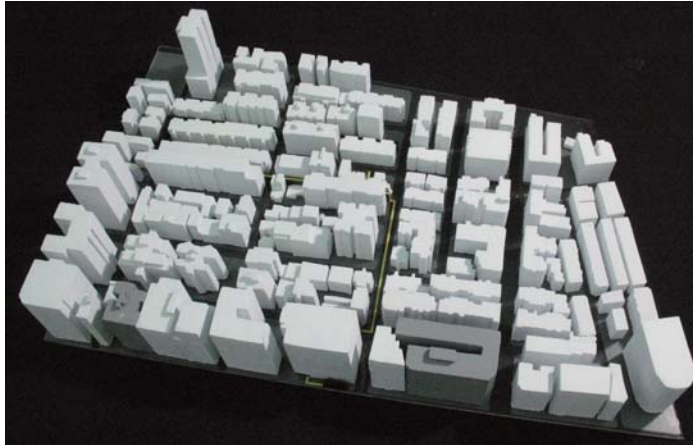



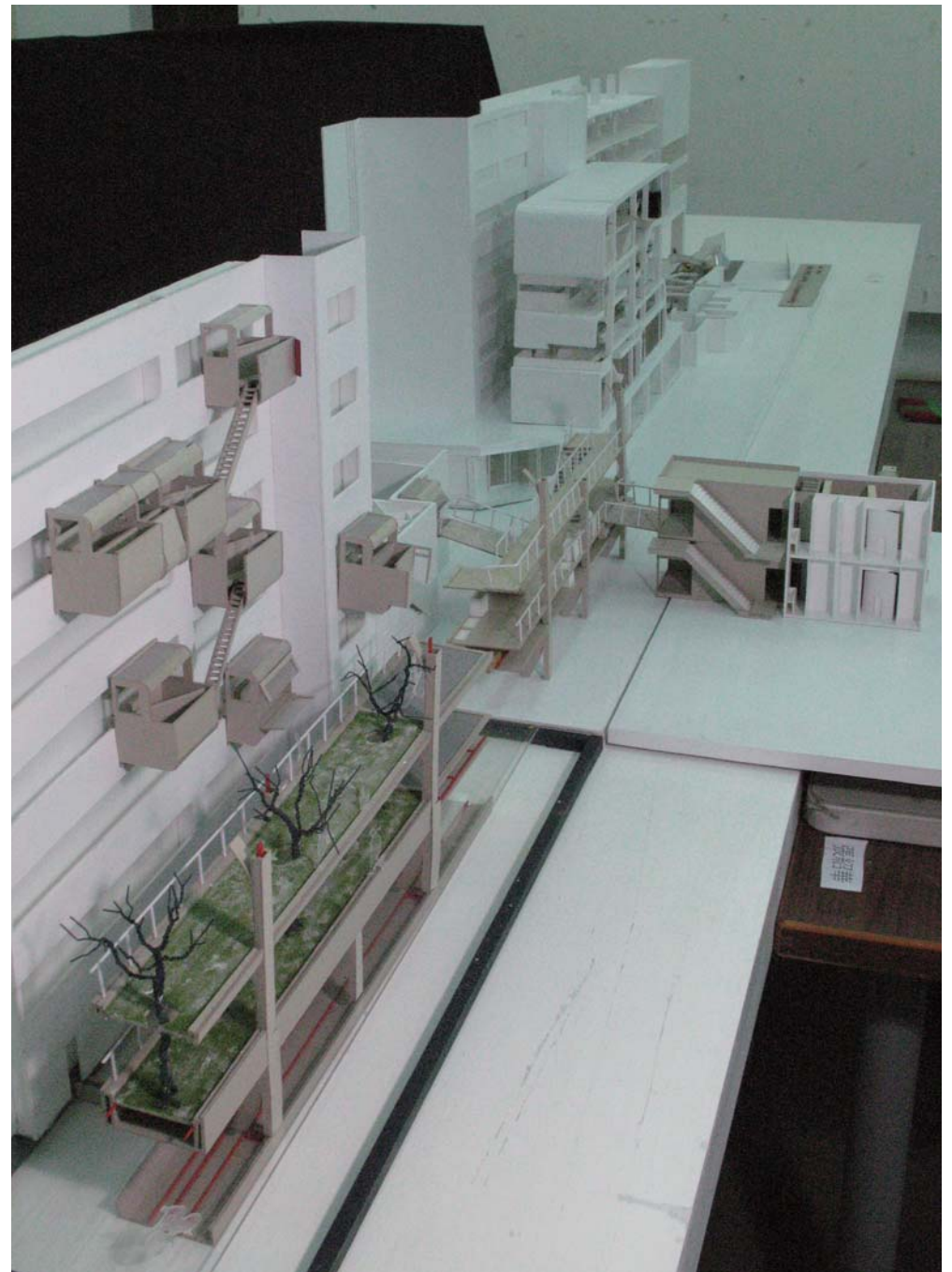

參考書目

- 劉守書，2006，看見看不見的城市-台北東區忠孝商圈之都市空間重構，東海大學。
- 陳惠婷，1988，台北市忠孝東路四段路線商業街商業型態與開放空間之研究，中興都研所。
- 蔣文德，2000，閱讀誠品：全球化中的誠品書店之空間文化形式，台大建築與城鄉所。
- 劉偉彥，1987，台北東區之空間文化形式 一個初步的社會分析，台大土木工程研究所。
- 夏鑄九主持，1991，《空間實踐與後現代論述：台北東區之都市象徵研究》，行政院國家科學委員會補助計畫。
- 許凱鈞，2006，公寓式集合住宅外觀添加物之研究 以台北東區光武里公寓鐵窗為例，輔仁大學景觀設計學系碩士班。
- 黃孫權，2005，隱逸的城市靈魂，臺北市文化局。
- 林耀德，1995，大東區，聯合文學出版。
- 邱詠婷，全球下的台北都市辯證-消費奇觀的建構與另類出路之空間生產，台大建築與城鄉所。
- 徐磊青 楊公俠，環境心理學 環境、知覺和行為。
- 郭燕黛，認知行治療應用於強迫性人格疾患，台南大學諮輔所。
- 中華民國都市發展促進會，1998，東區風華-台北市東區歷史圖文集。
- 吉爾 德勒茲；佛裏克斯 瓜達希，反伊底帕斯：資本主義和精神分裂症（節錄） 慾望的產生，譯者：盧德平。
- 馬世芳、許允斌、姚瑞中、陳光達、黃威融，在台北生存的一百個理由，大塊文化。
- 康旻杰，生活世界的混沌之詩與地方之舞 閱讀台北城市文化地景，台北市文化局。
- 台北畫素 台北市新聞處

SANCTUARIES: THE LAST WORKS OF JOHN HEJDUK BY K. MICHAEL HAYS (HARDCOVER - APRIL 1, 2003) - ILLUSTRATED
THE LANCASTER/HANOVER MASQUE JOHN HEJDUK LE MASQUE LA NCASTER/HANOVER
DELIRIOUS NEW YORK, 1978 REM KOOLHAAS
SITUATION NORMAL PAMPHLET ARCHITECTURE21, 1998, LEWIS PAUL TSURUMAKI MARC LEWIS DAVID J.

